

nova škola  **2017/2018**

MOBeduc

mobiliario
juegos de actividad
educación





MOBeduc y NOWA SZKOLA han llegado a un acuerdo de colaboración para presentarles este catálogo denominado "MOBeduc Nowa Szkola Selection".

Por todos es conocida la calidad, servicio y seguridad adaptada a nuestro mercado y a la educación por parte de MOBeduc.

Por otra parte Nowa Szkola, siempre ha proporcionado un ambiente educativo agradable con su gran variedad de producto para los niños, con garantía de seguridad, calidad y desarrollo.

A través de la experiencia, prestigio y conocimientos adquiridos a lo largo de los años por las dos empresas, se ha logrado crear un catálogo de calidad el cual incluye mobiliario, juegos, medios educativos para la enseñanza... Todo esto se consigue gracias al personal altamente cualificado y a la tecnología aplicada en cada proceso de producción.

A través de nuestra red de distribución, les hacemos llegar este catálogo, que esperamos les sirva como herramienta útil y necesaria para las necesidades educativas de los niños.



nowa szkota
en pocas palabras

NUEVA INSTALACION



mobiliario







TECNOLOGÍA

Desde el principio hemos invertido en soluciones profesionales en la producción. Conscientes de la creciente demanda del mercado, actualizamos continuamente nuestra maquinaria.

CARPINTERÍA

Los conocimientos y la experiencia de nuestros especialistas se reflejan en la calidad de nuestros productos.



COSTURA

Todas nuestras formas de espuma son producidas por personal altamente cualificado.



CERTIFICACIONES

Nos preocupamos por los más altos estándares de nuestros muebles. La excelente calidad de nuestros productos es confirmada por certificados y premios internacionales.



PROFESIONALIDAD

Somos conscientes de que nuestros productos están compuestos de muchos e importantes elementos. Por lo tanto, cada producto se fabrica con el debido cuidado.

ALMACÉN

Nuestro almacén es grande, lo que permite un acceso rápido y fácil a nuestros productos y proceso de pedido. Antes del envío, cada paquete se comprueba cuidadosamente y se aseguran para que puedan llegar intactos a nuestros clientes.



DISEÑO

Existe un proceso bastante largo antes de que un producto sea lanzado al mercado. Todo comienza con el concepto. Luego vienen los bocetos y dibujos técnicos. A continuación, se crean prototipos y se prueban rigurosamente. Sólo después de eso se puede poner el diseño en producción en masa.

Gracias a nuestra experiencia, podemos acortar el largo proceso de producción a varios días y así cumplir con los retos de corto plazo de nuestros clientes.

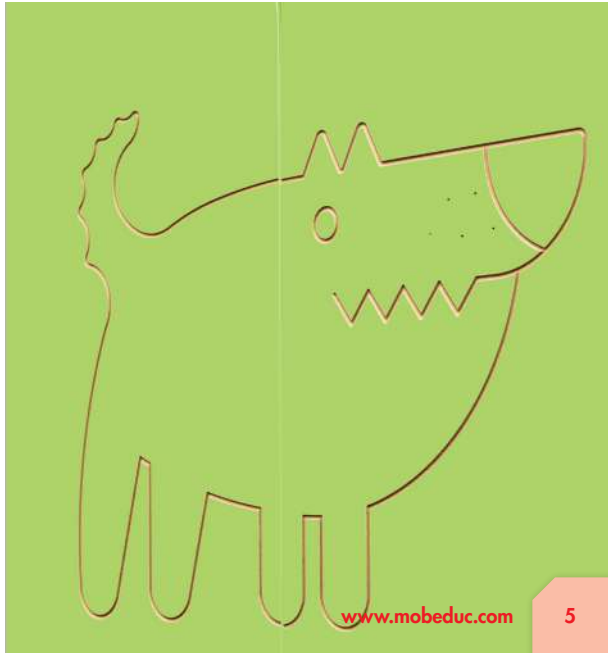
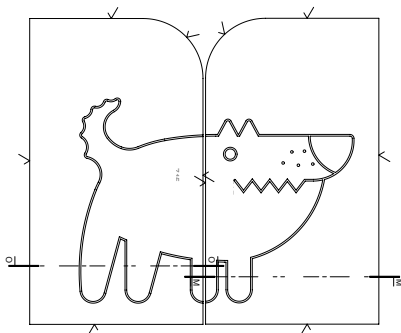

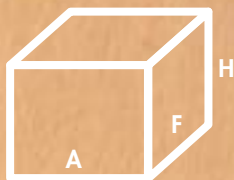

medidas mostradas en
Ancho x Fondo x Alto

nosotros **usamos**
sólo materiales certificados

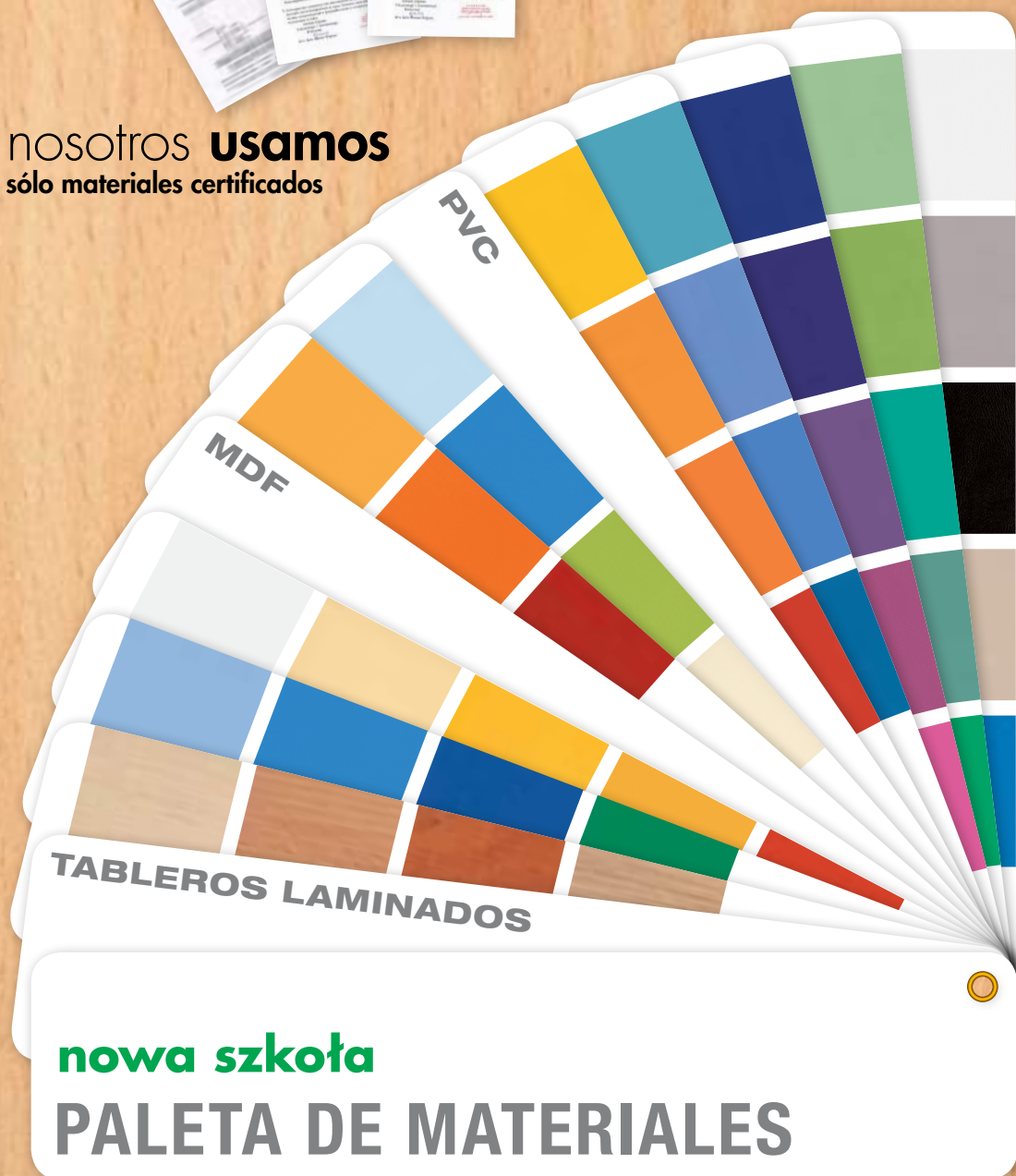

nova szkota

PALETA DE MATERIALES

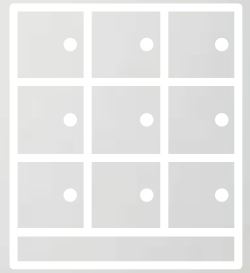

MOBILIARIO



Minty es una colección en ligeros colores pastel que combina funcionalidad con atractivo estético. Sus diversos módulos han sido diseñados específicamente para satisfacer las demandas de los jóvenes, su ritmo diario y hábitos. El conjunto se compone de armarios abiertos y cerrados, armario de almacenamiento para camas y ropa de cama y asientos blandos con ruedas. Un elemento único es la casa de juegos con suelo acolchado - un escondite seguro y un lugar para jugar. El set también incluye un escritorio de minder, y una alfombra grande con motivos de animales.

- Color: verde claro neutro
- Almacenamiento de camas y sábanas
- Escondite y casa de juegos con techo y suelo de espuma
- 6 versiones de armarios - puertas con motivos animales
- Armario con 4 pufs de espuma
- Armario con cofres con ruedas (ranas)
- Escritorio con puerta con llave para el cuidador
- Pufs con ruedas
- Armarios en esquina
- Mesa para cambiar pañales



armazón	abedul tablero laminado
frentes	MDF





minty

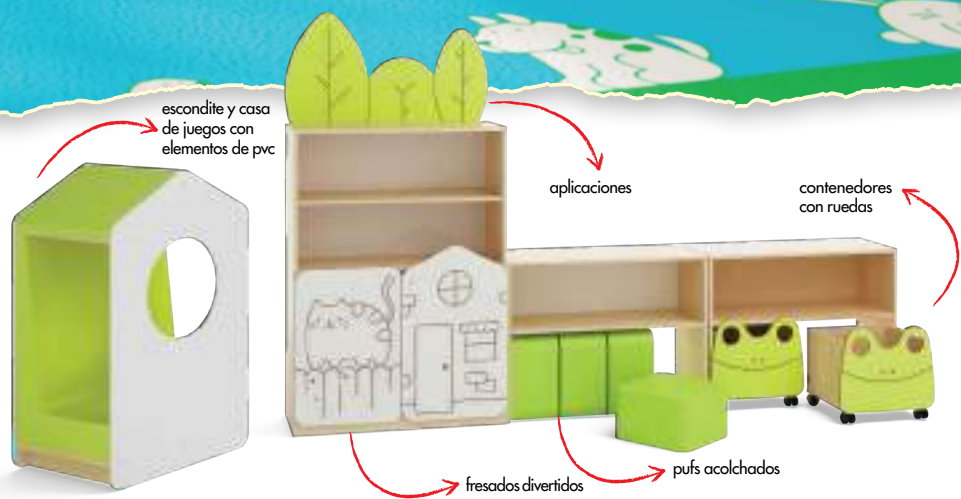



Set de pufs
NS 3214

- 4 uds., 40 x 40 x 23 cm



Armario para baules
NS 3200

- 100 x 40 x 76 cm



Baúl Rana
NS 3211

- 1ud., 50 x 40 x 45 cm



Baules Rana
NS 3212

- 2uds., 50 x 40 x 45 cm

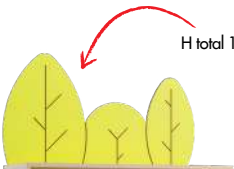

H total 194cm



1 estante interior

Alto con 2 puertas
NS 3206

- 100 x 40 x 140 cm



H total 165cm



Alto con 1 puerta
NS 3205

- 50 x 40 x 140 cm

- 3 uds.,
- Tapo extraíble - cubierta de espuma con tejido de PVC
- Contenedores - tablero laminado
- Sobre ruedas



Baules Oruga
NS 3213

- 3uds., 36 x 30 x 30 cm



1 estante interior

Armario con 2 puertas
NS 3202

- 100 x 40 x 76 cm



Armario con 1 puerta
NS 3201

- 50 x 40 x 76 cm



Rinconero interior
NS 3203

- 40 x 40 x 76 cm



Rinconero
NS 3204

- 80 x 80 x 76 cm

- Interior - cubierto con espuma de PVC
- Armazón - tablero laminado

Escondite casa de juegos
NS 3210

- 82 x 60 x 126 cm



minty

colchón incluido



1 estante interior

Cambiador NS 3207

• 67 x 75 x 100 cm

1 estante interior



Escritorio NS 3209

• 120 x 50 x 76 cm

Espacio para 16 juegos de ropa de cama y 16 cunas apiladas



Almacenamiento para camas y ropa NS 3208

• 141 x 60 x 200 cm



Alfombra Minty HK 0009

• 300 x 400 cm



Estertería Nube
NS 1772, 1773



TRAIN

Train. Una cadena muebles de almacenamiento imitando un tren (locomotora + vagones). Su longitud está limitada sólo por el tamaño de la habitación. Las formas y acabados multicolor despiertan un mundo de fantasía. Un conjunto muy funcional que

proporciona una gran cantidad de espacio para la visualización y almacenamiento. Los armarios están laminados en blanco. Las puertas, cajones y aplicaciones en delicados colores pastel añaden vitalidad a todo el interior.

armazón tablero laminado

frentes MDF



paneles decorativos de colores vistosos



imitación de los topes no incluidas



Cajones espaciosos con topes de seguridad



imitación de ruedas con todos los módulos en serie



140 cm

41 cm

80 cm

80 cm

80 cm

4,4 m

40 cm

mobiliario





Parachaques de espuma e imitaciones de luz delantera incluidas en la locomotora



Locomotora
NS 0239
• 111 x 41 x 135 cm

Alturas de muebles medidas con el panel trasero incluido



Vagón 1
NS 0240
• 80 x 41 x 135 cm



Vagón 2
NS 0241
• 80 x 41 x 96 cm



Vagón 4
NS 0243
• 80 x 41 x 70.5 cm



topes no incluidos

Vagón 3
NS 0242
• 41 x 41 x 153 cm

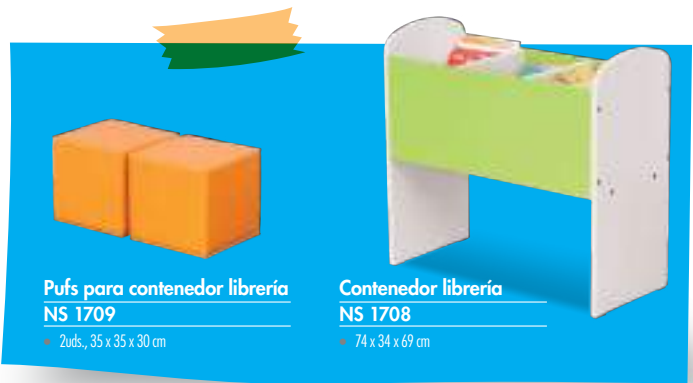

Pufs para contenedor librería
NS 1709
• 2uds., 35 x 35 x 30 cm

Contenedor librería
NS 1708
• 74 x 34 x 69 cm



Topes
LO 0049



Largo total: 4.4 m

Conjunto tren
NS 0256
• locomotora + 4 vagones, largo total: 4.4 m con topes incluidos



mobiliario





MODERN



ARMARIOS ALTOS

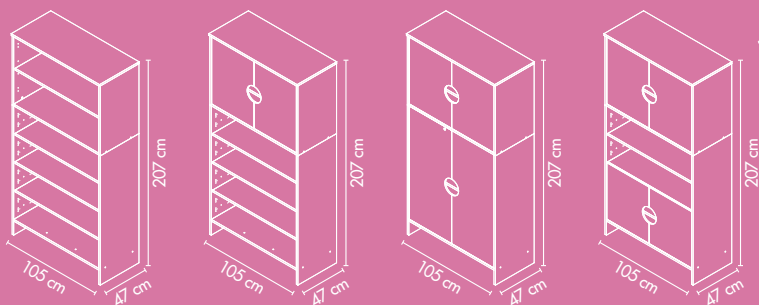

ADICIONALES

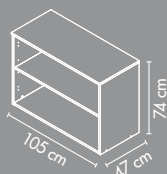

MOBILIARIO DE LA SERIE MODERN

RINCÓN

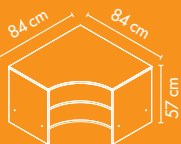
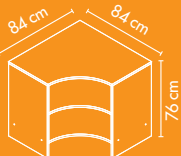
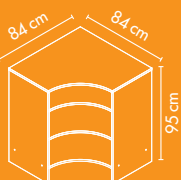
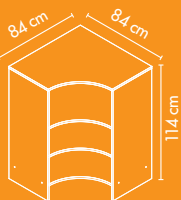
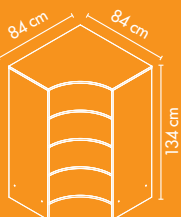

ESTANTERÍA

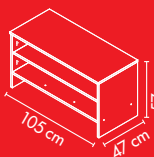
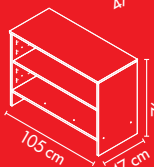
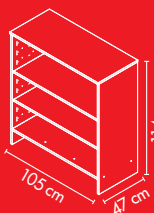

CUBETAS

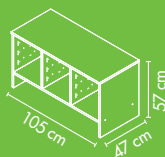
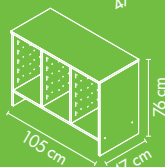
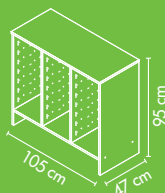
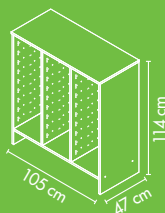
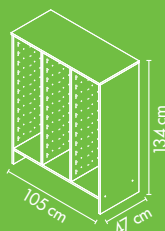

COMPARTIMENTOS

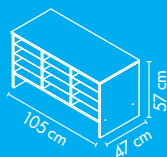
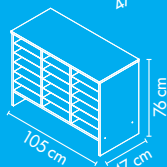
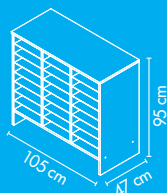
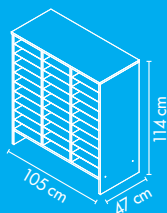
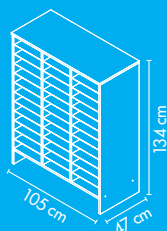

La serie Modern combina funcionalidad con con diseño moderno.

Los armarios ofrecen una gran flexibilidad de combinaciones, de acuerdo a la edad. Cada armario tiene 5 tamaños, con la opción de añadir una sección superior y/o la puerta. Un gran espacio para la exposición y almacenaje (de forma individual) hace que

estos muebles sean muy prácticos y cómodos de usar. Esta combinación de colores harán que la habitación parezca más grande.

- 5 alturas de armarios estándar: 57 cm, 76cm, 95cm, 114cm, 134cm
- 5 alturas de armarios con sección superior: 131cm, 150cm, 169cm, 188cm, 208cm

Extras:

- cubetas de plástico (grandes y pequeñas)
- cubetas de cartón (grandes y pequeñas)
- puertas para armarios y secciones superiores
- cerraduras para modelos seleccionados



armazón abedul
 tablero laminado

puertas MDF

cubetas cartón y plástico

CARACTERÍSTICAS

cada modelo disponible en 5 alturas



MÓDULOS CON BALDAS

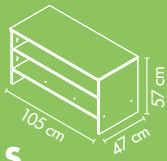

S

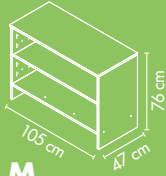

M

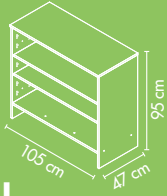

L

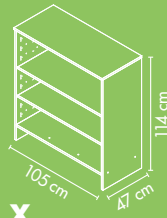

X

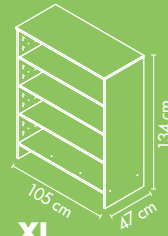

XL

puertas por separado

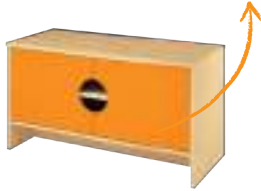

S
NS 2401



M
NS 2402



L
NS 2403



X
NS 2404



SECCIONES ADICIONALES

Para todas las estanterías medianas
Ver pág. 22



XL
NS 2405



PUERTAS

venta por pares



Puertas NS 2455 y NS 2465
se venden con cerradura

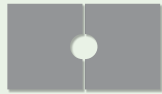

S



M



L



X



XL

● NS 2451 NS 2452 NS 2453 NS 2454 NS 2455 naranja
● NS 2461 NS 2462 NS 2463 NS 2464 NS 2465 verde





módulo incompatible con puertas

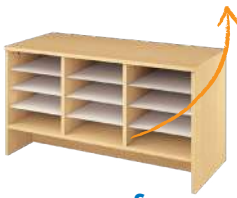

S
NS 2411



M
NS 2412



L
NS 2413

UNIDADES CON COMPARTIMENTOS

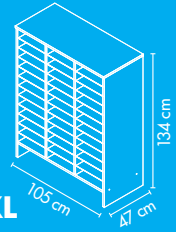

XL

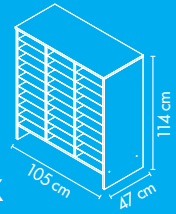

X

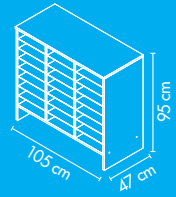

L

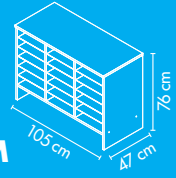

M

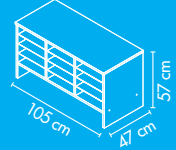

S



X
NS 2414



XL
NS 2415

SECCIONES ADICIONALES

Para todas las estanterías medianas
Ver pág. 22





CUBETAS



nuevas incluidas

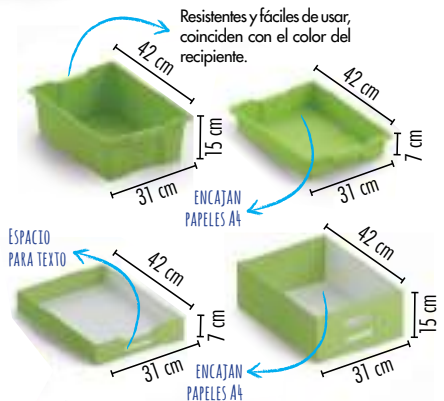

Cubetas	Plástico	Cartón
3 uds. Naranja Grandes	NS 2300	
3 uds. Verde Grandes	NS 2301	
4 uds. Naranja Grandes	NS 2302	NS 2478
4 uds. Verde Grandes	NS 2303	NS 2479
6 uds. Naranja Grandes	NS 2306	NS 2473
6 uds. Verde Grandes	NS 2307	NS 2474
6 uds. Naranja Pequeñas	NS 2304	
6 uds. Verde Pequeñas	NS 2305	
8 uds. Naranja Pequeñas	NS 2308	NS 2476
8 uds. Verde Pequeñas	NS 2309	NS 2477
12 uds. Naranja Pequeñas		NS 2471
12 uds. Verde Pequeñas		NS 2472





las cubetas se venden por separado

2 cubetas pequeñas ocupan el mismo espacio que 1 grande



M
NS 2422



L
NS 2423



X
NS 2424



XL
NS 2425



S
NS 2421

MÓDULOS PARA CUBETAS

espacio para bandejas grandes y pequeñas

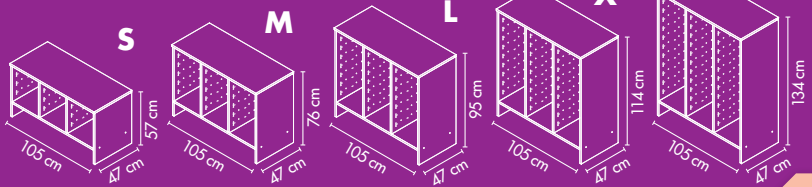



Sección adicional

Se adapta a todas las unidades de la serie (excepto rinconeros) para proporcionar más espacio de almacenamiento

- no es un mueble independiente
- disponible en 2 colores

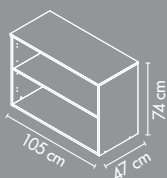

! NO ES UN MÓDULO INDEPENDIENTE solamente es funcional con una pieza base

Puertas para seccion adicional

- 49,5 x 69 cm
- venta por pares



- NS 2441 naranja
- NS 2442 verde

- NS 2456 naranja
- NS 2466 verde

CÓMO FUNCIONA?

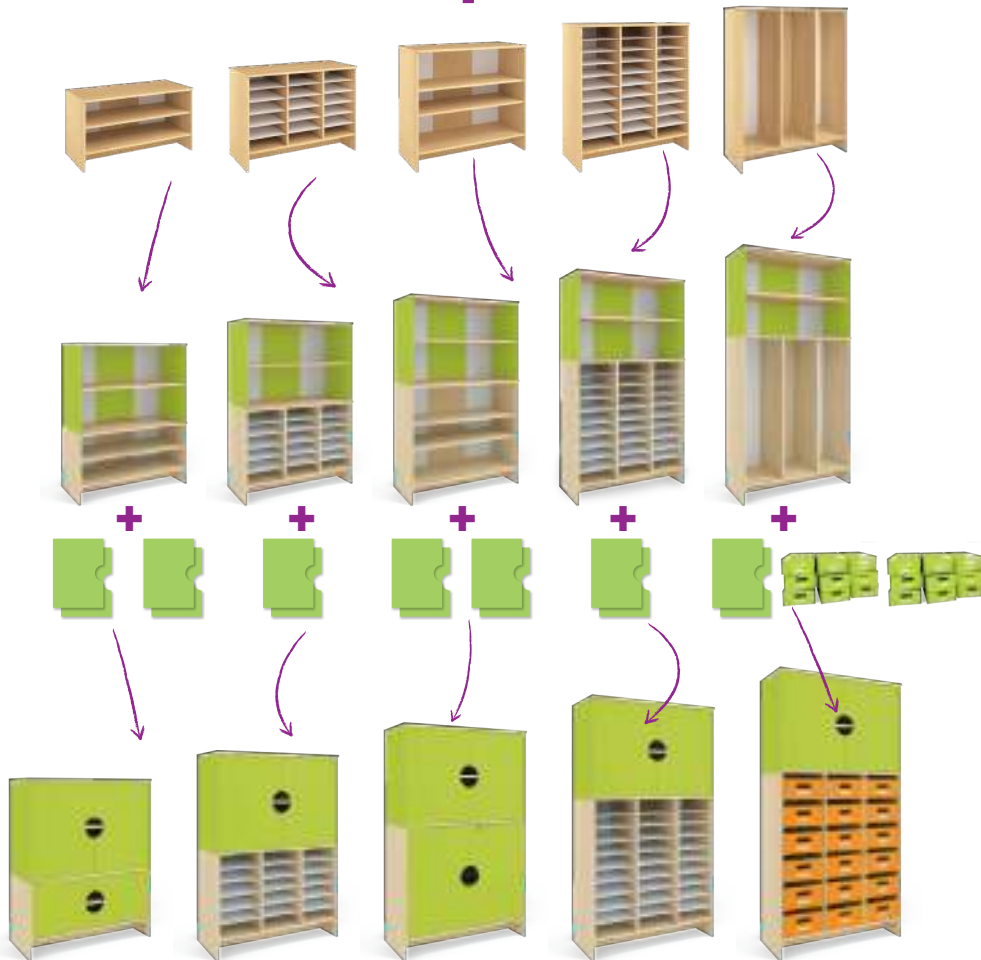

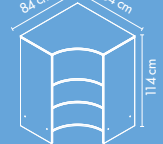
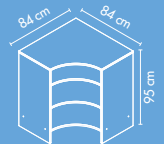
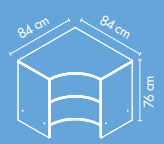
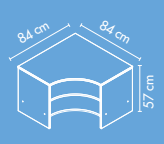

MÓDULO RINCONERO



S
NS 2481



M
NS 2482



L
NS 2483



X
NS 2484



XL
NS 2485



Módulo estanterías
● **NS 2431 naranja**
● **NS 2432 verde**



Módulo 2 pares de puertas
● **NS 2435 naranja**
● **NS 2436 verde**



Módulo 1 par de puertas
● **NS 2433 naranja**
● **NS 2434 verde**



Módulo todo puertas
● **NS 2437 naranja**
● **NS 2438 verde**



MÓDULOS ALTOS

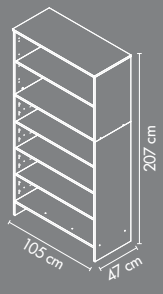

ISLA DEL TESORO

TODOS LOS ACCESORIOS SE VENDEN POR SEPARADO

El módulo isla básico puede estar equipado con accesorios (se venden por separado), pueden ser estanterías o bandejas. Las puertas son opcionales (disponibles en 3 colores) y se pueden montar en bisagras

de gran angular. Otro accesorio útil es la alfombra de juego con el dibujo de una ciudad (en la que construir casas y conducir coches de juguete)

- 83 x 83 x 53 cm (con ruedas); parte superior 76 x 76 cm
- 4 ruedas con freno



Isla del tesoro baja NS 2409

- módulo básico para configuraciones
- acabado en madera de abedul
- 4 ruedas con freno

ACCESORIOS

Puertas

- par de puertas 39 x 36 cm
- par de estantes 32 x 41 cm
- bisagras 270°



Alfombra ciudad HK 0007

- 75 x 75 cm
- fondo antideslizante



- NS 2487 **naranja**
- NS 2488 **verde**
- NS 2489 **abedul**

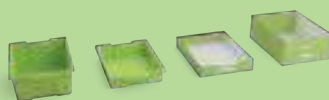

cubetas en 2 colores

Los cuatro compartimentos sujetarán cualquier bandeja de plástico o de cartón. 2 pequeñas ocupan tanto espacio como 1 grande, son posibles muchos tipos de configuraciones.

encimera para accesorios científicos



Carro para ciencias NM 4033

Para realizar experimentos se requieren accesorios y el carrito tiene espacio para todos, además los mantendrá en cubetas. El transporte es fácil y seguro gracias a las asas y ruedas.

- dimensiones: 68,5 x 45 x 88 cm
- posibilidad de albergar 6 cubetas grandes o 12 pequeñas (se venden por separado); ruedas con frenos





Granja **Real** **Olas**

La serie se compone de tres colecciones: Granja, Olas y Real.

Está formada por módulos que ofrecen una gran variedad de opciones. Cada set se compone de los mismos módulos, solo difieren en los tableros decorativos posteriores y en los frentes de las puertas.

El mobiliario se vende como unidades separadas o como un set junto con puertas y tableros decorativos, la serie

se compone de:

- Armario cofre
- armario con 2 puertas y 1 estante
- armario con 1 puerta y 2 estantes
- dos armarios altos de diferentes alturas
- armario con 2 puertas y 2 estantes
- armario sin puertas (con 2 estantes)
- armario con puerta corredera
- armario con 9 casillas

armazón abedul
tablero laminado



frentes MDF



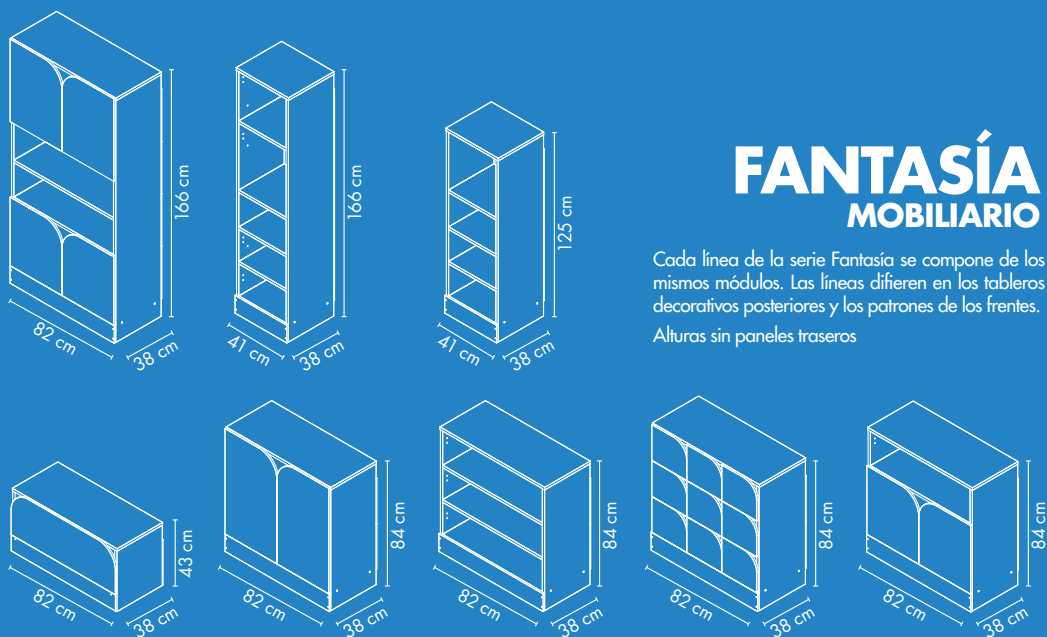

FANTASÍA MOBILIARIO

Cada línea de la serie Fantasía se compone de los mismos módulos. Las líneas difieren en los tableros decorativos posteriores y los patrones de los frentes.

Alturas sin paneles traseros

Olas

Los colores azules y turquesas del mar, los bancos de peces y las conchas marinas son los principales motivos de la colección Olas. Ideal para comenzar un viaje por mar en un submarino amarillo o sentarse en la alfombra para escuchar misteriosas historias de mar.

alturas con tableros decorativos posteriores

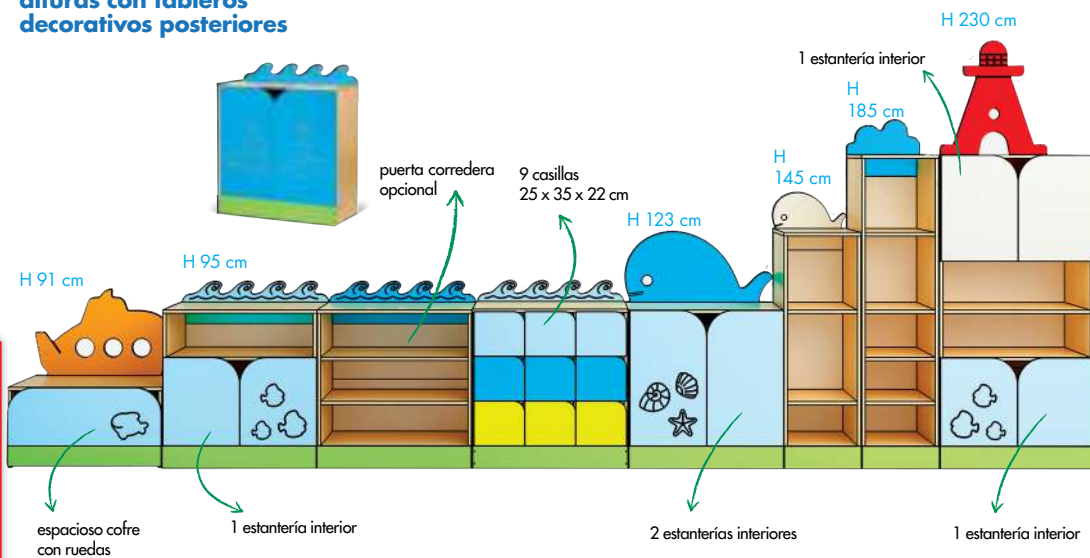



Una colección de cuento de hadas inspirada en clásicos de literatura infantil. Deje que sus juegos sean custodiados por enanos, mire en el espejo de la princesa, salga hacia el Castillo de Camelot o ayude a la Caperucita Roja encerrando al Lobo en un armario.

alturas con tableros decorativos posteriores

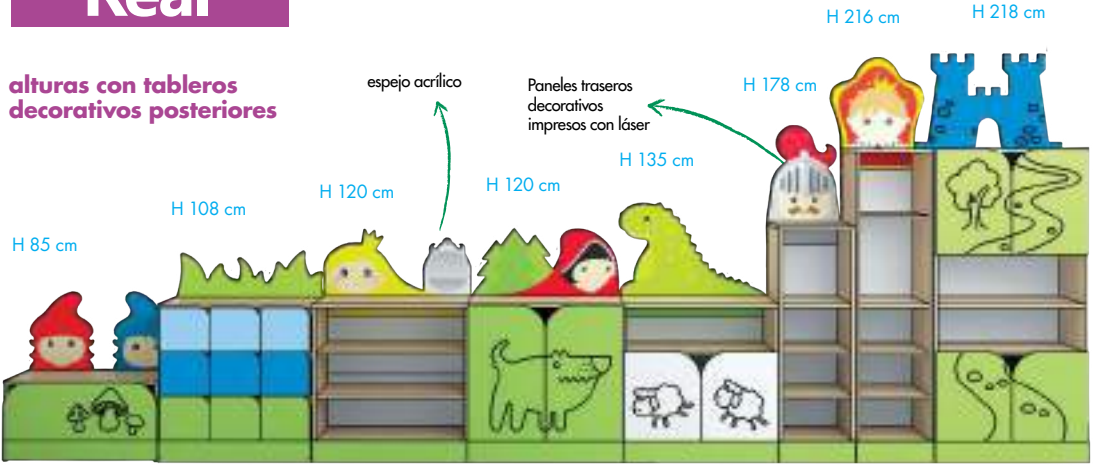

Bienvenido a la antigua granja de los Donald. La colección está inspirada en prados verdes. Cuando está lluvioso y ventoso afuera, diviértase en la siempre soleada granja.

alturas con tableros decorativos posteriores

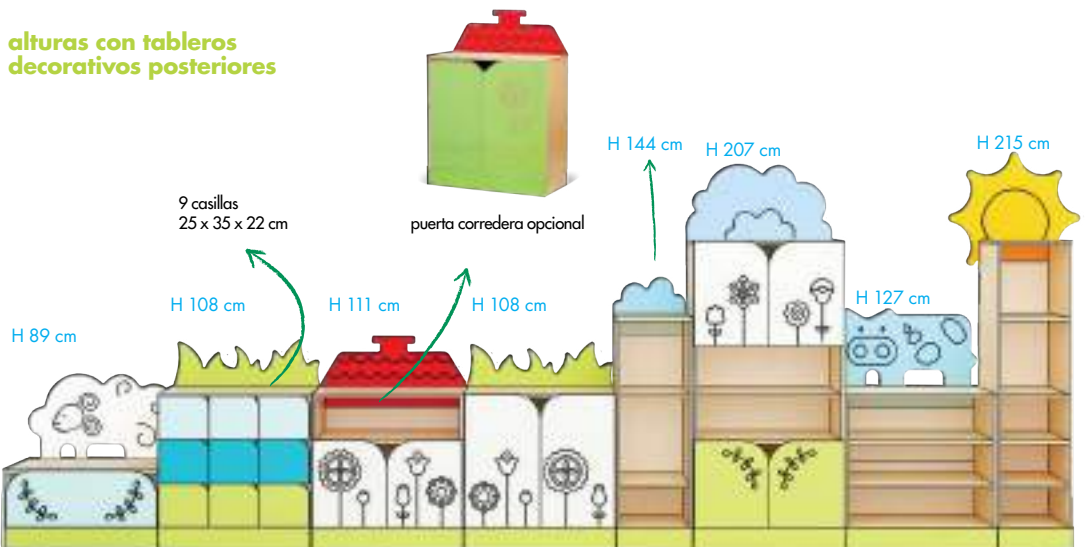



Módulo cofre Duendes
NS 2888

• 82 x 38 x 43 cm



Módulo almacén Dragón
NS 2889

• 82 x 38 x 84 cm



Módulo estantes Princesa
NS 2894

• 82 x 38 x 84 cm



Módulo armario
Caperucita roja
NS 2890

• 82 x 38 x 84 cm





Módulo alto Castillo
NS 2891

- 82 x 38 x 166 cm



Módulo estantes Príncipe
NS 2893

- 41 x 38 x 166 cm



Módulo Caballero
NS 2892

- 41 x 38 x 125 cm



Módulo taquillas
NS 2856

- 82 x 38 x 84 cm
- 9 Taquillas, 22 x 25 cm





Módulo armario Ballena
NS 1850
 • 82 x 38 x 84 cm



Módulo estantes Olas Azules
NS 1854
 • 82 x 38 x 84 cm



Módulo almacén Olas
NS 1849
 • 82 x 38 x 84 cm



Módulo estantes Pequeña Ballena
NS 1851
 • 41 x 38 x 125 cm



Módulo estantes Nube Azul
NS 1853
 • 41 x 38 x 166 cm



**Módulo cofre
Submarino**
NS 1848

• 82 x 38 x 43 cm



**Módulo alto
Faro**
NS 1852

• 82 x 38 x 166 cm



**Módulo armario con
puertas correderas**
NS2875

• 82 x 35,5 x 84,5 cm.



Módulo taquillas Olas
NS 2876

• 82 x 38 x 84 cm
• 9 taquillas, 22 x 25 cm



Módulo alto Nube
NS 1872
 • 82 x 38 x 166 cm



Módulo estantería Nube
NS 1871
 • 41 x 38 x 125 cm



Módulo estantería Sol
NS 1873
 • 41 x 38 x 166 cm



Módulo cofre Oveja
NS 1868
 • 82 x 38 x 43 cm



Módulo armario Césped
NS 1870
 • 82 x 38 x 84 cm

Granja





**Módulo estantería
Vaca**
NS 1874

• 82 x 38 x 84 cm



**Módulo almacén
Casa**
NS 1869

• 82 x 38 x 84 cm

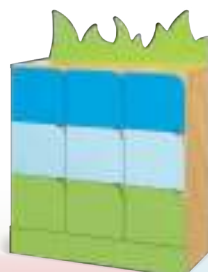

**Módulo casillas
Granja**
NS 2856

• 82 x 38 x 84 cm



**Módulo armario
con puertas correderas**
NS 2855

• 82 x 35 x 84 cm.



SET 1 NS 1845

longitud total: 492 cm

Componentes:

- NS 1848
- NS 1849
- NS 1850
- NS 1851
- NS 1852
- NS 1853
- NS 1854

SET 2 NS 1846

longitud total: 369 cm

Componentes:

- NS 1848
- NS 1849
- NS 1850
- NS 1853
- NS 1854

SET 3 NS 1847

longitud total: 287 cm

Componentes:

- NS 1848
- NS 1850
- NS 1854
- NS 1853

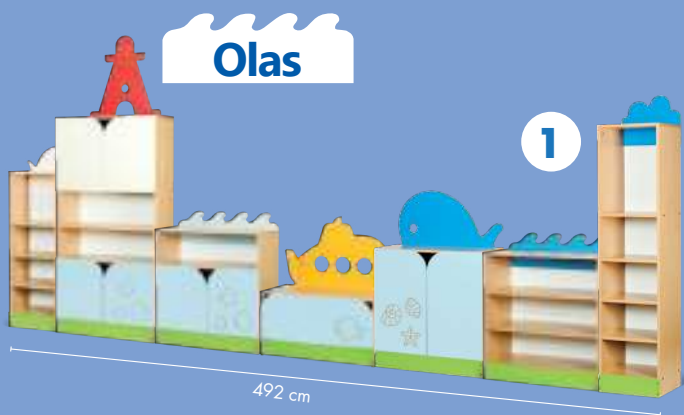

SET 1 NS 2885

longitud total: 492 cm

Componentes:

- NS 2888
- NS 2889
- NS 2890
- NS 2891
- NS 2892
- NS 2893
- NS 2894

SET 2 NS 2886

longitud total: 369 cm

Componentes:

- NS 2888
- NS 2889
- NS 2890
- NS 2893
- NS 2894

SET 3 NS 2887

longitud total: 287 cm

Componentes:

- NS 2888
- NS 2890
- NS 2893
- NS 2894

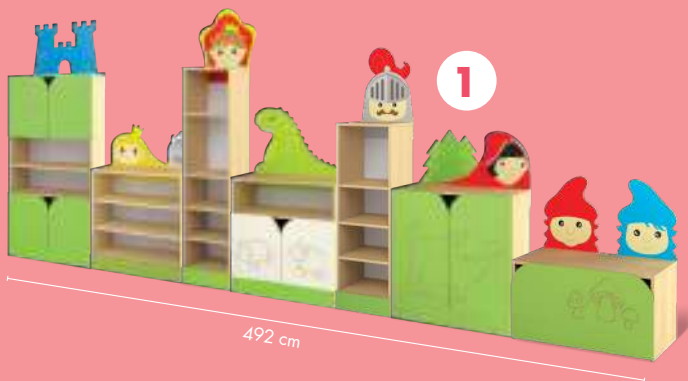

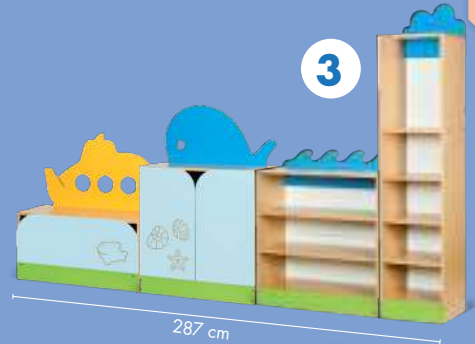
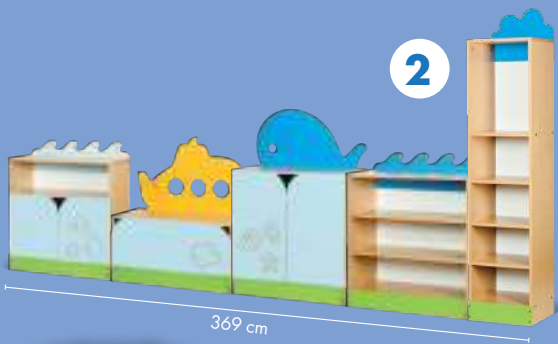

Granja



SET 1 NS 1865

longitud total: 492 cm

- Componentes::
- NS 1868
 - NS 1869
 - NS 1870
 - NS 1871
 - NS 1872
 - NS 1873
 - NS 1874

SET 2 NS 1866

longitud total: 369 cm

- Componentes::
- NS 1868
 - NS 1869
 - NS 1870
 - NS 1873
 - NS 1874

SET 3 NS 1867

longitud total: 287 cm

- Componentes::
- NS 1868
 - NS 1870
 - NS 1873
 - NS 1874

Real

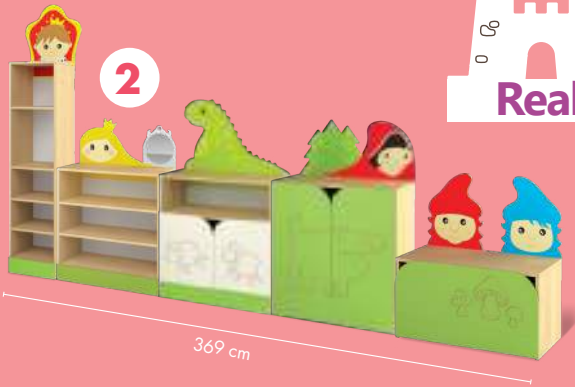

RAINBOW

Rainbow. Armarios funcionales y cómodos, fácilmente accesibles a todos los niños del grupo. Puertas en colores pastel del arco iris.

El esquema de color ayuda a cada niño a encontrar su propio hueco. Cada casillero tiene un estante interior. Se vende el juego completo.

armazón

abedul

tablero laminado

frentes

MDF

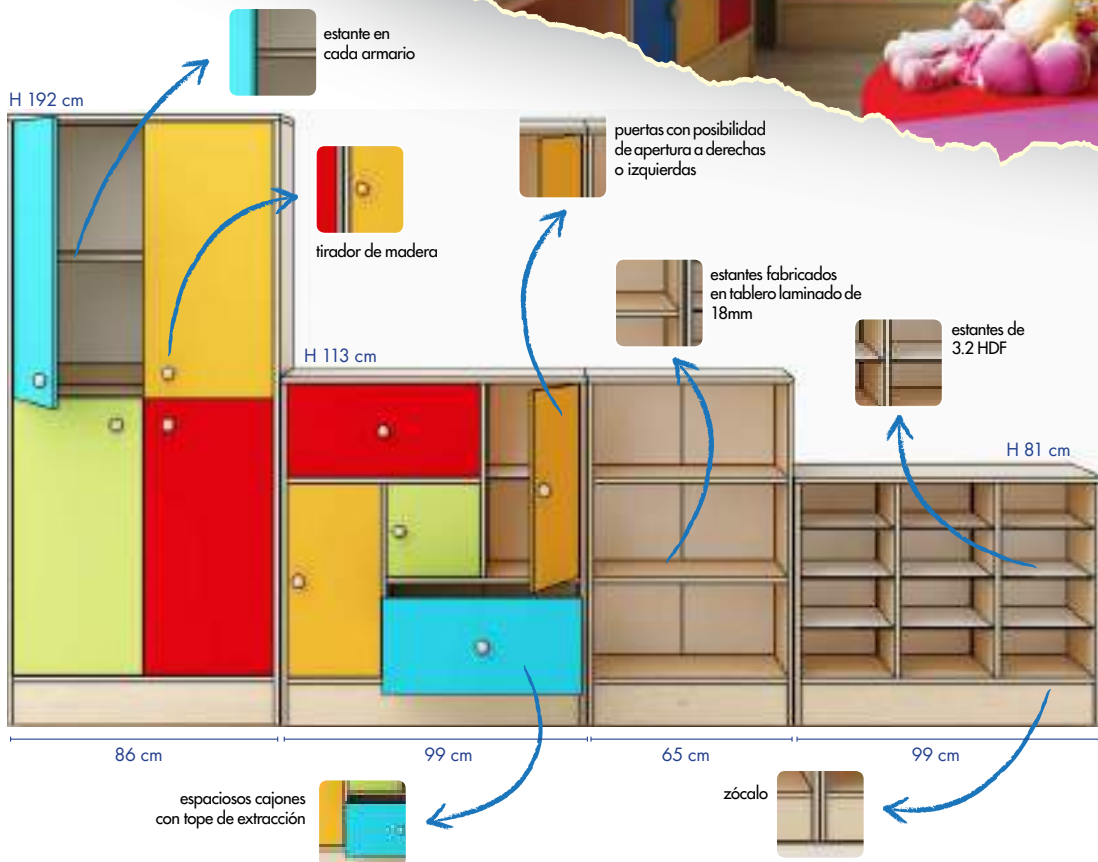



puertas con posibilidad de apertura a derechas o izquierdas



tirador redondo de madera

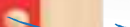

estante de HDF en cada casilla



casilla 30 x 32 x 30 cm



Módulo grande
NS 0468

- 9 casillas, 18 estantes
- 99 x 35 x 112 cm



Módulo grande
NS 0468

- 9 taquillas con estantes
- 99 x 35 x 112 cm

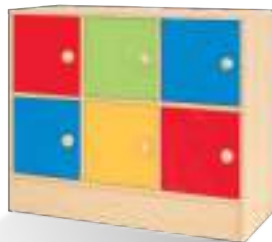

Módulo pequeño
NS 0469

- 6 taquillas con estantes
- 66,5 x 35 x 112 cm



Módulo 1
NS 0468B

- 6 taquillas con estantes
- 99 x 35 x 81 cm



Module 2
NS 0468/C

- 6 taquillas con estantes
- 99 x 35 x 113 cm



Módulo 3
NS 0468/D

- 3 taquillas con estantes y 2 cajones
- 99 x 35 x 113 cm



Módulo 4
NS 0468/E

- 3 taquillas con estantes y 3 cajones
- 99 x 35 x 113 cm



Armario alto con estanterías
NS 1468

- 86 x 35 x 192 cm; 4 estantes





Módulo 7
NS 0468/H
 • 99 x 35 x 113 cm



Módulo 8
NS 0468/I
 • 65 x 35 x 113 cm



Módulo 6
NS 0468/G
 • 99 x 35 x 81 cm



Módulo B
NS 0469/2
 • 99 x 35 x 113 cm



Módulo A
NS 0469/1
 • 65 x 35 x 113 cm



Módulo C
NS 0469/3
 • 99 x 35 x 81 cm



SETS

SET 1

Compuesto por:

- NS 0468/G
- NS 0469/1
- NS 0468/D
- NS 1468

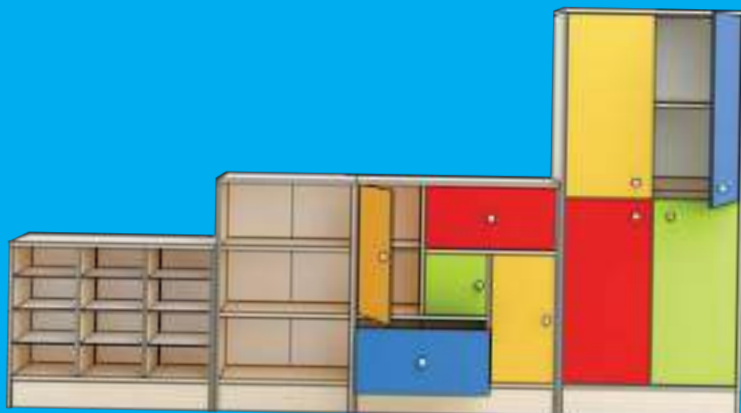

SET 2

Compuesto por:

- NS 0469
- NS 0468
- NS 0469/2
- NS 0468/D
- NS 1468
- NS 0468/1



SET 3

Compuesto por:

- NS 0469/1
- NS 0468B
- NS 0468
- NW 0753
- NS 0468/G





modul+

COMBÍNALOS CON IMAGINACIÓN



Modul PLUS es una serie de armarios que se pueden colocar sobre los bastidores en dos alturas diferentes. De este modo, pueden crearse conjuntos independientes de módulos en disposiciones complejas. Los bastidores pueden combinarse con módulos y estantes.

Armarios:

- acabado: abedul
- contera: PVC
- tiradores incluidos

Bastidores:

- madera contrachapada barnizada
- 2 alturas: 78.5 and 168.5 cm
- los accesorios se venden por separado (estantes, elementos decorativos, casillas)

taquillas y frentes abedul
tablero laminado

bastidor contrachapado laminado



4 TIPOS DE ARMARIOS

ESTANTE RECTO NS 0209

BASTIDOR LARGO NS 0210

BASTIDOR CORTO NS 0211

ESTANTE QUESITO NS 0207



ESTANTE 1/4 DE ARO NS 0208

BIOMBO

CÓMO CONECTAR MÓDULOS EN MODUL+

+ Armarios

4 tipos. Pueden unirse a bastidores de cualquier tamaño para formar unidades complejas

+ Estantes

Recto, quesito o 1/4 de aro - pueden cambiarse con los armarios y con otros estantes a través de los bastidores para crear construcciones de varias alturas.

+ Bastidores

Largos y cortos. Son el elemento clave para la construcción de la serie.

+ Biombos

2 alturas. Se pueden cambiar con otros módulos de la serie. Se vende junto con los bastidores.

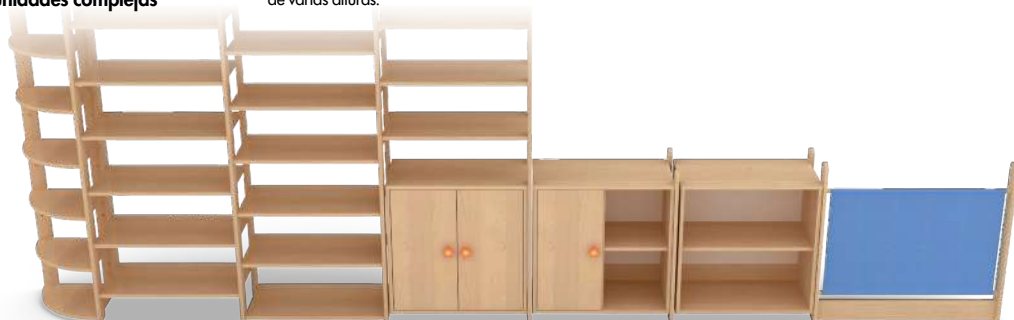



UNA CUESTION DE IMAGINACION

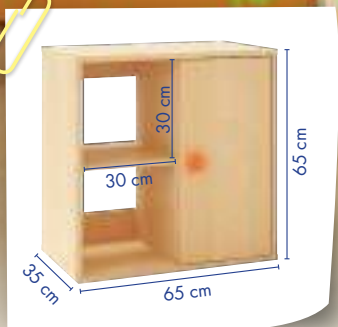

**Contenedor de mimbre
NS 0603**

Este estético accesorio se adapta a los agujeros de Modul PLUS. El fondo de madera contrachapada garantiza estabilidad y durabilidad

- 28 x 28 x 20 cm



Módulo / puertas + estante

NS 0575

- Estante interior
- 65 x 35 x 65 cm



Módulo / estante + separador

NS 0574

- 4-compartimentos accesibles por ambas caras
- 65 x 35 x 65 cm



Módulo / 1 puerta + estante

NS 0576

- Puerta a la izquierda o a la derecha
- 65 x 35 x 65 cm



Módulo / estantería

NS 0573

- Accesible por ambas caras
- 65 x 35 x 65 cm





Estante recto
NS 0209

Para unir módulos
• 65 x 35 cm



Estante 1/4 de aro
NS 0208

Para unir módulos a 90° grados
• lado: L.36 cm



Estante quesito
NS 0207

Para unir módulos a 90° grados
• lado: L.36 cm

Bastidor corto
NS 0211

Para asegurar los armarios,
estantes y biombo
• 75 x 7 cm, 1 pza.



Bastidor largo
NS 0210

Para asegurar los armarios,
estantes y biombo
• 160 x 7 cm, 1 pza.



SETS





SET 3



screens

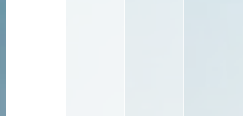

Pueden instalarse entre nuestros armarios Modul PLUS. Montados sobre un marco de madera contrachada pueden emplearse de forma independiente. Utilizando elementos de fijación de varios tipos, se pueden unir

segmentos en diferentes ángulos. Las pantallas altas pueden utilizarse para formar decoraciones, organizar juegos o simplemente para dividir espacios. La tela se proporciona con los tubos y el marco de aluminio.



Biombo de un color
• 83 x 68,5 cm



Biombo girasoles
NS 0903

• 90 x 77 cm



Biombo tulipán
NS 0905

• 90 x 77 cm

NS 0092 NS 0093

NS 0091 NS 0094



90°
NS 0958

• Unión de biombos 90°, 2 uds.



60°
NS 0957

• Unión de biombos 120°, 2 uds.



Recto
NS 0956

• Unión de biombos en línea, 2 uds.





5 bolsillos de diferentes tamaños

Biombo Oruga
NS 1951

Dos tipos de cierres y una cremallera. Bolsillos de varios tamaños para almacenamiento.
• 90 x 167 cm



3 bolsillos

Biombo Nubes
NS 1953

Un biombo con 3 bolsillos
• 90 x 167 cm



5 globos con agujeros

Biombo Globos
NS 1952

Una pantalla con 5 imágenes de globos. Cada uno tiene un agujero a través del cual mirar pequeñas bolas.
• 90 x 167 cm



5 bolsillos con forma barco

Biombo Veleros
NS 1954

Una pantalla con 5 bolsillos en forma de veleros que varían en tamaño, color y número de botones.
• 90 x 167 cm



Teatro colorido
NS 1955

Cuenta con cortinas extraíbles y grandes bolsillos para almacenar títeres o accesorios más pequeños, un bolsillo largo para mostrar el título de la obra y los nombres de los actores. En la parte inferior de la ventana un listón horizontal refuerza el marco y aprieta la tela.
• 90 x 167 cm





Set de biombos bajos

NS 9500

- biombos bajos 90 x 70 cm (colores diferentes), 7 piezas
- conectores 90°, 2 sets
- conectores 120°, 2 sets



Módulos de almacenamiento con bolsillos

Unidades móviles con grandes bolsas para almacenar juguetes. Los bolsillos tienen aberturas de formas geométricas y correas de velcro para facilitar el desprendimiento para el lavado.



Módulo bajo

NS 0941

- 40 x 60,5 x 82 cm, 2 bolsillos



Módulo alto

NS 0940

- 40 x 40 x 115 cm, 3 bolsillos





Maxicolor. Una serie de mobiliario de laminado de abedul para bibliotecas, con armarios y estanterías. Los frentes de colores llamativos ayudarán a crear un ambiente jovial y alegre. Cajones con topes de seguridad para evitar caídas accidentales.

maxi
COLOR

armazón abedul
tablero laminado

frentes tablero laminado





**Módulo
rinconero**

NS 0238

• 74 x 47,5 x 88 cm



**Módulo medio
con estanterías**

NS 0217

• 80 x 47,5 x 108 cm



**Módulo
con 4 puertas**

NS 0215

• 80 x 47,5 x 88 cm





Módulo con estanterías
NS 0216
• 80 x 47.5 x 88 cm



Módulo medio 10 cajones
NS 2217
• 80 x 47.5 x 108 cm



Módulo medio 4 cajones
NS 0214
• 80 x 47.5 x 88 cm



Módulo alto
NS 0218
• 80 x 47.5 x 200 cm





ANIMALS



Akademia Sztuk Pięknych
im. Władysława Strzemińskiego w Łodzi

Un conjunto de muebles con rasgos de animales:
hipopótamo, elefante, jirafa y rinoceronte + un estante
(Nube)

Accesorios:

- cubetas de madera y cartón en 4 colores;
- dos tipos de cajones cofre sobre ruedas;
- pequeño / grande con un asiento y almacenamiento;
- pequeño / grande con solo almacenamiento.
- Estanterías nube en 2 colores.

Todos los accesorios se venden por separado.





cubetas y cofres se venden por separado

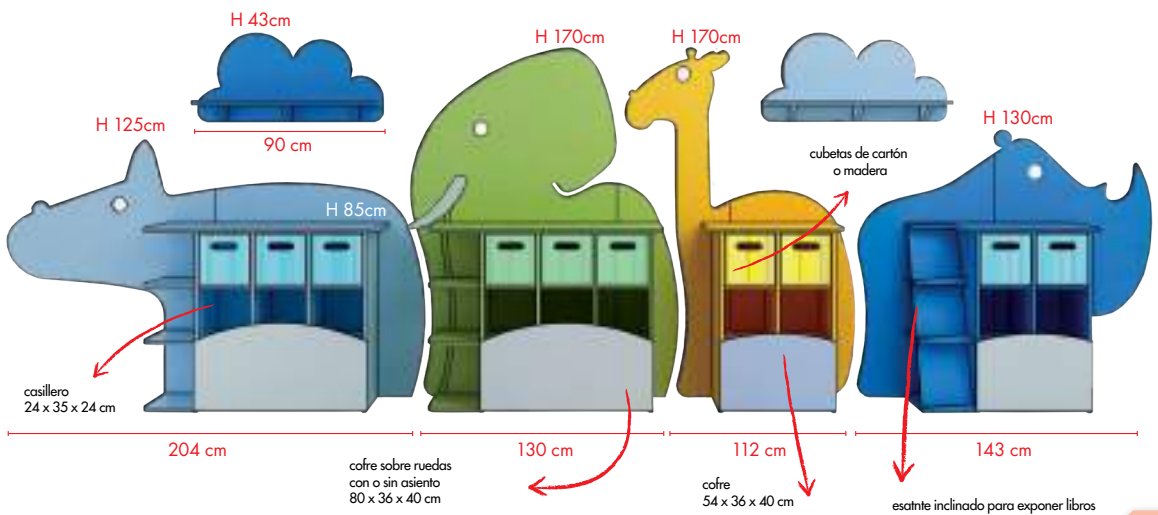

todos los accesorios se venden por separado



Elefante
NS 1775

El módulo cuenta con 3 estantes laterales, 6 casilleros para cubetas (cartón o madera) y un espacio debajo para un cofre grande (con o sin asiento).

- 130 x 36 x 170 cm



Jirafa
NS 1776

El módulo se compone de cuatro casilleros y un espacio debajo para un cofre pequeño con o sin asiento - que sirve de almacenamiento para juguetes.

- 112 x 36 x 170 cm



Rinoceronte
NS 1778

El módulo dispone de un soporte inclinado, 4 casilleros para cubetas y un espacio debajo de un pequeño cofre con o sin asiento.

- 143 x 36 x 130 cm



Hipopótamo
NS 1777

El módulo se compone de 3 estantes laterales, 6 casilleros para cubetas y un espacio debajo para un cofre grande (con o sin asiento).

- 204 x 36 x 125 cm

ACCESORIOS

Estanteria Nube

Una estantería de pared para exhibir o para guardar juegos y juguetes
90 x 22 x 43 cm



Azul oscuro
NS 1773



Azul claro
NS 1772

CUBETAS

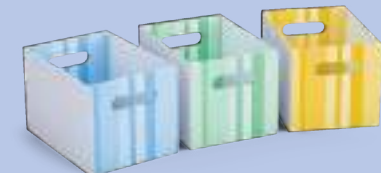

Cubetas de cartón 24 x 35 x 24 cm



Azul
NS 1786
• 2 uds.



Azul
NS 1787
• 3 uds.



Amarillo
NS 1785
• 2 uds.

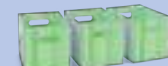

Verde
NS 1784
• 3 uds.

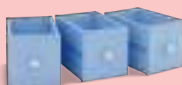

Azul claro
NS 1790
• 3 uds.



Cubetas de madera 24 x 35x 24 cm

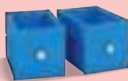

Azul
NS 1791
• 2 uds.



Verde
NS 1788
• 3 uds.



Amarillo
NS 1789
• 2 uds.

Cofres sobre ruedas

Para almacenar varios objetos; sobre ruedas; disponibles con o sin asiento;

Cofre grande con asiento
NS 1781

• 80 x 36 x 40 cm



Cofre pequeño con asiento
NS 1780

• 54 x 36 x 40 cm



Cofre grande sin asiento
S 1779

• 80 x 36 x 40 cm



Cofre pequeño sin asiento
NS 1782

• 54 x 36 x 40 cm





disponible con puerta

misma altura para todos los armarios: 190 cm



puertas de vidrio templado

la cerradura de las
puertas de vidrio
sirven de tiradores

90 cm





PRIMA

El tema central de la serie económica Prima son colores apagados y una gran cantidad de combinaciones. Su minimalismo formal y funcionalidad lo convierten en un conjunto de muebles universal, ideal para un aula, sala de biología, sala de profesores o la oficina de dirección.

Los espacios casilleros se acomodan a las necesidades educativas, carpetas de anillas, libros... Los estantes abiertos están destinados a los objetos y documentos más prácticos. Los módulos con cerradura serán útiles para documentos o ayudas importantes con acceso restringido.

- un color para el armazón: abedul
- disponible color por encargo: haya
- mismas dimensiones para todos los módulos
- dos versiones de puertas: tablero laminado y vidrio - ambas con cerradura
- disponibles sets preparados como ejemplos
- armario archivador
- dimensiones: 90 x 40 x 190 cm

armazón y frentes abedul
 tablero laminado

topes de silicona - para todos los módulos con puertas de vidrio

todas las puertas con cerradura

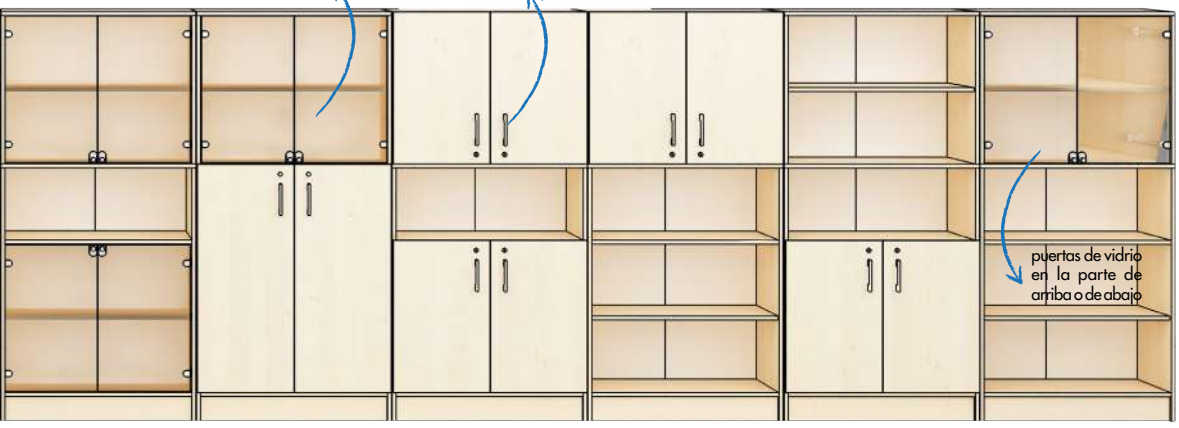

puertas de vidrio en la parte de arriba o de abajo



Módulo estantería

NB 2001



Módulo estantería con puertas de madera

NB 2011



Módulo estantería con puertas de vidrio

NB 2021



Guardarropa

NB 2131



Módulo con puertas de madera y de vidrio

NB 2211



Módulo con dos pares de puertas de vidrio

NB 2221



Módulo con puertas grandes de madera

NB 2031



Módulo con dos pares de puertas de madera

NB 2111



Módulo con puertas de vidrio y madera

NB 2231



Módulo para 14 archivos

NB 3001

• 14 archivos





AULA DE CIENCIAS



SALA DE PROFESORES

barra colgador

barra colgador



Guardarropa pequeño

NB 4041

• 46 x 40 x 190



Guardarropa grande

NB 3041

• 90 x 40 x 190





Helping Around the House



Months of the Year

January	July
February	August
March	September
April	October
May	November
June	December

Days of the Week

Sunday
Monday
Tuesday
Wednesday
Thursday
Friday
Saturday

Nuestra nueva serie de mobiliario Fresh permite la óptima adaptación de una habitación, a la vez que le da amplitud. Esto es posible gracias a la variedad de armarios de pared y estanterías, y todos los armarios están disponibles en dos tamaños. Además, las patas y ruedas (disponibles en breve) crean un espacio adicional que hace que la habitación parezca sea más grande, además de facilitar la limpieza por debajo.

Los módulos estantería están disponibles en muchos tipos y todos los módulos medianos en dos anchuras.

El rasgo distintivo de la línea son los estantes de colores; la distancia entre sus baldas permiten el fácil almacenamiento de documentos y carpetas de anillas.

La nueva versión de la línea de mobiliario Fresh ayuda a organizar el aula con el fin de mejorar los objetivos educacionales. Los niños pueden ver los modelos y las figuras a través de las puertas de vidrio de los armarios de los que sin embargo, sólo el profesor tiene las llaves. Esta línea está especialmente recomendada para las clases de biología, en la que la observación y la experimentación son los métodos más utilizados para la enseñanza.

- 2 opciones de color: naranja, verde;
- 2 tamaños de armarios (92 y 47 cm).
- Estantes de color
- Prácticos tiradores (El color coincide con el de las puertas, cajones y estantes)
- Fácil montaje
- Accesorios necesarios (se venden por separado)
- Patas de plástico (naranjas o verdes; 4 piezas, H 10 cm)





THE TENSES

	PRESENT	PAST	FUTURE	FUTURE IN THE PAST
EXAMPLE	I paint.	I painted.	I will paint.	I would paint.
CONSTRUCTIONS	I am painting.	I was painting.	I will be painting.	I would be painting.
PERFECT	I have painted.	I had painted.	I will have painted.	I would have painted.
CONTINUOUS	I have been painting.	I had been painting.	I will have been painting.	I would have been painting.



FRESH

MÓDULOS

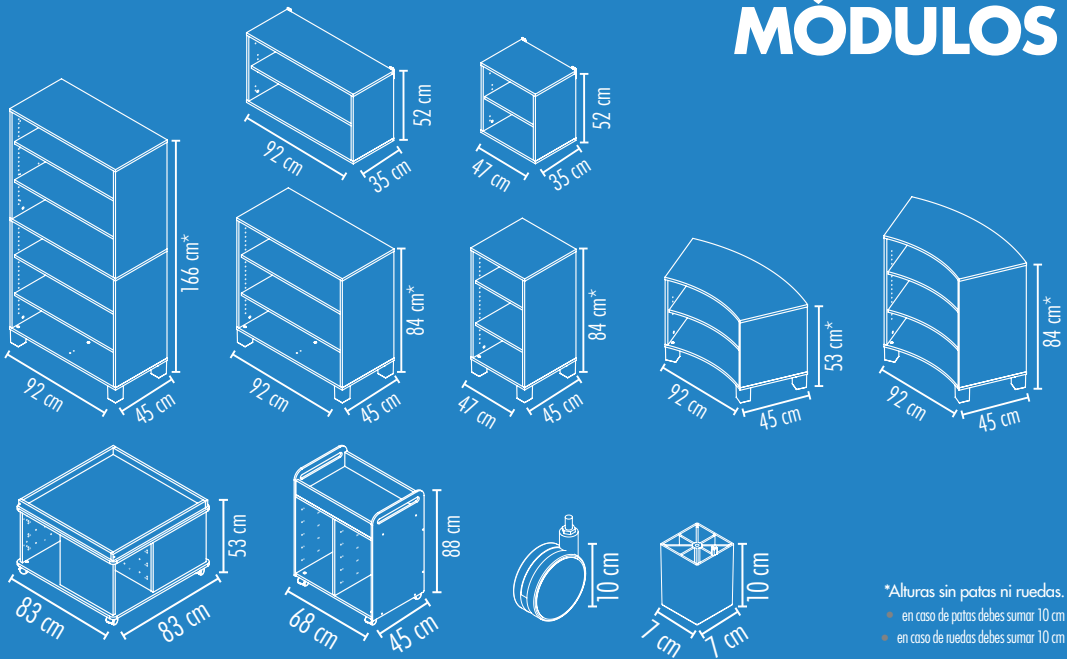

*Alturas sin patas ni ruedas.

• en caso de patas debes sumar 10 cm

• en caso de ruedas debes sumar 10 cm

COLORES



PUERTAS Y ESTANTES

NARANJA

VERDE

ABEDUL

VIDRIO*

*solo aplicable en puertas

ARMAZÓN

ABEDUL

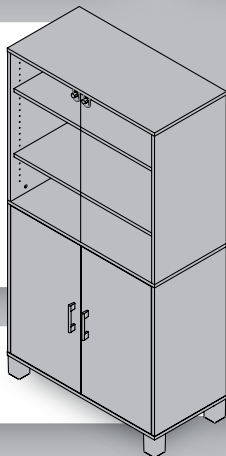

CARACTERÍSTICAS



puertas con cerradura disponibles



set de patas en 3 colores, se venden por separado



set de ruedas con o sin freno, se venden por separado



muebles para autoensamblaje; kit de herramientas en página 181



altura del estante ajustable

PATAS Y TIRADORES

NARANJA

VERDE

BEIGE



CARACTERÍSTICAS



armazón de tablero laminado en abedul



puerta de vidrio con cerradura



puertas en tres colores con o sin cerradura



altura del estante ajustable



puertas de vidrio templado

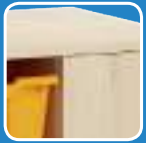

Para los armarios de la página 68 los módulos de color naranja o verde se suministran con bandejas de plástico de los mismos colores. Los módulos en color de abedul siempre se suministran con bandejas en naranja.



frentes y tiradores en 3 colores: beige, naranja y verde. Cajones con deslizadores de rodamientos con bloqueo final



Cubetas de plástico y cartón disponibles en naranja y verde



set de patas (en 3 colores) y ruedas con freno se venden por separado



ARMARIOS ALTOS

A 92 x F 45 x H 176 cm (altura con patas)



las patas se venden por separado

Los armarios altos son un buen lugar de almacenaje para las necesidades educativas. Para mantener las cosas de forma segura y práctica dentro de

los armarios y cajones. Los estantes abiertos son más prácticos para libros y detrás de las puertas con cerradura de vidrio todo se verá mejor.



con estantes

- NM 3001 naranja
- NM 3002 verde
- NM 3003 abedul



con estantes y doble puerta de vidrio

- NM 3331 naranja
- NM 3332 verde
- NM 3333 abedul



con cajones y puertas de vidrio

- NM 3321 naranja
- NM 3322 verde
- NM 3323 abedul



con puertas y estantes

- NM 3011 naranja
- NM 3012 verde
- NM 3013 abedul



con cajones y estantes

- NM 3021 naranja
- NM 3022 verde
- NM 3023 abedul



con estantes y puertas de vidrio

- NM 3301 naranja
- NM 3302 verde
- NM 3303 abedul





ARMARIOS ALTOS

Con los estantes ajustables en altura se puede aprovechar al máximo el espacio del armario.

Las cosas destinadas a ser accesibles a todos se colocan mejor en los estantes abiertos. Las que se usan bajo la supervisión de un maestro deben estar encerradas detrás de una puerta de cristal.



Para todos los armarios altos recomendamos patas disponibles en 3 colores (se venden por separado)

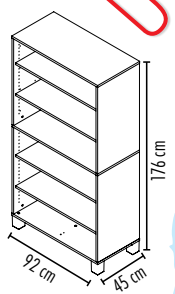

con estantes, puertas y puertas de vidrio

- NM 3311 naranja
- NM 3312 verde
- NM 3313 abedul

🔑 Versión con cerradura

- NM 3341 naranja
- NM 3342 verde
- NM 3343 abedul



puertas con o sin cerradura

con puertas y estantes

- NM 3111 abedul
- NM 3112 verde
- NM 3113 birch

🔑 Versión con cerradura

- NM 3441 naranja
- NM 3442 verde
- NM 3443 abedul



con cajones, puertas y estantes

- NM 3121 naranja
- NM 3122 verde
- NM 3123 abedul

🔑 Versión con cerradura

- NM 3421 naranja
- NM 3422 verde
- NM 3423 abedul

ARMARIOS MEDIOS

A92 F45 H94 cm (alturas con patas)



Disponible en unidades con bandejas grandes o pequeñas, con o sin puertas. Estanterías siempre del mismo color que las puertas y cajones.

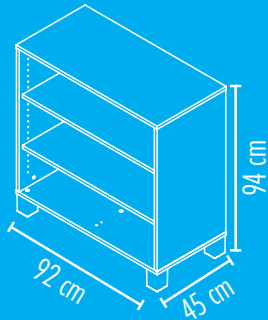

con cubetas y estantes

- NM 2061B naranja
- NM 2062B verde
- NM 2063B abedul

! patas y ruedas se venden por separado

ARMARIOS CON CUBETAS DE PLÁSTICO

armarios de abedul siempre con cubetas naranjas



con cubetas, puertas y estantes

- NM 2081P naranja
- NM 2082P verde
- NM 2083P abedul



con cubetas, puertas y estantes

- NM 2081B naranja
- NM 2082B verde
- NM 2083B abedul



con cubetas y estantes

- NM 2061P naranja
- NM 2062P verde
- NM 2063P abedul

CASILLERO MÓDULOS CON HUECOS

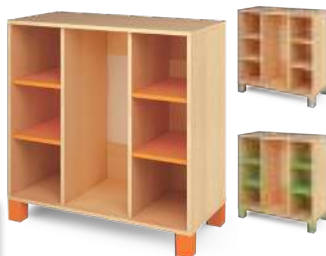

con estantes

- NM 2061 naranja
- NM 2062 verde
- NM 2063 abedul



con puertas y estantes

- NM 2081 naranja
- NM 2082 verde
- NM 2083 abedul

ESPACIO PARA 4 CUBETAS GRANDES U 8 PEQUEÑAS

diferentes tipos y colores



2 cubetas pequeñas ocupan el mismo espacio que una grande. Los armarios pueden contener varias combinaciones de cubetas.





con cajones

- NM 2011 naranja
- NM 2012 verde
- NM 2013 abedul



con puertas y estantes

- NM 2011 naranja
- NM 2012 verde
- NM 2013 abedul



con puertas y estantes

- NM 2041 naranja
- NM 2042 green
- NM 2043 abedul



En todos los armarios medios se pueden poner ruedas.



con estantes

- NM 2001 naranja
- NM 2002 verde
- NM 2003 abedul



con estantes

- NM 2051 naranja
- NM 2052 verde
- NM 2053 abedul

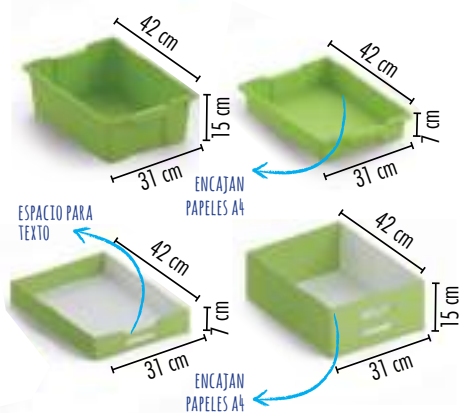

ruedas en set

CUBETAS

Cubetas

	Plástico	Cartón
3 uds. Naranja Grandes	NS 2300	
3 uds. Verde Grandes	NS 2301	
4 uds. Naranja Grandes	NS 2302	NS 2478
4 uds. Verde Grandes	NS 2303	NS 2479
6 uds. Naranja Grandes	NS 2306	NS 2473
6 uds. Verde Grandes	NS 2307	NS 2474
6 uds. Naranja Pequeñas	NS 2304	
6 uds. Verde Pequeñas	NS 2305	
8 uds. Naranja Pequeñas	NS 2308	NS 2476
8 uds. Verde Pequeñas	NS 2309	NS 2477
12 uds. Naranja Pequeñas		NS 2471
12 uds. Verde Pequeñas		NS 2472

ARMARIOS PEQUEÑOS

Los armarios pequeños ocupan solo 0,5 m² de área de suelo pero pueden contener mucho. Vienen con cajones o estantes, con o sin puertas.

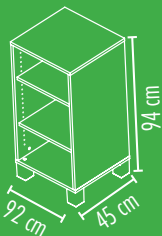

A92 F45 H94 cm (altura con patas)



Los estantes son siempre del mismo color que las puertas y cajones del conjunto.

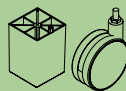

En todos los armarios pequeños se pueden colocar patas o ruedas (se venden por separado)



! patas y ruedas se venden por separado



con puertas y estantes

- NM 1011 naranja
- NM 1012 verde
- NM 1013 abedul



con cajones

- NM 1021 naranja
- NM 1022 verde
- NM 1023 abedul



con estantes

- NM 1001 naranja
- NM 1002 verde
- NM 1003 abedul





ESTANTE A PARED

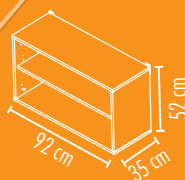

con estantes

- NM 5001 naranja
- NM 5002 verde
- NM 5003 abedul



con estantes

- NM 6001 naranja
- NM 6002 verde
- NM 6003 abedul



con puerta y estantes

- NM 5011 naranja
- NM 5012 verde
- NM 5013 abedul



con puertas y estantes

- NM 6011 naranja
- NM 6012 verde
- NM 6013 abedul



El set se compone de: Foam 1, Foam 2,
NM 7072 x6, NM 7002 x2 + patas



El set se compone de: Foam 3, NM
7073 x2, NM 7003 + legs



El set se compone de: Foam 2 x2, NM 7072 x2,
NM 70022 x6 + patas y ruedas

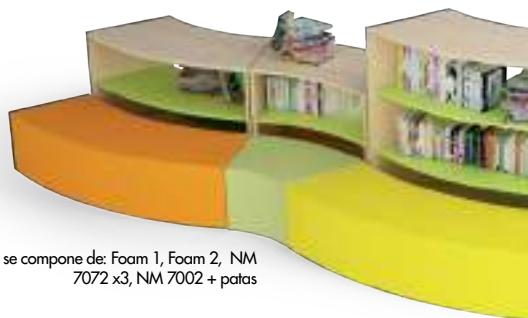

El set se compone de: Foam 1, Foam 2, NM
7072 x3, NM 7002 + patas

El set se compone de: Foam 1 x2, NM
7072 x6, NM 7002 x2 + patas

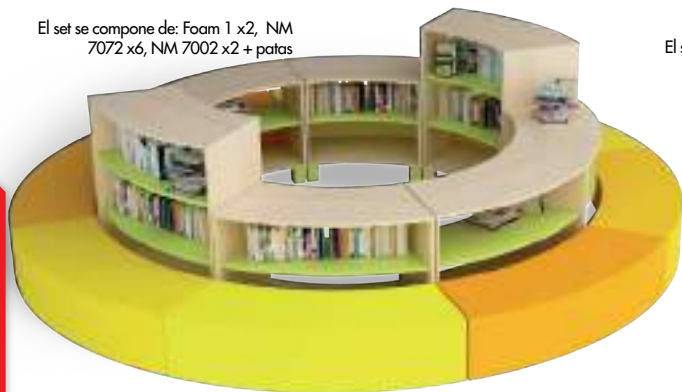

El set se compone de: Foam 3 x2, Foam 2,
NM 7071 x2, NM 7001 + patas



MÓDULOS RINCÓN



accesible desde ambos lados
estantes de altura ajustable



Con estas estanterías de marco abierto accesibles desde ambos lados se maximizará el espacio disponible. Las unidades se pueden combinar en formas suavemente curvadas, añadiendo así un sabor moderno y creativo a la habitación. Disponible en dos tamaños y tres versiones de color para las estantes.

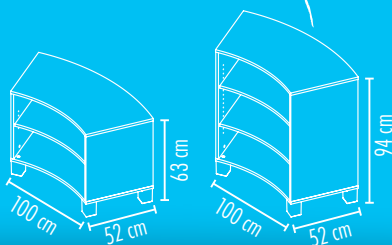

! patas y ruedas se venden por separado



Alto

- NM 7001 naranja
- NM 7002 verde
- NM 7003 abedul

Bajo

- NM 7071 naranja
- NM 7072 verde
- NM 7073 abedul



FORMAS DE FOAM PARA MÓDULOS CURVADOS

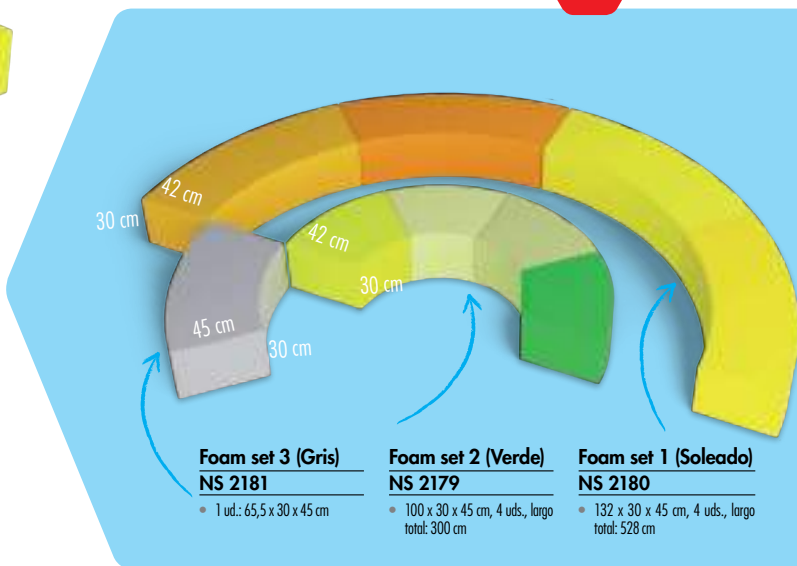



ESTANTES

se venden 2 uds.



Puertas de vidrio

NM 0030

- 80 x 44 cm
- con cerradura
- 2 uds.
- topes de silicona



Grandes

• 88 x 42 cm, 2 uds.

- NM 2201 naranja
- NM 2202 verde
- NM 2203 abedul



Pequeñas

• 43 x 42 cm, 2 uds.

- NM 1201 naranja
- NM 1202 verde
- NM 1203 abedul



ESTANTERÍAS AJUSTABLES EN ALTURA



CUBETAS

ruedas incluidas

RUEDAS Y PATAS SE VENDEN POR SEPARADO

Ruedas

NJ 0904

- 4 uds., 2 con freno
- H 10 cm

Patas

• 7 x 7 x 10 cm, 4 uds..

- NJ 0901 naranja
- NJ 0902 verde
- NJ 0903 beige

Grande

• 42 x 31 x 15 cm

PLÁSTICO

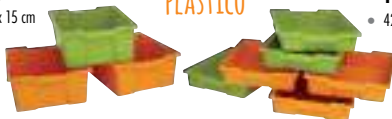

Pequeña

• 42 x 31 x 7 cm

Grande

• 42 x 31 x 15 cm



Pequeña

• 42 x 31 x 7 cm

CARTÓN

Cubetas	Plástico	Cartón
3 uds. Grande Naranja	NS 2300	
3 uds. Grande Verde	NS 2301	
4 uds. Grande Naranja	NS 2302	NS 2478
4 uds. Grande Verde	NS 2303	NS 2479
6 uds. Grande Naranja	NS 2306	NS 2473
6 uds. Grande Verde	NS 2307	NS 2474
6 uds. Pequeña Naranja	NS 2304	
6 uds. Pequeña Verde	NS 2305	
8 uds. Pequeña Naranja	NS 2308	NS 2476
8 uds. Pequeña Verde	NS 2309	NS 2477
12 uds. Pequeña Naranja		NS 2471
12 uds. Pequeña Verde		NS 2472



ISLA DEL TESORO

TODOS LOS ACCESORIOS SE VENDEN POR SEPARADO

El módulo isla básico puede estar equipado con accesorios (se venden por separado), pueden ser estanterías o bandejas. Las puertas son opcionales (disponibles en 3 colores) y se pueden montar en bisagras

de gran angular. Otro accesorio útil es la alfombra de juego con el dibujo de una ciudad (en la que construir casas y conducir coches de juguete)

- 83 x 83 x 53 cm (con ruedas); parte superior 76 x 76 cm
- 4 ruedas con freno



gran área de juego
- superficie 76 x 76 cm
(alfombra opcional HK 0007)

espacio para texto

4 tipos de cubetas;
estantes alternativos



módulo básico
siempre en abedul

puertas en 3 colores;
bisagras de gran angular
(270°)

4 ruedas con freno

Puertas

- par de puertas 39 x 36 cm
- par de estantes 32 x 41 cm
- bisagras 270°



- NS 2487 naranja
- NS 2488 verde
- NS 2489 abedul

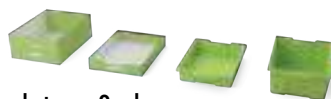

cubetas en 2 colores

Los cuatro compartimentos sujetarán cualquier cubeta de plástico o de cartón. 2 pequeñas ocupan tanto espacio como 1 grande, posibilidad de múltiples configuraciones.



Isla del tesoro pequeña NS 2409

- módulo básico para configuración; acabado en abedul
- 4 ruedas con freno



Alfombra ciudad HK 0007

- 75 x 75 cm
- fondo antideslizante



CLASSICAL



mobilario





Una línea de muebles probada y reconocida. Es muy funcional y permite combinaciones ilimitadas de color, así como una gran área de visualización. Los contenedores, cajones y cajas ayudan a los niños a clasificar sus utensilios escolares y mantenerlos ordenados. Dispone de un interior cómodo y seguro, gracias a la gran variedad de unidades y accesorios.

Cinco alturas: 54, 74, 93, 112, 131 cm

Tipos de unidades disponibles:

- con cubetas,
- con estantes,
- con cubetas y contenedores,
- con estantes y contenedores,
- con estantes y cubetas,
- con estantes + cubetas y contenedores,
- con compartimentos,
- con compartimentos y contenedores,
- rinconero y rinconero interior,
- módulos altos de almacenamiento,
- estanterías para libros.

Tableros decorativos.

Las piezas decorativas dan vida a cada aula. La variedad de colores y formas estimula la imaginación de los niños e induce a que puedan jugar en la superficie de los muebles.

Extras (se venden por separado):

- puertas,
 - tableros decorativos,
 - contenedores,
 - cubetas grandes y pequeñas de madera—4 colores
 - cubetas grandes y pequeñas de cartón—4 colores,
 - EKO cubetas grandes y pequeñas de cartón.
- Para las cubetas, solo se recomiendan las guías NS 0716. Las composiciones que se muestran son solo ejemplos.

Gracias a su construcción, las cubetas de cartón soportan un peso de 42 kg, sin dejar de ser ligeras y seguras para los niños.

Las cubetas de madera y cartón, que se presentan en varios colores, son estéticas y muy duraderas. Sus dimensiones se ajustan a la serie Classical.

Todos los accesorios se venden por separado.





S

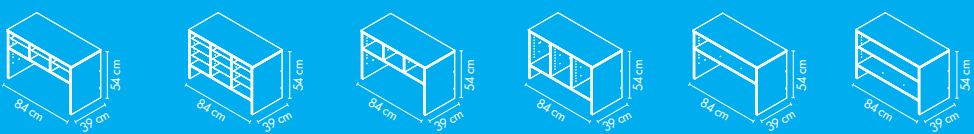

M

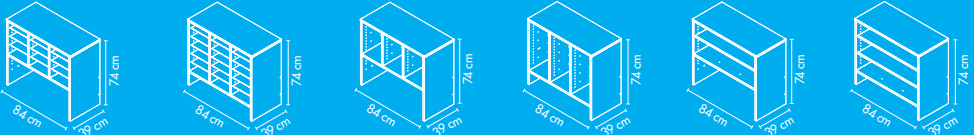

L

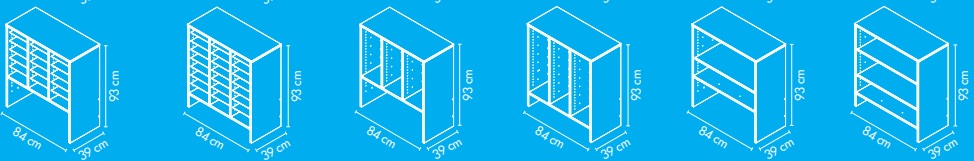

X

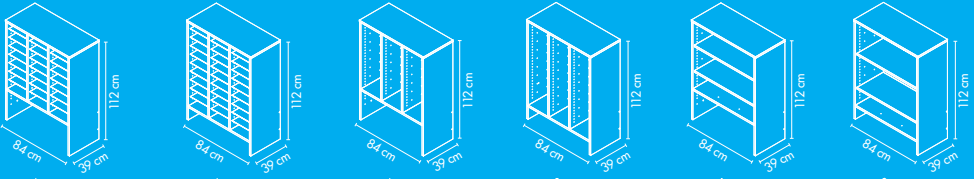

XL

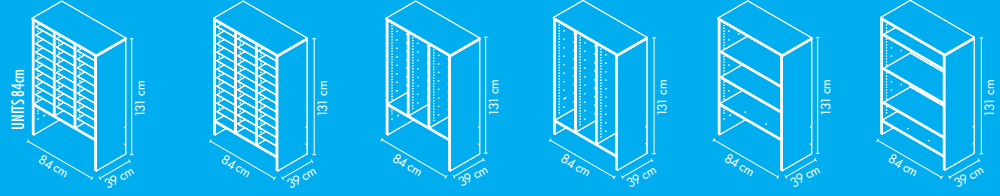

MOBILIARIO SERIE CLASSICAL

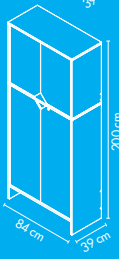
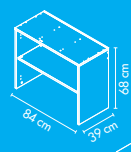

MÓDULOS DE ESTEREAOS ALTAS Y SECCIONES ADICIONALES

S

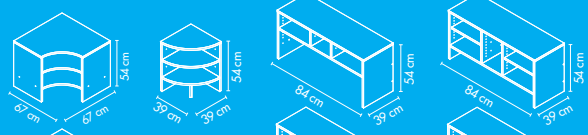

M

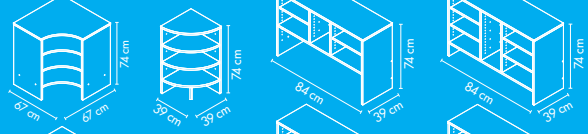

L

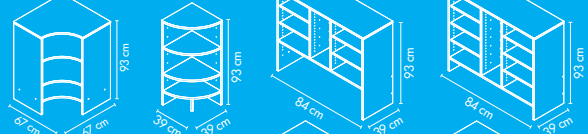

X

MÓDULO ESQUINERO

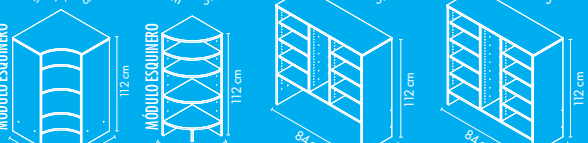

XL

MÓDULO ESQUINERO

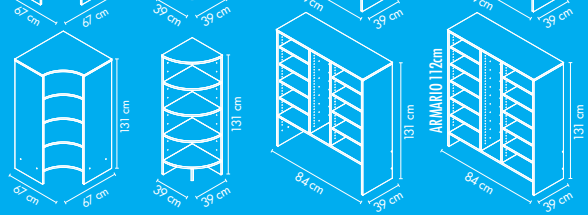

ARMARIO 112cm

mobiliario



CLASSICAL

CARACTERÍSTICAS

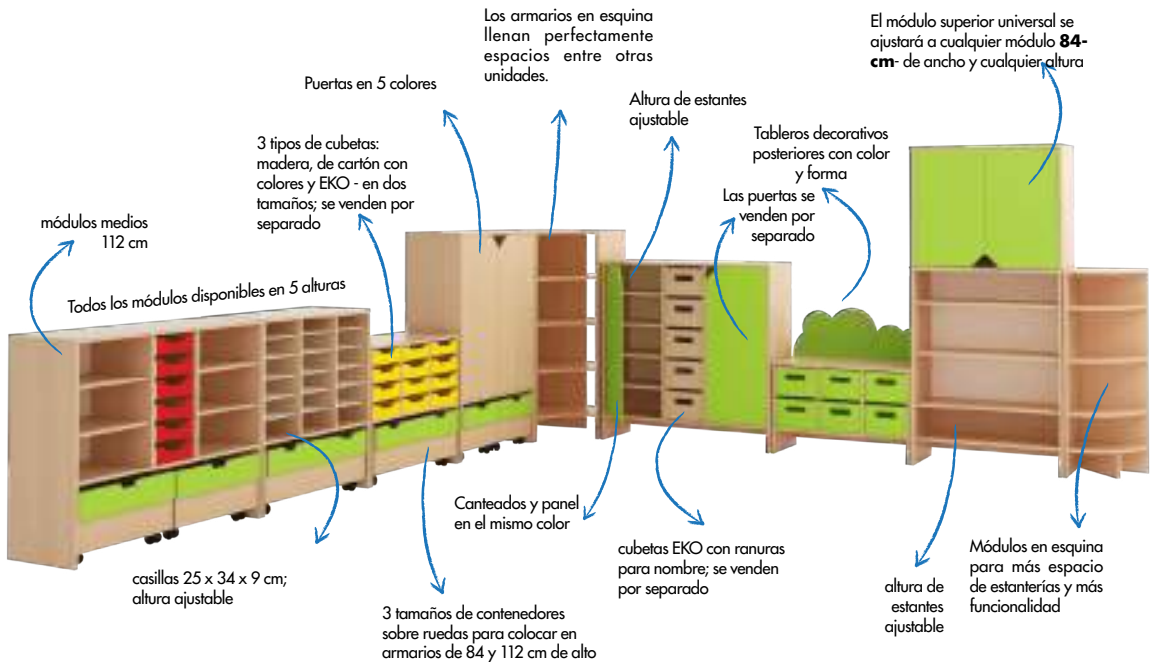

Todos los accesorios: cubetas, contenedores, paneles decorativos, puertas de venden por separado.



MÓDULOS 84CM

- Cada armario de 84cm se puede ampliar con un módulo adicional superior.
- Los contenedores se venden por separado.
- Las puertas no se pueden montar en los armarios.
- Todos los accesorios, así como el módulo adicional, contenedores y cubetas, están disponibles por separado.

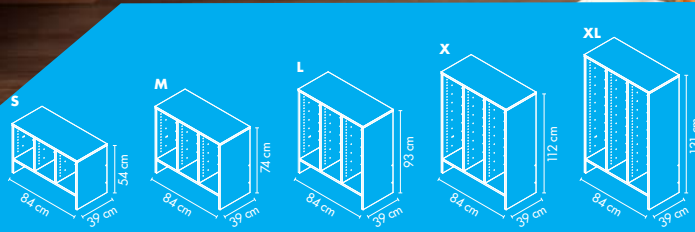

PARA CUBETAS



S
NW 0801

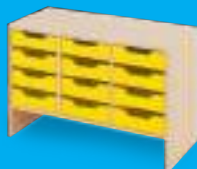

M
NW 0802



L
NW 0803



X
NW 0804



XL
NW 0805





para la oferta completa de cubetas y contenedores ver la página 93

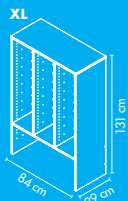
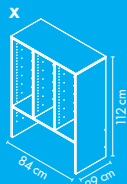
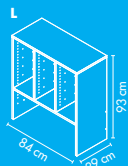
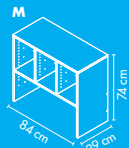
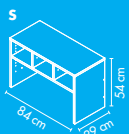

PARA CUBETAS Y CONTENEDORES



S
NW 0701



M
NW 0702



L
NW 0703



X
NW 0704



XL
NW 0705



MÓDULOS 84CM

- Cada armarío de 84cm se puede ampliar con un módulo adicional superior.
- Los contenedores se venden por separado.
- Todos los accesorios, así como el módulo adicional, contenedores y cubetas, están disponibles por separado.





CON ESTANTES

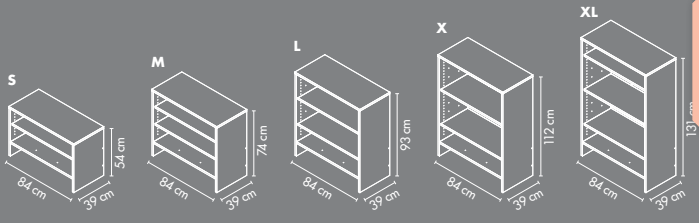

S
NW 0711



M
NW 0712



L
NW 0713



X
NW 0714



XL
NW 0715



CON ESTANTES Y PARA CONTENEDORES

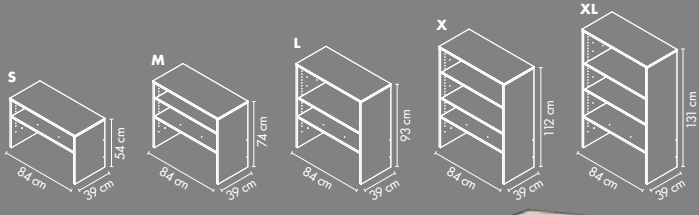

S
NW/0811



M
NW 0812



para la oferta completa de cubetas y contenedores ver la página 93

armario incompatible con puertas



L
NW 0813



X
NW 0814



XL
NW 0815





MÓDULOS 84CM

- Cada armario de 84cm se puede ampliar con un módulo adicional superior.
- Los contenedores se venden por separado.
- Las puertas no se pueden montar en los armarios.
- Todos los accesorios, así como el módulo adicional, contenedores y cubetas, están disponibles por separado.



CON COMPARTIMENTOS

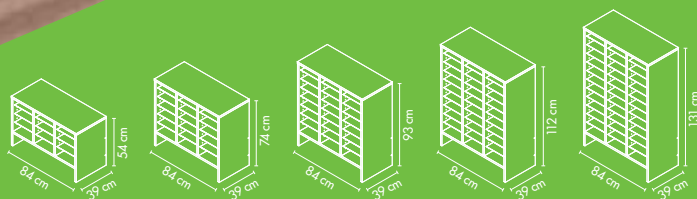



CON COMPARTIMENTOS Y PARA CONTENEDORES

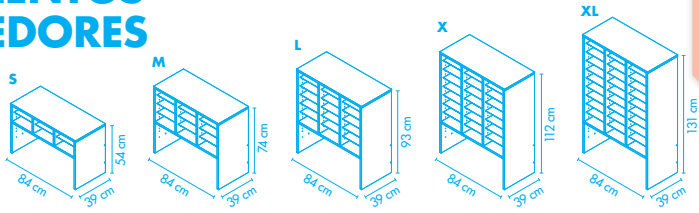

S
NW 0831

M
NW 0832

L
NW 0833



Los compartimentos serán el lugar perfecto para que los niños almacenen sus obras de arte, dibujos o juegos.

Si fuese necesario, también podrán meterlos en las cubetas.

Con este tipo de armarios, cada niño tendrá su propia estantería.

La versión X ofrece 24 compartimentos, versión XL - 30.



X
NW 0834

XL
NW 0835



para la oferta completa de cubetas y contenedores ver la página 93



S
NW 0731

M
NW 0732

L
NW 0733

X
NW 0734

XL
NW 0735



CON ESTANTES, CUBETAS Y CONTENEDORES

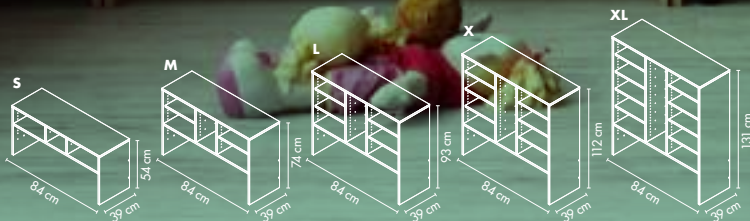

Unidad no compatible con puertas





MÓDULOS 112CM

- Los contenedores se venden por separado.
- Las puertas no se pueden montar en los armarios.
- Todos los accesorios, así como el módulo adicional, contenedores y cubetas, están disponibles por separado.



CON ESTANTES Y PARA CUBETAS

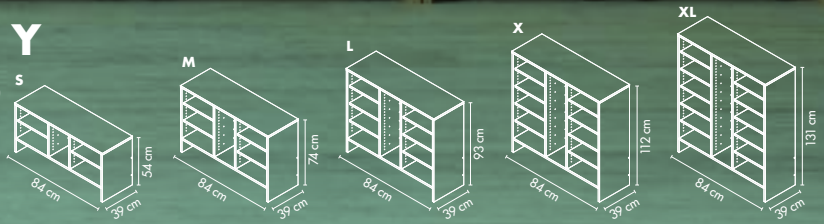

XL
NW 0725

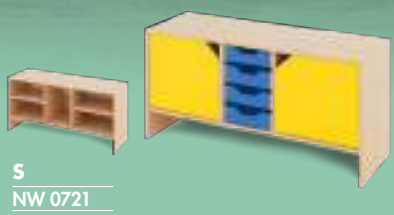

S
NW 0721



M
NW 0722

 para la oferta completa de cubetas y contenedores ver la página 93



X
NW 0724



L
NW 0723



CLASSICAL



mobilario







Módulo adicional

Cada armario de 84cm se puede ampliar con un módulo adicional superior.

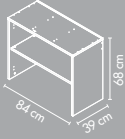

Módulo adicional
NW 0001

- 84 x 39 x 68 cm
- las puertas se venden por separado



! NO ES UN MÓDULO INDEPENDIENTE solamente es funcional con una pieza base

Puertas para módulo adicional
• 49,5 x 69 cm

- NW 0463 verde
- NW 0461 rojo
- NW 0464 amarillo
- NW 0462 azul
- NW 0526 haya



CÓMO FUNCIONA?



La idea es aumentar el espacio utilizable de la serie. Se puede montar en todos los armarios de 84 cm. Gracias a la variedad de tipos de módulos y accesorios son posibles numerosas combinaciones.

MOBILIARIO BÁSICO CON ACCESORIOS



MOBILIARIO BÁSICO CON ACCESORIOS Y ADICIONALES



! Todos los accesorios, como el módulo adicional superior, contenedores y cubetas, se venden por separado.





S
NW 0761

M
NW 0762

L
NW 0763

X
NW 0764

XL
NW 0765

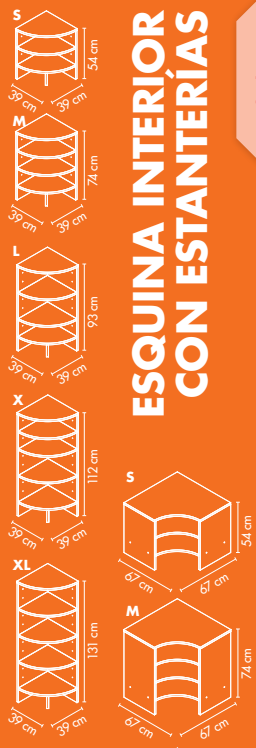

ESQUINA INTERIOR CON ESTANTERÍAS

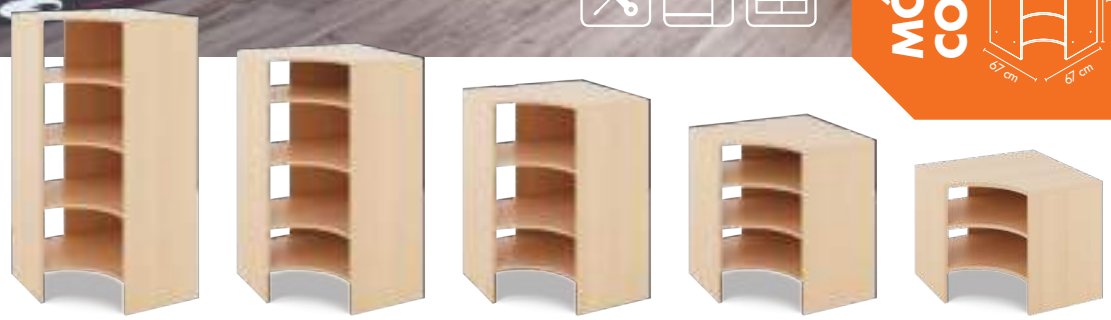
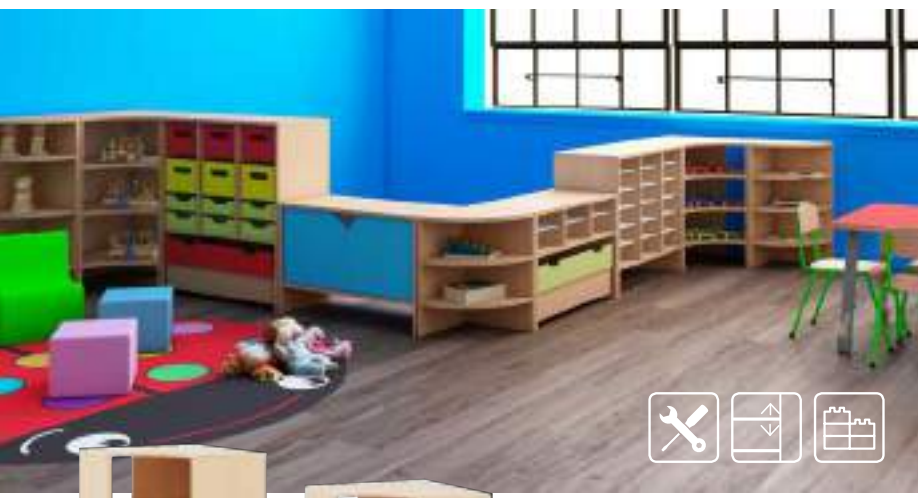

XL
NW 0755

X
NW 0754

L
NW 0753

M
NW 0752

S
NW 0751

MÓDULOS ESQUINA CON ESTANTERÍAS

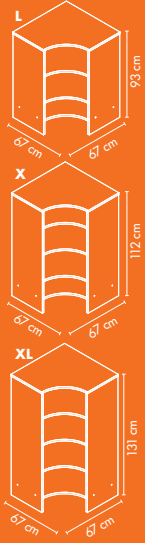

ALTOS ALMACENAJE

Mientras que ordena, por favor elige su color.
En los gabinetes NW 8004 y NK 0718U
Las puertas altas están equipadas con cerradura

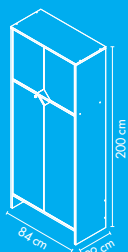
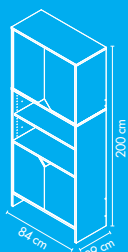
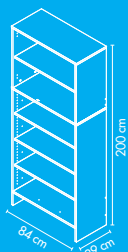

NI

ZL

ZI

CZ

Beech

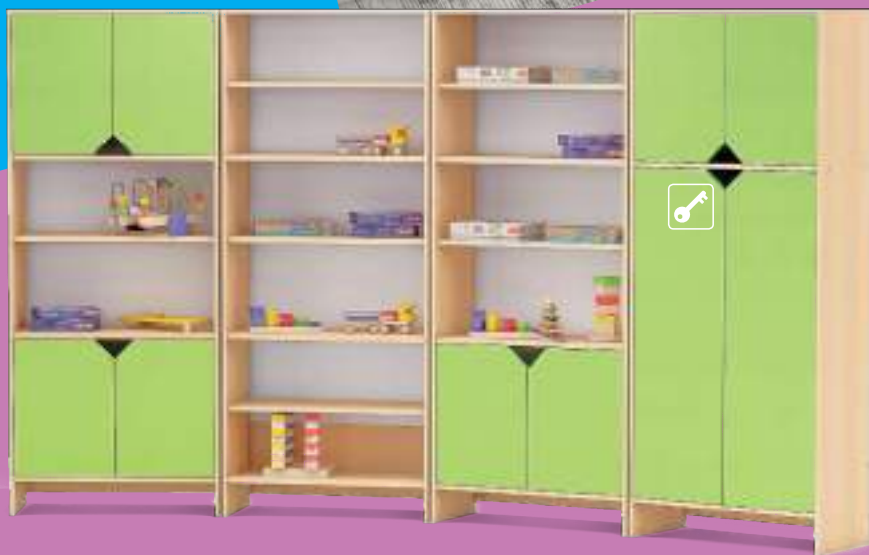

Puertas disponibles en colores

NW 8002/color

NW 0718

NW 8001/color

NW 8004/color





Armario
NK 0718U/color



CONTENEDORES

haya* rojo azul verde amarillo
disponible en colores *no aplicable a contenedores

Contenedor grande
para módulos 84^{cm}
• 77 x 35 x 30 cm

Contenedor medio
para módulos 112^{cm}
• 53 x 35 x 30 cm

Contenedor pequeño
para módulos 84^{cm}
• 35 x 35 x 30 cm

●	NW 0611	NW 0621	NW 0631 rojo
●	NW 0612	NW 0622	NW 0632 azul
●	NW 0613	NW 0623	NW 0633 verde
●	NW 0614	NW 0624	NW 0634 amarillo

PUERTAS

venta en set de 2 uds.



	S	M	L	X	XL	puertas dim.
●	NW 0411	NW 0421	NW 0431	NW 0441	NW 0451 rojo	
●	NW 0412	NW 0422	NW 0432	NW 0442	NW 0452 azul	
●	NW 0413	NW 0423	NW 0433	NW 0443	NW 0453 verde	
●	NW 0414	NW 0424	NW 0434	NW 0444	NW 0454 amarillo	
●	NW 0521	NW 0522	NW 0523	NW 0524	NW 0525 haya	





CUBETAS



las cubetas vienen con guías.

Cubetas ecológicas de cartón, ligero y robusto en color natural y con ranuras para nombres.

Pequeña de Cartón 12

NS 0717

- 12 uds., 35 x 25 x 8 cm

Grandes de Cartón 8

NS 0718

- 8 uds., 35 x 25 x 17 cm

Grande de Madera

- NS 7914
- NS 7913
- NS 7912
- NS 7911
- NS 7910

- 35 x 25 x 17 cm

- amarillo
- verde
- azul
- rojo
- haya

Pequeña de Madera

- NS 7934
- NS 7933
- NS 7932
- NS 7931
- NS 7930

- 35 x 25 x 8 cm

- amarillo
- verde
- azul
- rojo
- haya

Pequeñas de Madera 12

NS 1714

- 12 uds., 35 x 25 x 8 cm
- en 4 colores

Grandes de Madera 8

NS 1715

- 8 uds., 35 x 25 x 17 cm
- en 4 colores

CUBETAS

haya* rojo azul verde amarillo
disponibles en colores *no aplicable a contenedores



ultra duradero
42 g

Guías 12uds.

NS 0716

- 12 uds.
- L 29cm





Cercado
NS 8104

Gato
NS 8103

Tulipán
NS 8102

Girasol
NS 8100



Árbol
NS 8107

Oso
NS 8105

Coche
NS 8106

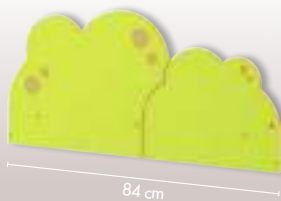

84 cm

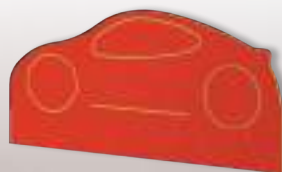

TABLEROS DECORATIVOS

Sus formas y colores animarán cada habitación.
Compatibles solo con armarios de 84 cm.

- Ancho 84 cm





ESTANTERÍAS



Estantería colgante
NS 0556

- 60 x 32 x 50 cm
- color: haya

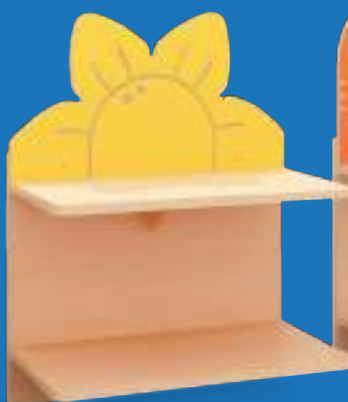

Girasol. Tablero decorativo
NS 8109

- 60 x 34 cm



Elefante. Tablero decorativo
NS 8108

- 60 x 40 cm







Seria +



Seria +

Esquema de color brillante y alegre. Amplio espacio para almacenaje y exposición, gracias a numerosos cajones y estanterías para almacenar material educativo. Con los elementos, un niño puede colocar sus cosas creativamente en el espacio.

armazón	tablero laminado
blanco	haya
frentes	MDF



MÓDULOS ESQUINA

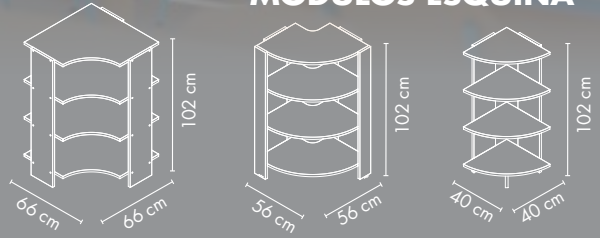

MÓDULOS CONECTORES

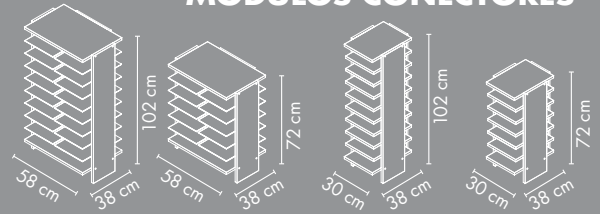

MÓDULOS ESTANERÍA

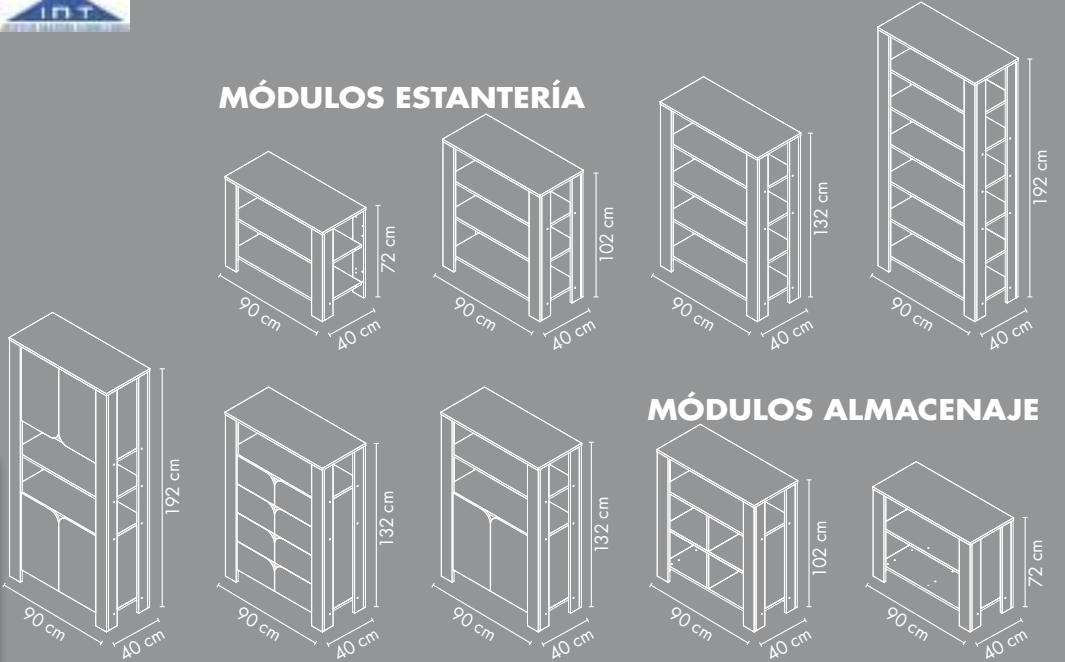

MÓDULOS ALMACENAJE

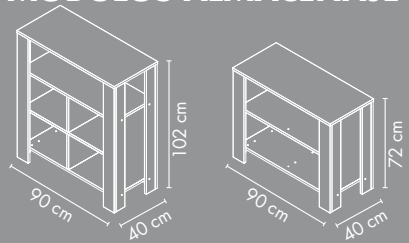

MÓDULOS ALMACÉN

abiertos, de gran capacidad, 4 alturas



Módulo Pequeño
NS 1667

• 90 x 40 x 72 cm



Módulo Medio
NS 1668

• 90 x 40 x 102 cm

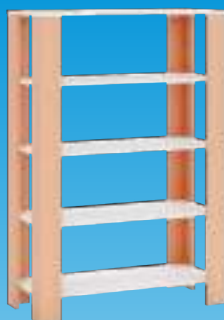

Módulo Grande
NS 1669

• 90 x 40 x 132,5 cm



Módulo Alto
NS 1684

• 90 x 40 x 192 cm





Seria +



MÓDULOS ESTANTERÍA

espaciosos, prácticos, en 4 alturas, con cajones o armarios



Módulo con estantes
NS 1677

• 90 x 40 x 72 cm



**Módulo con estantes
y separador**
NS 1676

• 90 x 40 x 102 cm

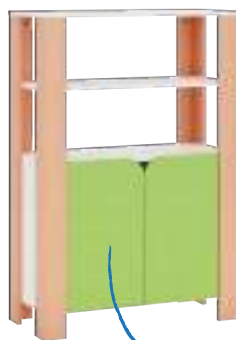

1 estante
interior

Módulo con puertas
NS 1675

• 90 x 40 x 132,5 cm

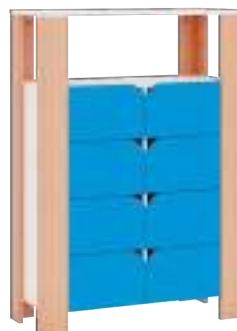

Módulo con cajones
NS 1674

• 90 x 40 x 132 cm



1 estante interior

1 estante interior

Armario con puertas
NS 1673

• 90 x 40 x 192 cm



CUBETAS

espacio para texto



Contenedores ecológicos de cartón; color natural, ligero y duradero, con una ranura para colocar el nombre.

Pequeñas de Cartón 8

NS 0718

- 35 x 25 x 17 cm, 8uds.

Grandes de Cartón 12

NS 0717

- 35 x 25 x 8 cm, 12 uds.

Grande de

Madera

- NS 7914 amarillo
- NS 7913 verde
- NS 7912 azul
- NS 7911 rojo
- NS 7910 haya

- 35 x 25 x 17 cm

Pequeña de

Madera

- NS 7934 amarillo
- NS 7933 verde
- NS 7932 azul
- NS 7931 rojo
- NS 7930 haya

- 35 x 25 x 8 cm

Pequeñas de

madera 12

NS 1714

- 35 x 25 x 8 cm, 12 uds.
- 4 colores

Grandes de

Madera 8

NS 1715

- 35 x 25 x 17 cm, 8 uds.
- 4 colores

MÓDULOS CONECTORES

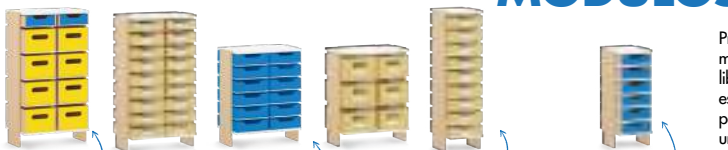

para colocar 18 cubetas pequeñas u 8 grandes + 2 pequeñas

el módulo podrá contener 12 cubetas pequeñas ó 6 grandes.

para colocar 9 cubetas pequeñas

para colocar 6 cubetas pequeñas

! No funciona independiente

Proporcionan espacio adicional para estanterías mientras ocupan muy poca área. No funcionan por libre, por lo que necesitan anclaje entre dos módulos independientes. Los laterales hacen un ajuste perfecto entre los postes de ambos lados para crear una construcción estable.

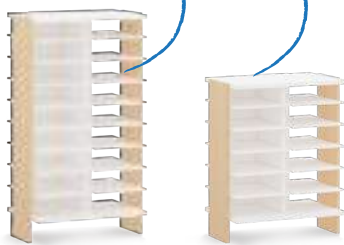

Grande doble

NS 1839

- 18 estantes,
- 58 x 38 x 102 cm

Pequeña doble

NS 1840

- 12 estantes,
- 58 x 38 x 72 cm

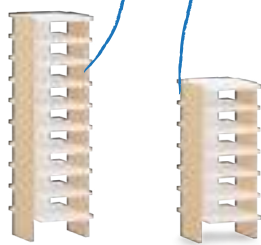

Grande

NS 1841

- 9 estantes,
- 30 x 38 x 102 cm

Pequeña

NS 1842

- 6 estantes,
- 30 x 38 x 72 cm





MÓDULOS RINCÓN

para una mejor disposición en el espacio

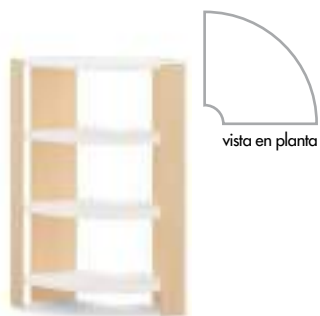

vista en planta

**Creciente
esquina interior**
NS 1686

• 56 x 56 x 102 cm



vista en planta

**Cuarto
esquina interior**
NS 1687

• 40 x 40 x 102 cm

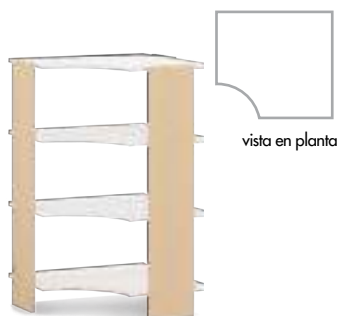

vista en planta

Córner
NS 1685

• 66 x 66 x 102 cm





LIBRERIAS PARA BIBLIOTECA



Fresh
NM 3003

- 92 x 45 x 176 cm
- abedul



Prima
NB 2001

- 90 x 40 x 190 cm
- abedul

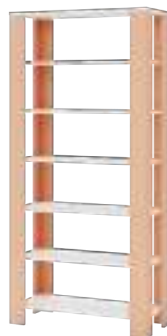

Seria+
NS 1684

- 90 x 40 x 192 cm
- haya



Classical
NW 0718

- 84 x 40 x 200 cm
- haya



El set se compone de: Foam 1, Foam 2,
NM 7072 x6, NM 7002 x2 + patas



El set se compone de: Foam 3, NM 7073 x2,
NM 7003 + patas



El set se compone de: Foam 2 x2, NM 7072 x2,
NM 70022 x6 + patas and ruedas

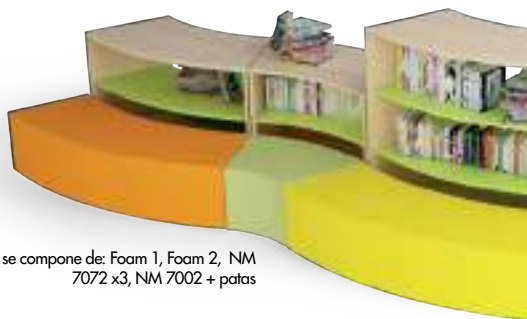

El set se compone de: Foam 1, Foam 2, NM
7072 x3, NM 7002 + patas

El set se compone de: Foam 1 x2, NM
7072 x6, NM 7002 x2 + patas

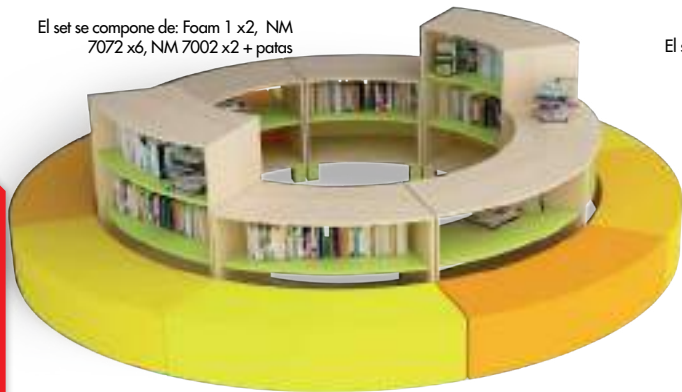

El set se compone de: Foam 3 x2, Foam 2,
NM 7071 x2, NM 7001 + patas



MÓDULOS ESQUINA



accesible por ambos lados
altura ajustable de estantes

Con estas estanterías de marco abierto accesibles desde ambos lados se maximizará el espacio disponible. Las unidades se pueden combinar en formas suavemente curvadas, añadiendo así un sabor moderno y creativo a la habitación. Disponible en dos tamaños y tres versiones de color para los estantes.

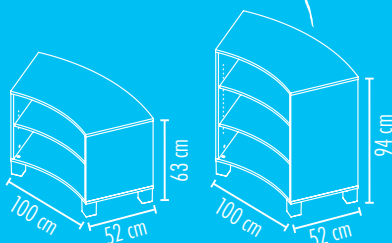

patas y ruedas se venden por separado

Ruedas
NJ 0904

- 4 uds., 2 con frenos
- H 10 cm

Patas

- 4 uds., 7 x 7 x 10 cm

- NJ 0901 naranja
- NJ 0902 verde
- NJ 0903 abedul



Grande

- NM 7001 naranja
- NM 7002 verde
- NM 7003 abedul

Pequeño

- NM 7071 naranja
- NM 7072 verde
- NM 7073 abedul

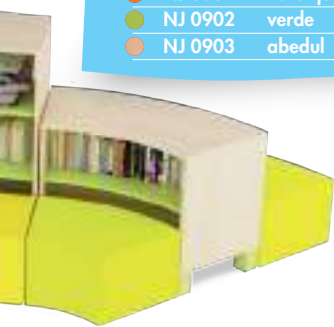

FORMAS FOAM PARA MÓDULOS CURVOS



Foam 3 Gris
NS 2181

- 1 ud.: 65,5 x 30 x 45 cm

Foam 2 Verde
NS 2179

- 100 x 30 x 45 cm, 4 uds., total longitud: 300 cm

Foam 1 Soleado
NS 2180

- 132 x 30 x 45 cm, 4 uds., total longitud: 528 cm

EXPOSITORES DE LIBROS EN HAYA



doble acceso:
3 niveles de
visualización
3 estanterías

Pequeña doble acceso NS 0877

• 90 x 40 x 102 cm



doble acceso:
4 niveles de
visualización
4 estanterías

Alta doble acceso NS 0878

• 90 x 40 x 115 cm



a pared

A pared NS 1721

• 94 x 20 x 130 cm

EXPOSITORES DE LIBROS EN ABEDUL

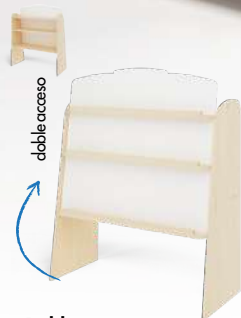

doble acceso

Doble acceso NS 1481

• 102 x 45 x 125 cm
• espacio para exposición y almacenaje de libros

carro librería con compartimentos;
suplemento para
NS 1481 o NS 0279

Contenedor móvil NS 1482

• 95 x 42 x 30 cm



compartimentos con
divisores móviles

Contenedor de libros NS 0279

• 102 x 42 x 70 cm

a pared o de pie
4 niveles de estantes

A pared NS 1483

• 92 x 16 x 124 cm

Set de contenedores de libros móvil y de doble acceso NS 1484

• NS 1482 – 95 x 42 x 30 cm;
• NS 1481 – 102 x 45 x 125 cm

Set de contenedores para libros fijo y móvil NS 1485

• NS 1482 – 95 x 42 x 30 cm;
• NS 0279 – 102 x 42 x 70 cm



CONTENEDOR PARA LIBROS 3 colores 74 x 34 x 69 cm



Haya
NS 1706



Abedul
NS 1707



Pufs para contenedor

NS 1709

• 2uds., 35 x 35 x 30 cm



Blanco
NS 1708



Este mobiliario amigable para los niños será un punto central perfecto para la lectura, pero también puede ser un práctico almacén de juegos, bloques de construcción y otros juguetes. Es fácilmente accesible desde ambos lados y los cómodos pufs añaden funcionalidad. Será muy útil en guarderías.

MÓDULO LIBRERÍA



NS 1741

Módulo de doble acceso con compartimentos para libros, 2 pufs y 2 contenedores sobre ruedas. Tablero laminado. Color: abedul. Esquinas redondeadas que aportan seguridad.

- Contenedor para libros,
- 2 contenedores sobre ruedas,
- 2 pufs



Contenedor para libros con pufs
NS 1742

- Contenedor: 50 x 92 x 64 cm
- Pufs: 44 x 45 x 28 cm



Contenedor para libros
NS 1743

Una estantería con 4 compartimentos y espacio para dos cajas debajo

- 50 x 92 x 64 cm



Contenedores sobre ruedas
NS 1744

- 2uds., 44 x 45 x 28 cm



Pufs redondeados
NS 1745

- 2uds., 30 x 92 x 30 cm

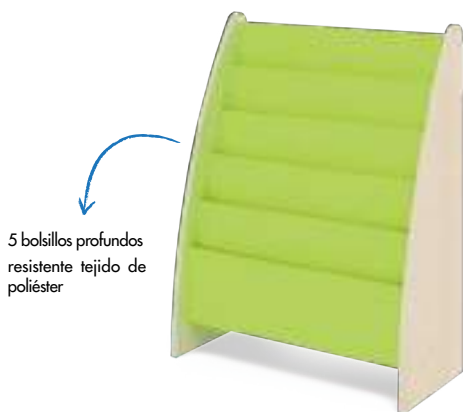

5 bolsillos profundos
resistente tejido de
poliéster

Expositor de libros NS 1705

para almacenar libros, juegos, juguetes; ideal para
rincones temáticos, laterales de madera laminada;
5 bolsillos profundos

- 72 cm x 34 cm x 92 cm

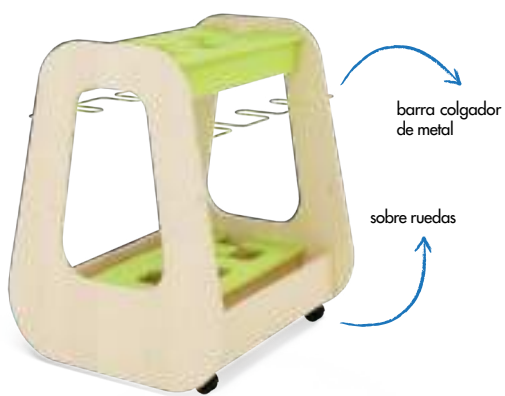

barra colgador
de metal

sobre ruedas

Estante multiusos con ruedas NS 1697

módulo de almacenamiento multifuncional para mapas,
cartas, rollos de papel

- 72 x 65 x 84 cm
- 4 ruedas



ESTANTERÍAS FANTASÍA

Módulos independientes con fácil acceso a los estantes y con diseño de cuento de hadas. Las estanterías pueden contener juegos, libros, juguetes o ilustraciones para niños.

MDF

tablero laminado



A 98 cm
F 36 cm
H 118 cm

Conejo
NS 2858

• 98 x 36 x 118 cm



A 92 cm
F 36 cm
H 120 cm

Mago
NS 2895

• 92 x 36 x 120 cm



A 116 cm
F 36 cm
H 92 cm

Dragón
NS 2896

• 116 x 36 x 92 cm



A 107 cm
F 36 cm
H 92 cm

Cerdito
NS 2857

• 107 x 36 x 92 cm

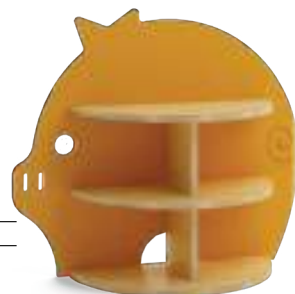





A 78 cm
F 56 cm
H 60 cm

Librería Elefante
NS 1769

- 78 x 56 x 60 cm

A 116 cm
F 40 cm
H 120 cm

Búho
NS 0907



- 116 x 40 x 120 cm

A 116 cm
F 55 cm
H 118 cm

Manzana
NS 0433



- 116 x 55 x 118 cm

A 108 cm
F 47 cm
H 120 cm

Rana
NS 0906

- 108 x 47 x 120 cm

A 180 cm
F 61 cm
H 140 cm

Sol
NS 0473

- 180 x 61 x 140 cm



ESTANTERÍAS EKO

A 115 cm
F 59 cm
H 116 cm



Abeto joven

SK 0011

• 115 x 59 x 116 cm

A 65 cm
F 65 cm
H 133 cm

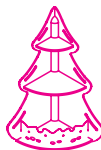

Abeto rinconero

SK 0002

• 65 x 65 x 133 cm

A 132 cm
F 65 cm
H 150 cm



Manzano

SK 0003

• 132 x 45 x 150 cm

A 65 cm
F 65 cm
H 150 cm



Manzano rinconero

SK 0004

• 65 x 65 x 150 cm

A 90 cm
F 45 cm
H 140 cm



Pera Junior

NS 1826

• 90 x 45 x 140 cm con hoja

A 105 cm
F 54 cm
H 160 cm



Pera

NS 0432

• 105 x 54 x 160 cm con hoja





MESAS Y SILLAS

TABLA DE TALLAS

SELECCIONE EL TAMAÑO CORRECTO DE MESAS Y SILLAS SEGÚN LA ALTURA Y LA EDAD DE SU NIÑO

	PRESCOLAR				COLEGIO			
	GUARDERÍA							
talla mesa/silla	No 0	No 1	No 2	No 3	No 4	No 5	No 6	No 7
altura en cm	80-95	93-116	108-121	119-142	133-159	146-176,5	159-188	174-207
edad	1-2	2-6	4-7	6-10	8+	11+	13+	15+
altura del asiento	21	26	31	35	38	43	46	51
altura del sobre de la mesa	40	46	53	59	64	71	76	82
color acorde a la talla								

	NO 0	NO 1	NO 2	NO 3	NO 4	NO 5	NO 6	NO 7
EDAD	1-2	2-6	4-7	6-10	8+	11+	13+	15+
Altura	80-95 cm	93-116 cm	108-121 cm	119-142 cm	133-159 cm	146-176,5 cm	159-188 cm	174-207 cm
Asiento	21 cm	26 cm	31 cm	35 cm	38 cm	43 cm	46 cm	51 cm
Sobre de la mesa	40 cm	46 cm	53 cm	59 cm	64 cm	71 cm	76 cm	82 cm





AMPLIA GAMA DE MESAS

ESPECIAL CON FUNCIONES EXTRA

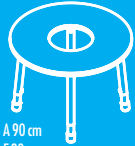

A 90 cm
F 90 cm
H 46-76 cm



A 69 cm
F 138 cm
H 46-76 cm

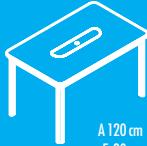

A 120 cm
F 80 cm
H 46-58 cm

MADERA CLÁSICA ALTURA REGULABLE CON PATAS DE MADERA



A 138 cm
F 138 cm
H 40-58 cm



A 110 cm
F 63 cm
H 40-58 cm

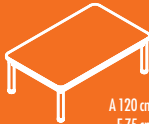

A 120 cm
F 75 cm
H 40-58 cm



A 75 cm
F 75 cm
H 40-58 cm



A 90 cm
F 90 cm
H 40-58 cm

ERGO PATAS DE MADERA DE SECCIÓN TRAPEZOIDAL



A 143 cm
F 143 cm
H 40-71 cm

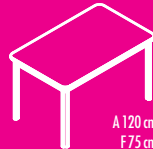

A 120 cm
F 75 cm
H 40-71 cm



A 75 cm
F 75 cm
H 40-71 cm



A 90 cm
F 90 cm
H 40-71 cm

ACERO CLÁSICO CON PATAS DE METAL Y ALTURA REGULABLE

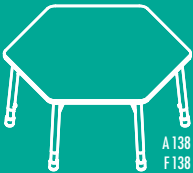

A 138 cm
F 138 cm
H 46-76 cm

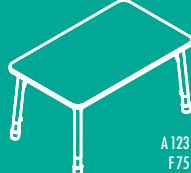

A 123 cm
F 75 cm
H 46-76 cm

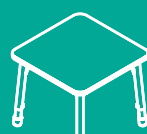

A 75 cm
F 75 cm
H 46-76 cm



A 90 cm
F 90 cm
H 46-76 cm

EKOACERO CON PATAS DE METAL CON O SIN ALTURA REGULABLE



A 142 cm
F 142 cm
H 46-76 cm

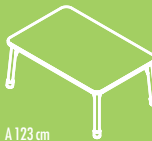

A 123 cm
F 82 cm
H 46-76 cm

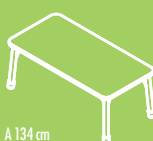

A 134 cm
F 67 cm
H 46-76 cm

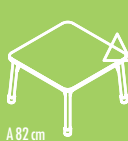

A 82 cm
F 82 cm
H 46-76 cm



A 67 cm
F 67 cm
H 46-76 cm

PUPITRES ALTURA REGULABLE; ESTRUCTURA DE METAL

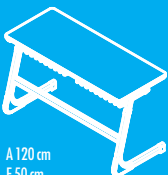

A 120 cm
F 50 cm
H 46-76 cm



A 60 cm
F 50 cm
H 46-76 cm

MESA BANANA

Diseñada para los más jóvenes que necesitan ayuda de adultos durante las comidas.

La parte superior curvada crea un espacio interior que facilita el acceso a todos los niños sentados a su alrededor.

- 69 x 138 cm
- patas de metal con altura regulable en tallas 1-3 y 3-6 (se venden por separado)

NS 3733BU Haya
NS 3733CZ Rojo
NS 3733ZL Amarillo
NS 3733ZI Verde
NS 3733NI Azul



PATAS DE METAL



4 patas tallas 1 - 3

NS 0067

4 patas tallas 3 - 6

NS 0079

las patas se venden por separado

canto



sobre



las patas se venden por separado





patas de altura regulable

contenedor de PVC

Mesa de guardería con contenedor NS 0565

Mesa con amplio sobre. La cavidad central alberga un contenedor para los accesorios artísticos o juguetes. Cuando no se utiliza, el contenedor puede estar convenientemente cubierto.
• sobre 120 x 80 cm; alturas: 46, 52, 58 cm



tapa con tirador



Mesa Flor NS 3743/NI

• ø 90 cm



4 patas talla 1 - 3 NS 0067

4 patas talla 3 - 6 NS 0079

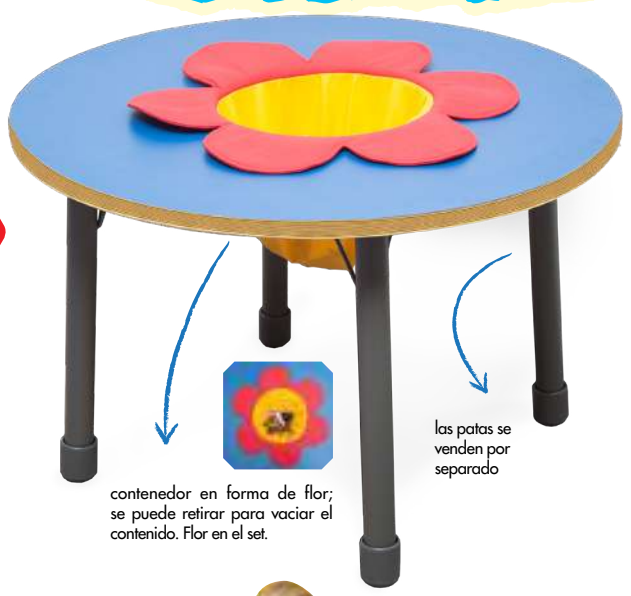

contenedor en forma de flor; se puede retirar para vaciar el contenido. Flor en el set.

las patas se venden por separado



Mesa de guardería Redonda NS 0160

Para rincones de lectura o de juego. Sobre redondo de fácil acceso desde todos los lados
• ø 60 cm, H 31 cm





Sobre y canto de color



-  NS 0742NI
-  NS 0742CZ
-  NS 0742ZI
-  NS 0742ZL

Canto de color y sobre en madera



-  NS 0725NI
-  NS 0725CZ
-  NS 0725ZI
-  NS 0725ZL

Canto multiplex y sobre en madera



-  NS 0725M

Canto y sobre en blanco

 nuevo



-  NS 0742B

REDONDA



ø 90 cm; H 40-58 cm



-  NS 0741NI
-  NS 0741CZ
-  NS 0741ZI
-  NS 0741ZL



-  NS 0724NI
-  NS 0724CZ
-  NS 0724ZI
-  NS 0724ZL



-  NS 0724M



-  NS 0741B

CUADRADA



A 75 cm; F 75 cm; H 40-58 cm

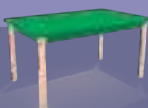

-  NS 0740NI
-  NS 0740CZ
-  NS 0740ZI
-  NS 0740ZL



-  NS 0723NI
-  NS 0723CZ
-  NS 0723ZI
-  NS 0723ZL



-  NS 0723M







-  NS 0740B

RECTANGULAR



A 120 cm; F 75 cm; H 40-58 cm



-  NS 0738NI
-  NS 0738CZ
-  NS 0738ZI
-  NS 0738ZL



-  NS 0739NI
-  NS 0739CZ
-  NS 0739ZI
-  NS 0739ZL



-  NS 0739M







-  NS 0738B

TRAPEZOIDAL

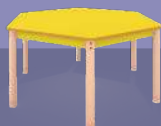



A 110 cm; F 63 cm; H 40-58 cm



-  NS 0795NI
-  NS 0795CZ
-  NS 0795ZI
-  NS 0795ZL



-  NS 0796NI
-  NS 0796CZ
-  NS 0796ZI
-  NS 0796ZL



-  NS 0796M



-  NS 0795B

HEXAGONAL



ø 138 cm; H 40-58 cm





! LAS MESAS SE VENDEN CON PATAS



Ensamblaje de patas estable

MESAS MADERA CLÁSICA

CON PATAS DE MADERA Y ALTURA REGULABLE



Juego de entrega rápida
cantos sobre haya

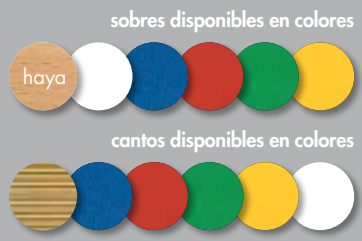

Una amplia gama de mesas para 4-6 personas, en diferentes colores y formas. Son estables y aptas para cualquier actividad individual y de grupo. Bordes de PVC redondeados.

Altura-ajustable para la comodidad, satisfarán una amplia gama de edades.
• 4 alturas obtenibles gracias a las contratuercas fáciles de usar.

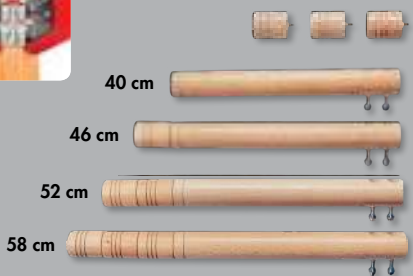

Mesa de colegio NS 0842/color
Con cantos coloreados
• sobre A 120 cm, H 80 cm
• alturas 58 cm, 64 cm
• 4 colores (rojo, azul, verde, amarillo)

REDONDA



ø 90 cm; A 40-71 cm



canto de color
sobre de color

- NS 2742NI
- NS 2742CZ
- NS 2742ZI
- NS 2742ZL



sobre de haya
canto de color

- NS 2725NI
- NS 2725CZ
- NS 2725ZI
- NS 2725ZL

sobre de haya
canto multiplex

- NS 2725M



sobre blanco
canto blanco

- NS 2742B



N

CUADRADA



A 75 cm; F 75 cm; H 40-71 cm

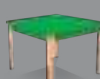

canto de color
sobre de color

- NS 2741NI
- NS 2741CZ
- NS 2741ZI
- NS 2741ZL



sobre de haya
canto de color

- NS 2724NI
- NS 2724CZ
- NS 2724ZI
- NS 2724ZL

sobre de haya
canto multiplex

- NS 2724M



sobre blanco
canto blanco

- NS 2741B



N

SOBRES

HEXAGONAL



ø 143 cm; H 40-71 cm

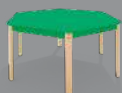

canto de color
sobre de color

- NS 2795NI
- NS 2795CZ
- NS 2795ZI
- NS 2795ZL



sobre de haya
canto de color

- NS 2796NI
- NS 2796CZ
- NS 2796ZI
- NS 2796ZL

sobre de haya
canto multiplex

- NS 2796M



sobre blanco
canto blanco

- NS 2795B



N

RECTANGULAR



A 120 cm; F 75 cm; H 40-71 cm

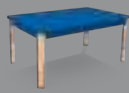

canto de color
sobre de color

- NS 2740NI
- NS 2740CZ
- NS 2740ZI
- NS 2740ZL



sobre de haya
canto de color

- NS 2723NI
- NS 2723CZ
- NS 2723ZI
- NS 2723ZL

sobre de haya
canto multiplex

- NS 2723M

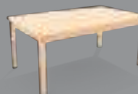

sobre blanco
canto blanco

- NS 2740B



N





Estabilidad y diseño elegantes.
 Patas de sección trapezoidal también significan mejor ajuste y comodidad de uso.

- Las patas de haya maciza se venden por separado.
- las alturas de las mesas cumplen las normativas:
- PN-EN 1729-1 and PN-EN 1729-2

sobres disponibles en colores



cantos disponibles en colores



! SOBRES Y PATAS SE VENDEN POR SEPARADO



PATAS

SETS
 • patas macizas de haya, 4 uds.



- set 6 patas**
- NS 6040
 - NS 6046
 - NS 6053
 - NS 6059
 - NS 6064
 - NS 6071

- talla 0
- talla 1
- talla 2
- talla 3
- talla 4
- talla 5

- set 4 patas**
- NS 0040
 - NS 0046
 - NS 0053
 - NS 0059
 - NS 0064
 - NS 0071

- talla 0
- talla 1
- talla 2
- talla 3
- talla 4
- talla 5

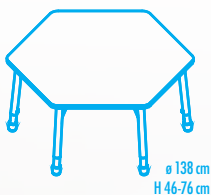

ø 138 cm
H 46-76 cm

SOBRE HEXAGONAL

canto multiplex
sobre de color

- NS 3795NI
- NS 3795CZ
- NS 3795ZI
- NS 3795ZL

sobre de haya
canto multiplex

- NS 3796

sobre blanco
canto blanco

- NS 3795B



ø 90 cm
H 46-76 cm

SOBRE REDONDO

canto multiplex
sobre de color

- NS 3742NI
- NS 3742CZ
- NS 3742ZI
- NS 3742ZL

sobre de haya
canto multiplex

- NS 3725

sobre blanco
canto blanco

- NS 3742B

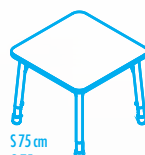

575 cm
675 cm
H 46-76 cm

SOBRE CUADRADO

canto multiplex
sobre de color

- NS 3741NI
- NS 3741CZ
- NS 3741ZI
- NS 3741ZL

sobre de haya
canto multiplex

- NS 3724

sobre blanco
canto blanco

- NS 3741B



MESAS ACERO CLÁSICO

CON PATAS DE METAL Y
ALtura REGULABLE

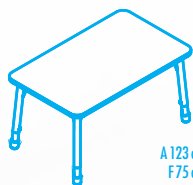

A 123 cm
F 75 cm
H 46-76 cm

SOBRE RECTANGULAR

**canto multiplex
sobre de color**

NS 3740NI

NS 3740CZ

NS 3740ZI

NS 3740ZL

**sobre de haya
canto multiplex**

NS 3723

**sobre blanco
canto blanco**



NS 3740B



75 x 75 cm

75 x 123 cm

ø 90cm

ø 138cm

Mesas estables con tope de 25 mm, patas metálicas, alturas regulables (1-3 y 3-6), ideales para aulas, guarderías y cafeterías.

Las patas están disponibles en juegos de 4 unidades (para cuadradas, rectangulares y redondas) y 6 (para hexagonales) se venden por separado. Agujeros listos para facilitar el montaje. Patas antideslizantes.

- 1-3 (46-53-59 cm)
- 3-6 (59-64-76cm)



sobres disponibles en colores



cantos disponibles en colores



4 patas talla 1 - 3
NS 0067

4 patas talla 3 - 6
NS 0079

6 patas talla 1 - 3
NS 0069

6 patas talla 3 - 6
NS 0080

PATAS DE METAL

**! SOBRES Y PATAS SE
VENDEN POR SEPARADO**





PARA NIÑOS

Mesa Octogonal

Una mesa amplia y cómoda para 8 niños. Con sobre de 25 mm de espesor y robustas patas de metal anguladas para garantizar la estabilidad y durabilidad



estabilidad reforzada
(ángulos de 5° grados)



altura regulable



esquinas redondeadas por seguridad



abrazaderas de metal para reforzar las uniones



conteras antideslizantes y antiralladuras



Octogonal ø 142 cm
sin altura regulable

53 cm	talla 2	TH 2008
59 cm	talla 3	TH 3008
64 cm	talla 4	TH 4008
71 cm	talla 5	TH 5008
76 cm	talla 6	TH 6008

Rectangular 123 x 82 cm
sin altura regulable

53 cm	talla 2	TH 2005
59 cm	talla 3	TH 3005
64 cm	talla 4	TH 4005
71 cm	talla 5	TH 5005
76 cm	talla 6	TH 6005

Rectangular 134 x 67 cm
sin altura regulable

53 cm	talla 2	TH 2004
59 cm	talla 3	TH 3004
64 cm	talla 4	TH 4004
71 cm	talla 5	TH 5004
76 cm	talla 6	TH 6004

46-53-59 cm (H. 1-3) TH 8008

59-64-71-76 cm (H. 3-6) TH 9008

altura regulable

46-53-59 cm (H. 1-3) TH 8005

59-64-71-76 cm (H. 3-6) TH 9005

altura regulable

46-53-59 cm (H. 1-3) TH 8004

59-64-71-76 cm (H. 3-6) TH 9004

altura regulable





MESAS EKOACERO

CON PATAS DE METAL
CON Y SIN ALTURA REGULABLE

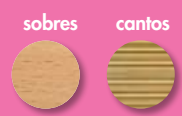
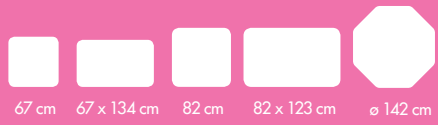

! SOBRES Y PATAS SE VENDEN POR SEPARADO

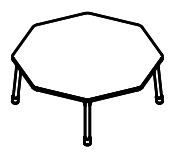

o 142 cm
H 46-76 cm

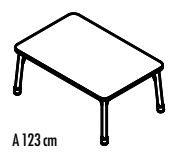

A 123 cm
F 82 cm
H 46-76 cm

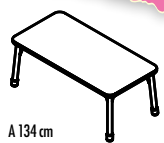

A 134 cm
F 67 cm
H 46-76 cm

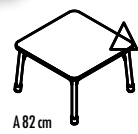

A 82 cm
F 82 cm
H 46-76 cm

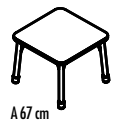

A 67 cm
F 67 cm
H 46-76 cm



Cuadrada 67 x 67 cm
sin altura regulable

53 cm	talla 2	TH 2001
59 cm	talla 3	TH 3001
64 cm	talla 4	TH 4001
71 cm	talla 5	TH 5001
76 cm	talla 6	TH 6001

46-53-59 cm (H. 1-3) TH 8001
59-64-71-76 cm (H. 3-6) TH 9001
altura regulable



Cuadrada 82 x 82 cm
sin altura regulable

53 cm	talla 2	TH 2002
59 cm	talla 3	TH 3002
64 cm	talla 4	TH 4002
71 cm	talla 5	TH 5002
76 cm	talla 6	TH 6002

46-53-59 cm (H. 1-3) TH 8002
59-64-71-76 cm (H. 3-6) TH 9002
altura regulable

SILLA REGULABLE



Silla 1-2
asiento de altura regulable
1 - 2 (26 - 31cm)

- NS 0846
- NS 6846
- NS 7846



Silla 3-4
asiento de altura regulable
3 - 4 (35 - 38cm)

- NS 0747
- NS 7047
- NS 6047



Silla 5-6
asiento de altura regulable
5 - 6 (43 - 46cm)

- NS 0748
- NS 7048
- NS 6048

INDIVIDUAL PUPITRE REGULABLE

sobre 120 x 50 x 1,8 cm

Pupitre 3-6

- altura regulable
- 3 - 6 (59 - 76cm)

- NS 0749
- NS 7049
- NS 6049



DOBLE PUPITRE REGULABLE

sobre 120 x 50 x 1,8 cm

Pupitre 3-6

- altura regulable
- 3 - 6 (59 - 76cm)

- NS 0750
- NS 7050
- NS 6050



**Percha para mochila
para pupitres
NS 0052**



**Cesta para libros
NS 0058**

- 45 x 34 x 12 cm
- 1 ud.
- Para pupitre doble e individual

EXTRAS





sobre

armazón

haya



ALTURA REGULABLE SILLAS Y PUPITRES

Muebles estables, robustos y cómodos para guarderías y escuelas. Las sillas y las mesas son regulables en altura (tallas 1-3, 3-4, 5-6). Estructura de metal, asiento y respaldo de madera contrachapada.

PUPITRE REGULABLE DOBLE

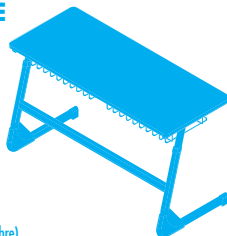

A 120 cm
F 50 cm
H 46-76 cm (sobre)

PUPITRE REGULABLE INDIVIDUAL



A 60 cm
F 50 cm
H 46-76 cm (sobre)

SILLA REGULABLE



A 31 cm
F 31 cm
H 26-46 cm (asiento)

talla	nº 0	nº 1	nº 2	nº 3	nº 4	nº 5	nº 6	nº 7
altura del niño en cm	80-95	93-116	108-121	119-142	133-159	146-176,5	159-188	174-207
altura del asiento	21	26	31	35	38	43	46	51
altura del sobre	40	46	53	59	64	71	76	82
código de colores por tallas								



SILLAS DE OFICINA



Silla ISO
SZ 0113

- H 82 cm, Asiento H 47 cm, Ancho 54 cm, Asiento Fondo 42 cm



Silla para escritorio
SZ 0072

- H 115 cm, Ancho 63 cm, Asiento Ancho 46 cm, Asiento Fondo 45 cm, 16 kg



Silla Rapid 5
DB 3005

- Asiento H 43-58 cm, altura del usuario 146-176 cm



Silla Rapid 6
DB 3006

- Asiento H 43-58 cm, altura del usuario 159-207 cm



SILLAS





talla	referencia	H asiento
0	NS 9008	21 cm
1	NS 9001	26 cm
2	NS 9002	30 cm
3	NS 9003	34 cm



talla	referencia	H asiento	color
0	NS 9007	21 cm	verde
1	NS 9004	26 cm	naranja
1	NS 9014	26 cm	azul
2	NS 9005	30 cm	amarillo
2	NS 9015	30 cm	azul
3	NS 9006	34 cm	rojo



Emi 0 con correa de seguridad

CH 0009

- 21 cm altura de asiento

Emi 1 con correa de seguridad

CH 0010

- 26 cm altura de asiento

Par de tirantes para Emi con apoyabrazos
CH 0011



emi

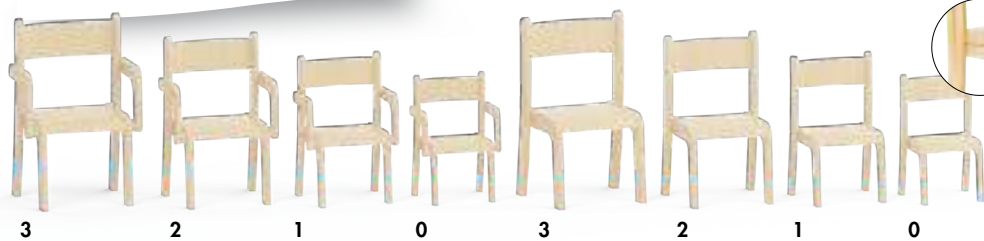

con apoyabrazos

talla	referencia	H asiento
0	CH 0008	21 cm
1	CH 0005	26 cm
2	CH 0006	31 cm
3	descatalogado	35 cm



sin apoyabrazos

talla	referencia	H asiento
0	CH 0004	21 cm
1	CH 0001	26 cm
2	CH 0002	31 cm
3	CH 0003	35 cm









sillas mariposa

Ligeras y coloridas sillas de plástico. La forma de la silla (respaldo flexible, hueco entre el respaldo y el asiento) y las propiedades del material ayudan a mejorar la postura del niño y mantener la columna vertebral en la posición correcta. Las sillas son fáciles de mover y recoger - Son apilables, lo que ahorra espacio.

A
P
I
L
A
B
L
E



	0	1	2	3	4
	asiento total	asiento total	asiento total	asiento total	asiento total
	altura 24 cm 44 cm	altura 26 cm 51 cm	altura 30 cm 55 cm	altura 35 cm 63 cm	altura 40 cm 70 cm
	YC 0001	YC 1001	YC 2001	YC 3001	YC 4001
	YC 0002	YC 1002	YC 2002	YC 3002	YC 4002
	YC 0003	YC 1003	YC 2003	YC 3003	YC 4003
	YC 0004	YC 1004	YC 2004	YC 3004	YC 4004



SILLA GOOD

La colección CLASIC es una línea de sillas Good dirigida a instalaciones educativas, escuelas y jardines de infancia. Ergonomía y funcionalidad combinadas con un interesante esquema de colores son las cualidades típicas de las sillas escolares que ofrecemos. Los productos han sido certificados confirmando el cumplimiento de la norma PN-EN 1729-1: 2007 relativa a Muebles - Sillas y mesas para instituciones educativas. Sillas y mesas para instituciones educativas. Los modelos CLASIC están disponibles en la opción Soft (con asiento tapizado).

Silla Good	DB 0001	DB 0002	DB 0003	DB 0004	DB 0005	DB 0006	DB 0007
Talla	1	2	3	4	5	6	7
Altura del niño	93-116 cm	108-121 cm	119-142 cm	133-159 cm	146-176,5 cm	159-188 cm	174-207 cm
Altura asiento	26 cm	31 cm	35 cm	38 cm	43 cm	46 cm	51 cm
Altura total	46 cm	53 cm	59 cm	64 cm	71 cm	76 cm	82 cm
Color y código	DB 0001	DB 0002	DB 0003	DB 0004	DB 0005	DB 0006	DB 0007
	DB 0011	DB 0012	-----	DB 0014	DB 0015	DB 0016	DB 0017
	DB 0021	DB 0022	DB 0023	DB 0024	-----	DB 0026	DB 0027
	DB 0031	DB 0032	DB 0033	DB 0034	DB 0035	DB 0036	DB 0037



Banco para 3	DB 0003	DB 0005
Talla	3	5
Altura del niño	119-142 cm	146-176,5 cm
Altura asiento	35 cm	43 cm
Altura total	59 cm	71 cm
Color y código	DB 2003	DB 2005
	-----	DB 2025
	DB 2023	-----
	DB 2033	DB 2035

BANCO PARA 3



Banco para 4	DB 0004	DB 0006
Talla	4	6
Altura del niño	133-159 cm	159-188 cm
Altura asiento	38 cm	46 cm
Altura total	64 cm	76 cm
Color y código	DB 2004	DB 2006
	DB 2014	DB 2016
	DB 2024	DB 2026
	DB 2034	DB 2036

BANCO PARA 4



Banco 5 colores

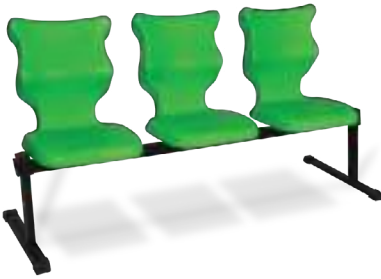

Banco 6 colores



Banco 3 colores



Banco 4 colores



BANCO GOOD

Es una línea de asientos conjuntos, ergonómicos y funcionales diseñados sobre la base de la estructura Silla Good. Es una solución perfecta para equipar cualquier pasillo, sala de espera o recepción (en la escuela, en una empresa o institución) donde asegurar unas buenas condiciones para los individuos que esperan. Los sets ofrecidos están disponibles en opciones de 2, 3, 4 y 5 asientos.



SILLA CONCHA

altura asiento
31-46 cm

Talla 6
NS 5062

Talla 5
NS 5053



Talla 4
NS 5041

Talla 3
NS 5034

Talla 2
NS 5025



Nuevas sillas en varios colores con respaldos de plástico y patas metálicas. El asiento y el respaldo están moldeados de una pieza para apoyar la columna vertebral y para asegurar

la comodidad incluso durante varias horas. La estructura de metal garantiza estabilidad y durabilidad. Variedad de color para una mejor adaptación a los muebles e interiores.

	NS 5025	NS 5034	NS 5041	NS 5053	NS 5062
Talla	2	3	4	5	6
Altura niño	108-121 cm	119-142 cm	133-159 cm	146-176,5 cm	159-188 cm
Altura asiento	31 cm	35 cm	38 cm	43 cm	46 cm
Altura total	53 cm	59 cm	64 cm	71 cm	76 cm
Color	Blue	Yellow	Red	Green	Blue

SILLAS CONCHA





Silla Karolek



Una línea de aspecto tradicional y ampliamente reconocida. Estructura de metal. Asientos y respaldos ergonómicamente moldeados. Disponible en varios colores.

- fácil de almacenar, apilable
- se adapta a mesas de 40 – 71 cm H

- la base ancha de la pata impide que la mesa vuelque
- disponible en 4 colores:
- amarillo, verde, azul, rojo
- certificados EN 1729-1:2007, EN 1729-2:2007

colores disponibles de estructura (silla 6 solo en gris)



	NS 0746/color	NS 1774/color	NS 2775/color	NS 3776/color	NS 4777/color	NS 5778/color	NS 6779/SZ
Talla	nº 0	nº 1	nº 2	nº 3	nº 4	nº 5	nº 6
Altura niños en cm	80-95	93-116	108-121	119-142	133-159	146-176,5	159-188
Altura asiento +/- 1 cm	21	26	31	35	38	43	46
Altura total +/- 1 cm	40	46	53	59	64	71	76
Color							

Set camas Kiddy

NS 0754/color/6

133 x 57 x 15cm

- disponible en colores: , naranja, verde y amarillo



Set camas Kiddy azul

NS 0754/blue/6

• 133 x 57 x 15cm

- disponible en color azul



SET DE 6

Ruedas para cama

NS 0758

- adecuadas para camas infantiles
- máximo para 15 camas

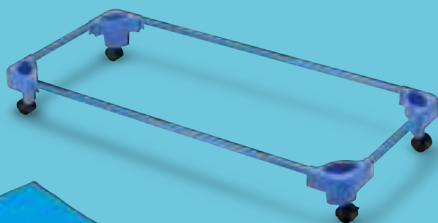

disponible
en colores

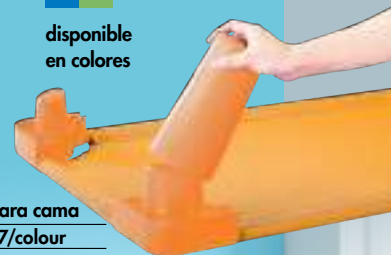

Fundas para camas Kiddy

NS 1825

Perfecta para almacenar camas Kiddy. Con cremalleras en las esquinas y velcros para ajustar la funda fácilmente a la cantidad de camas. Fabricadas en PVC duradero, fácil de limpiar.

Patas para cama

NS 0757/colour

- Elevan la cama 11cm. 4 uds.



CAMAS KIDDY



available in colours



Camas Kiddy

NS 0754/blue

NS 0754/orange

NS 0754/green

NS 0754/yellow

Fabricada de barras de acero y elementos de color de PVC. Las esquinas funcionan al mismo tiempo de patas con bordes curvos y tornillos ocultos fuera del alcance de los niños. Tejido de PVC ignífugo y no tóxico en forma de red tensa. La densidad óptima de la red provoca una circulación de aire ideal y una superficie fácil de limpiar. La capacidad elástica de la tela se conserva incluso

después de años de uso. Para mover las camas fácilmente hay que colocarlas en un carro especial con ruedas

- 133 x 57 x 15cm
- disponible en colores: azul, naranja, verde y amarillo

15 cm altura de la cama



Colchoneta para cama Kiddy

NS2160

Diseñada para adaptarse a la cama de los niños. Funda de algodón con cremallera para extraer el Foam interior.

- 123 x 50 cm Espesor 5 cm

Cama de madera

NS 0245

Estéticas y sólidas camas fabricadas en madera maciza con acabado barnizado.

La almohadilla se puede extraer de la funda de algodón. Las camas son fáciles de apilar.

- para facilitar el transporte, se recomienda colocar ruedas a la 1ª cama NS0255
- 128 x 67 x 21 cm



Ruedas para la cama de madera

NS 0255

- 4 uds.

Colchoneta Milus

NS 0599

Funda lavable de PVC.

Parte posterior antideslizante.

- 120 x 60 x 10 cm



Colchoneta para la cama de madera

NS 0651

Se adapta a las camas GP4001. Funda de tacto suave.

- 60 x 120 cm

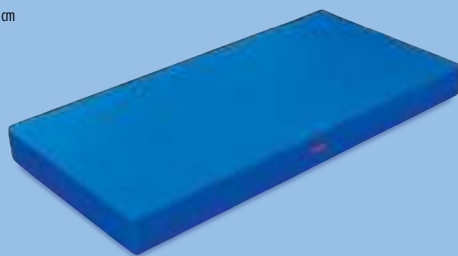

Parque infantil plegable

FB 0005

Las paredes de malla garantizan una ventilación adecuada y un contacto visual constante. La ventaja añadida es un bolsillo para

juguetes y una pared que se puede abrir para facilitar el acceso al niño y para facilitar la salida / entrada.

- A 100 cm, F 100 cm, H 80 cm, Peso 10 kg
- Muy fácil de montar y desmontar
- Tamaño pequeño cuando está recogido
- Una bolsa de mano para fácil transporte



Cuna

GP 4001

Fabricada en madera maciza de pino; colchón sobre base de listones

- 60 x 120 cm; 3 alturas regulables
- el colchón se vende por separado



ARMARIO PARA ROPA DE CAMA

espacio para 24 conjuntos de ropa



PUERTAS

- Rojo**
NS 1824

- Crema**
NS 2843

- Azul claro**
NS 2844

Para módulos adicionales
• 48,5 x 66 cm, se venden por pares

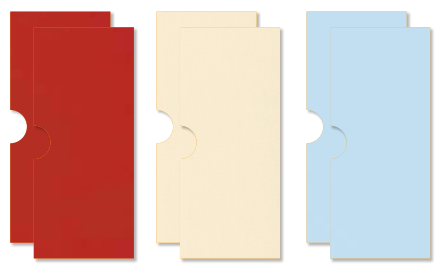

Para Armarios
• 48,5 x 111 cm, se venden por pares

- Rojo**
NS 1823

- Crema**
NS 2833

- Azul claro**
NS 2834

las puertas se venden por separado

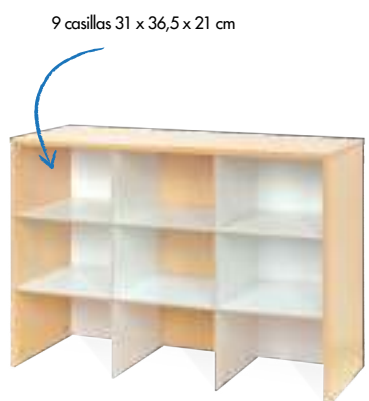

9 casillas 31 x 36,5 x 21 cm

Armario para ropa de cama
NS 1822

- 9 casillas,
- 67,5 x 38 x 98 cm

15 casillas



Armario para ropa de cama
NS 1821

- 15 casillas,
- 123x38x98cm,
- casilla 31x21x36,5 cm

ROPA DE CAMA

ropa de cama

Almohada, funda de almohada, edredón, saco, sábanas, tamaños adecuados para cama Kiddy

- almohada y edredón lavables a 30°, 100% polí algodón
- edredón y sábanas 100% algodón, lavables a 60°.

fundas para ropa de cama

- funda de almohada, saco, adecuado para cama Kiddy



Toalla

NS 0648

- 110 x 94 cm,
- polar



Almohada

NS 1650

- 38 x 27 cm



Sábanas

NS 1649

- 67 x 137 cm



Edredón

NS 1648

- 67 x 136 cm

Royal



Ropa de cama – azul Royal

NS 2645

Cubierta Azul Royal

NS 2647



Ropa de cama – rosa Royal

NS 2644

Cubierta Rosa Royal

NS 2646

Blank

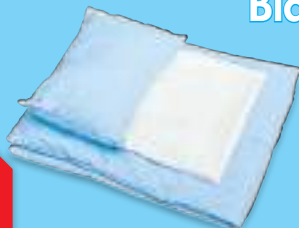

Ropa de cama – Azul

NS 1645

Cubierta Azul

NS 1647



Ropa de cama – Rosa

NS 1644

Cubierta Rosa

NS 1646





**Alfombra
Blanca & Negra
NS 2104**

Material de tacto suave -
rellena de espuma

- 100 x 100 cm,
- Lavable



**Saco de dormir
NS 0760**

Un cómodo saco de dormir de color azul tuquesa con dibujos infantiles, muy suave al tacto. Hecho de algodón de alta calidad, forro polarfleece, con cremallera y almohada integrada

- Ancho estirado 140 cm
- Longitud 145 cm con almohada, 110 cm sin almohada
- 70% poliéster, 30% algodón



**Silla de bebé con mesa
FB 0003**

Silla alta multifuncional para bebés con mesa

- material: esponja blanca, laminación doble, densidad: 16, parte exterior: 0,5 cm, otras: 1 cm
- Asiento acolchado, extraíble para lavarse;
- Ajuste trasero del asiento;
- Bandeja regulable;

**Trona para bebés
FB 0002**

Brillante y cómoda es muy fácil de usar y hace que la hora de las comidas sea divertida.

- Práctica, asiento acolchado extraíble de PVC
- Fácil y rápida limpieza del asiento
- Plegable para facilitar el almacenamiento
- Arnés de seguridad unido a 5 puntos
- Material: Plástico
- Talla: 73 x 63 x 100 cm

**Mecedora plegable automática
FB 0001**

Correas de seguridad

- Estructura: tubo de acero con revestimiento
- 1 barra de juguetes con 3 juguetes
- 3 cierres de seguridad
- Revestimiento: 150D Poliéster y TC desplegado tamaño: 70 x 40 x 51 cm

Silla para alimentación de bebés NS 2172

N

Una silla de alimentación estable y cómoda con ancho para el apoyo mientras que sostiene al bebé o como un estante práctico para los accesorios. El respaldo suave se adapta a la forma del adulto y asegura la posición óptima para la alimentación.

- talla: 110 x 75 x 100 cm
- hecho de espuma de alta densidad cubierto con tela de PVC

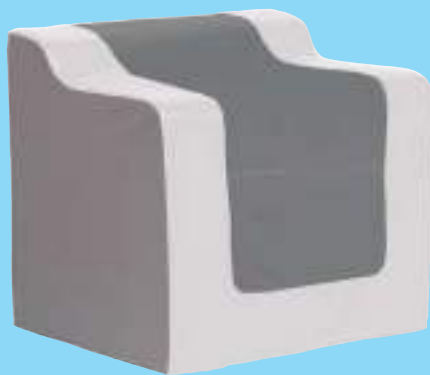

grande y estable



Cojín para el mueble cambiador NS 1906

NS 1906

- 50 x 70 x 15 cm, hecha de espuma cubierta con una funda de PVC durable y fácil de limpiar

Mueble cambiador amarillo NS 1819

NS 1819

Funcional, cómodo y práctico. Equipado con colchón blando, 4 cajones de cartón ecológico duradero y estantes para el colocar los accesorios necesarios. Compatible con armario NS1820. Fabricado en tablero de partículas laminado y MDF.

- 68 x 72 x 97 cm,
- 3 cajones 25,5 x 35 x 17,5 cm y 1 cojín 25,5 x 35 x 8 cm
- Colchón 50 x 70 x 6 cm Necesita fijación a la pared.



Armario para mueble cambiador NS 1820

NS 1820

Compatible con módulo cambiador NS 1819

- 58,5 x 38,5 x 81,5 cm





Armario para pañales

NS 2124

- Estantería estrecha con 20 compartimentos.
- Cada uno puede contener 10 pañales.
- Cada estante puede ser asignado para una labor diferente.
- Tablero laminado de 18 mm (abedul)
- Estanterías HDF (blanco)



Mueble cambiador

NS 0010

- 110 x 75 x 70 cm
- se vende con colchoneta

los colchones se venden por separado



Cambiador Doble

NS 2128

Un cambiador doble muy estable, con el listón superior levantado para aportar protección. Entre los colchones existe un compartimento para pañales, ropas o cosméticos. Debajo de la parte superior hay un espacio para una cesta de la ropa o un cubo de pañales. Los cojines se ajustan a ambas partes del mueble.

- altura lateral 92 cm, altura superior 87 cm, profundidad 70 cm
- altura total de la mesa con la protección posterior 110 cm, anchura 138.5 cm
- color: madera de abedul
- los colchones se venden por separado



Colchón cambiador - Verde

NS 2123

Fabricado en Foam y recubierto con PVC durable y fácil de limpiar.

- 50 x 70 x 15 cm





Cambiador Flores

NS 3207

- 67 x 75 x 100 cm



Armario para orinales

NS 1843

- 82 x 38 x 84 cm,
- capacidad para 9 orinales



Vaso

TP 1625

- 8 cm; 1 ud., mezcla de colores



Protector de dedos

AV 1901

Con una tira autoadhesiva, es fácil y rápido de fijar (aproximadamente 6 min.). Al ser transparente, se adapta a todas las puertas de color. Certificado por la UE.

- Longitud 1,2 m



Protector para bordes

AV 2001

Fabricado en plástico blando para absorber los golpes. Protege la cabeza de los niños de la pared y las esquinas de los muebles, las repisas etc. No tóxico, fácil limpiar e instalar. Certificado por la UE.

- Longitud 100 cm



Cubierta para enchufes

NS 9534

Protege a los niños de colocar objetos en las tomas eléctricas.

- 9 cubiertas para 220V
- 3 llaves para quitar las cubiertas



Protector de esquinas

NS 9535

Protectores de plástico grandes, blandos y transparentes para las esquinas de muebles peligrosos. Una tira autoadhesiva de doble cara para una fácil instalación.

- 4 uds.





**Estantería para el baño
NS 1698**

• 86 x 37 x 21 cm, sin ganchos, 6 colgadores dobles

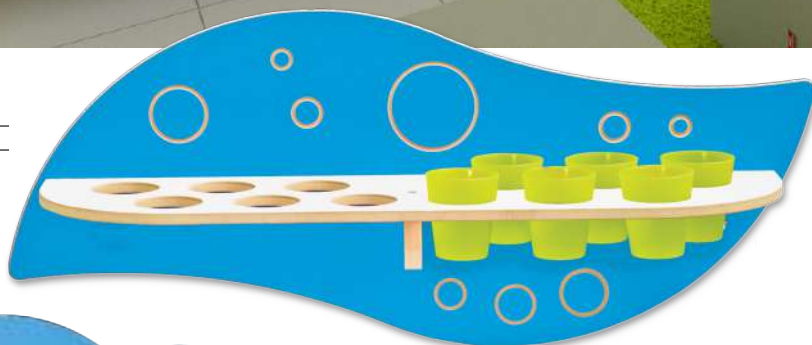

**Nube
NS 2901**



**Cepillo
NS 2899**



**Pasta de dientes
NS 2898**

Estanterías para baño

Estantería para los accesorios esenciales para la salud dental.

- capacidad para 5 tazas de cepillar los dientes,
- tiradores de plástico,
- 53 x 15 x 10 cm – Cepillo,
- 54 x 15 x 17 cm – Pasta de dientes
- 72 x 13 x 30 cm – Nube
- sin vasos

alfombrillas

Alfombra Blanca y Negra NS 2104

fabricada en material de tacto suave – relleno de Foam.

- blanco y negro; tacto agradable
- 100 x 100 cm
- lavable



Bufón UR 0003

- ø 109 cm, H 47 cm

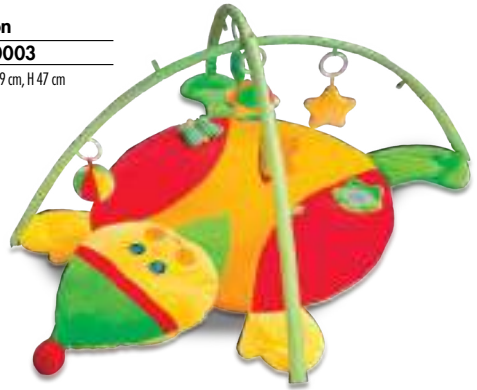

La Tierra NS 2110

Alfombra redonda y colorida con adornos decorativos ambientales. Hecho de espuma cubierta de terciopelo, esta suave alfombra aísla a los niños del suelo. Fondo negro para ahorrar limpieza. Se suministra con una cubierta de cremallera.

- ø 150 cm, 1,5 cm espesor
- edades: +6 meses
- cubierta lavable 40°C



alfombra
ø 145 cm

almohada
con espejo

Alfombra con espejo – Flor NS 2111

Suave alfombra de dos piezas con 5 cojines en forma de pétalo encima de una inferior redonda rellena de espuma suave. La pieza superior está unida con cremallera. En el centro de la flor hay un espejo de Plexiglas seguro (diámetro 35 cm).

- ø 145 cm, 10 cm espesor
- edades: +6 meses
- cubierta lavable 40°C



Denim

Alfombrillas de material suave al tacto - con relleno de espuma

Mariposa

NS 1895

- 4 almohadones en diferentes colores
- 140 x 120 cm



Tortuga

NS 1896

- 2 almohadones
- 120 x 120 cm



Fabricado con espuma acolchada cubierta de un tejido suave lavable, cubierta extraíble con cremallera.

60 x 38 cm

Gato

NS 1973



Ballena

NS 1971

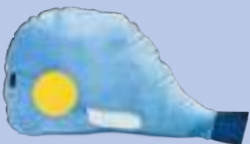

Abeja

NS 1908

- fondo antideslizante
- fabricado en denim con espuma interior
- solapas llenas de bolitas de poliestireno
- 135 x 115 x 10 cm



Cojines sensoriales

NS 2129

- Suaves cojines en forma de círculo, triángulo, rectángulo y cuadrado. Los colores vivos atraen la atención de los niños y el ruido del sonido los anima a jugar.
- diámetro del círculo 30 cm, lado del triángulo 30 cm, cuadrado 30 x 30 cm, rectángulo 40x28 cm
- bolitas de poliestireno en el interior



asientos, cojines, rincones de actividad

Flor

NS 1907

Alfombra de material suave al tacto - con relleno de espuma.

- 3 colchones extraíbles en el interior
- fondo antideslizante,
- fabricado en tejido de PVC duradero
- ø 140 cm, H 10 cm



Perrito

NS 2108

El perro tiene una nariz que suena con alegría, orejas llenas de bolitas y suaves patas elásticas.



Conejito

NS 2109

El conejito tiene una cola que suena y orejas y patas elásticas.

Cojines sensoriales

Grandes y suaves cojines principalmente para niños pequeños. Los hicosos blandos, piernas flexibles y elementos sonoros alientan a los niños

a abrazar a los animales de juguete. Hecho de tela de PVC. Relleno con bolas de espuma de poliestireno.

- 79 x 95 cm



Pista de texturas

NS 2150

Conjunto de formas de espuma sensorial para que los niños aprendan.

- hecho de PVC con espuma en el interior
- 10 cuadrados: 40 x 40 x 3,5 cm
- 4 cuartos de círculo: 40 x 40 x 3,5 cm
- 1 círculo: ø 40 cm





Flor
NS 1885



Salvavidas
NS 2158



Flor grande y cojines en forma de flotador salvavidas rellenos de espuma.

- ø 100 cm, H20 cm



Rana
NS 0219

- Hecho de espuma acolchada cubierta con tela denim lavable, cubierta extraíble con cremallera.
- ø 100 cm



Hipopótamo
NS 0220

- Hecho de espuma acolchada cubierta con tela denim lavable, cubierta extraíble con cremallera.

Hipopótamo con bolas
NS 1929

Alfombra de material suave al tacto - con relleno de espuma.

- 125 x 165 cm
- incluye 100 bolas
- fabricado en denim

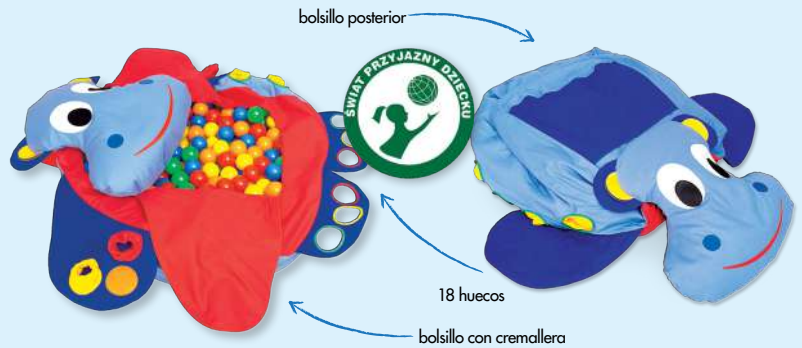



Peras sensoriales

Pufs cómodos con elementos sensoriales (campanas, tubos, velcos, cordones, cordones). Fabricado con tela de PVC. Lleno de espuma de poliestireno, pueden adaptarse fácilmente a la posición de niño.

- 60 x 52 x 28 cm
- 2,2 kg

Osito

NS 2107

El oso tiene orejas de terciopelo suave, nariz sonora y largos brazos con velcro, con los que abrazar a cualquier niño que se sienta sobre él.

Payaso

NS 2106

El payaso tiene una capa de terciopelo suave, pelo alocado, brazos largos con una campana, zapatos con cordones, botones grandes y una nariz roja que suena alegremente.

disponible
en colores



Cojín de rehabilitación

NS 0585/color

- 150 x 60 cm, peso 4 kg



Cojín de rehabilitación Denim

NS 0639

Ayuda en el desarrollo de la coordinación de movimientos.

- 100 x 49 cm
- relleno de granulado



disponible
en colores





Foca Azul
NS 1990

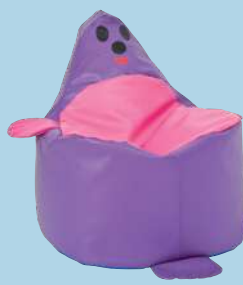

Foca Morada
NS 1988

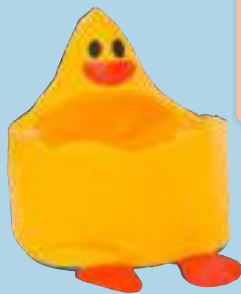

Pato
NS 1986



Granulado de poliestireno
espumado 1 kg
NS1585



Tigre
NS 1989

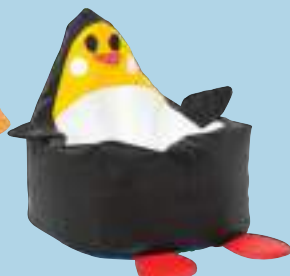

Pingüino negro
NS 1987

pufs sonrientes

- Fabricados en PVC con color y rellenos de granulado.
- ø 65, H 63 cm
- 3 kg



Azul y rosa
NS 1891



Pingüino azul
NS 1985

pufs animales

• 60 x 52 x 28 cm
• 2,2 kg



Azul oscuro y naranja
NS 1892



Verde y amarillo
NS 1889



Verde claro y oscuro
NS 1890

pufs animales

• ø 35, H 30 cm



Vaca
NS 1977

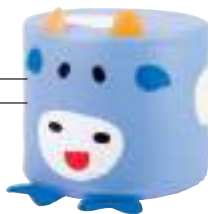

Gato
NS 1976



Rana
NS 1975

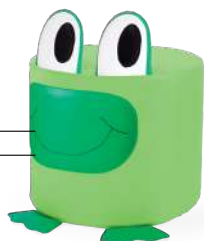

Gallina
NS 1978



Cerdo
NS 1974



Duende azul
NS 2140



Duende rojo
NS 2141



Animales Marinos
NS 0691

• set de 3, ø 30 H 8 cm



Animales
NS 0692

• set de 3, ø 30 H 8 cm



Números
NS 0690

• asientos para 9, ø 30 H 8 cm



Emoti asientos
NS 1897

• relleno de espuma recubierta de PVC.
• ø 30 cm, H 8 cm.
• 6 unidades (cada uno con una emoción diferente)





Asientos cuadrados
NS 1898

- 5 unidades (colores aleatorios)
- relleno de espuma, funda de PVC
- 30 x 30 x 10 cm.

rellenos de granulado



Asientos puf
NS 2163

- Estos pufs redondos servirán como asiento cuando jueguen en el suelo o como cojines en una silla.
- 6 uds. ø 35 x 4 cm,
 - rellenos de granulado; cubierta de PVC



Asientos de juego
NS 1884

- 10 colores
- cubierta de PVC
- encaja en los contenedores con ruedas
- ø 35 H 3 cm



Señales de tráfico
NS 2134

- 10 señales.
- cubierta de PVC.
- encaja en los contenedores de ruedas.
- ø 35 H 3 cm,

Contenedores

Un contenedor ideal para almacenar nuestros asientos de espuma redondos, así como otros juguetes. Base sólida de aglomerado con 4 ruedas. Las paredes HDF recubiertas de poliéster se fijan entre sí y a la base con velcros resistentes. Además, una pared puede bajarse cuando soltamos los velcros.



Pequeño
NS 1933

- 38 x 38 x 46 cm

Grande
NS 2933

- 38 x 38 x 80 cm





El arcoíris combina en círculo y crea un pequeño espacio cerrado

OLA ARCOÍRIS



Salón Arcoíris

NS 1991

- 170 x 86 x 30 cm
- 6 uds.
- Todas las formas se pueden unir con Velcro para formar un círculo o se pueden utilizar por separado

Salón Ola

NS 1984

- 1 unidad 100 x 40 x 35 cm
- 6 uds. longitud total 537 cm
- Todas las formas se pueden unir con Velcro para formar un círculo o se pueden utilizar por separado



Alubias de habilidad

NS 1970

- 5 uds, altura desde 14 to 42 cm



Oruga Arcoíris

NS 1992

- set de 7 elementos
- ø 35 x 30 cm



Serpiente

NS 2148

Asiento largo de espuma que puede servir como camino de obstáculos.

- 9 elementos con fijación de velcro
- longitud total 170 cm



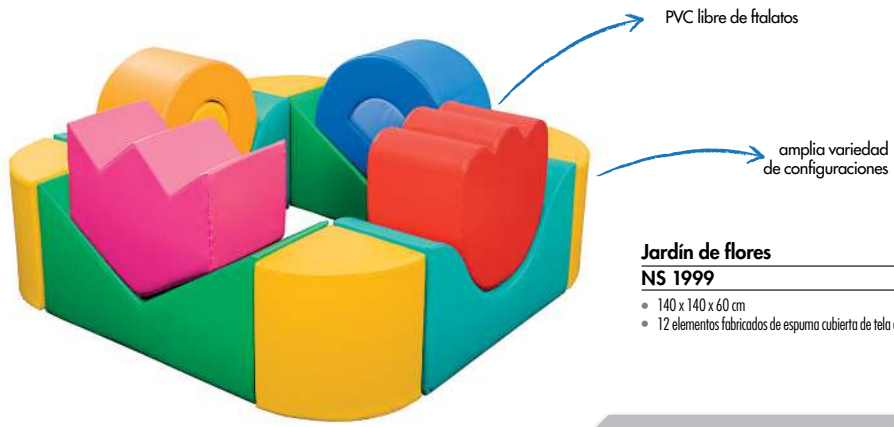

Jardín de flores

NS 1999

- 140 x 140 x 60 cm
- 12 elementos fabricados de espuma cubierta de tela de PVC

Salón Delfin

NS 0598

- 2 sillones 48 x 55,2 (altura del asiento 24 cm),
- mesa 67,2 x 36 x 24 cm



Rincón de actividades

NS 1969

- 110 x 110 x 47cm,
- 5 uds fabricadas en espuma y cubiertas de tela de PVC



Sillón Maxi Olaf

NS 0596

- 55 x 45 x 55 cm,
- asiento H 25 cm



Sofá Maxi Rózyczka

NS 0597

- Espuma de alta densidad recubierta con tela de PVC,
- 90 x 45 x 55cm

colorido salón

Cómodos asientos para adaptarse a las alturas de los niños. Construcción estable y fuerte. El tejido duradero garantiza la longevidad. Los colores intensos darán vida a todos los preescolares. Ideal para rincones de lectura.



Puf Azul
NS 1014

- 40 x 40 x 30 cm

Sillón Azul
NS 1013

- 50 x 60 x 55 cm

Sofá Azul
NS 1012

- 120 x 60 x 55 cm



Sofá Naranja y Verde
NS 1015

- 120 x 60 x 55 cm

Puf Naranja y Verde
NS 1017

- 40 x 40 x 30 cm

Sillón Naranja y Verde
NS 1016

- 50 x 60 x 55 cm



Flor
NS2139

- 110 x 45 x 76 cm
- Altura del asiento 25 cm

León
NS 2137

- 81 x 47 x 76 cm,
- Altura del asiento 25 cm

sofás suaves

- Fabricado en espuma de alta densidad recubierto con tela de PVC.
- Fondo antideslizante para evitar accidentes.

Puf Queso NS 2171

- 41 x 46, 1 pc.
- Altura asiento 30 cm

Ratón

NS 2170

- 124 x 80 x 72 cm
- Altura asiento 30 cm

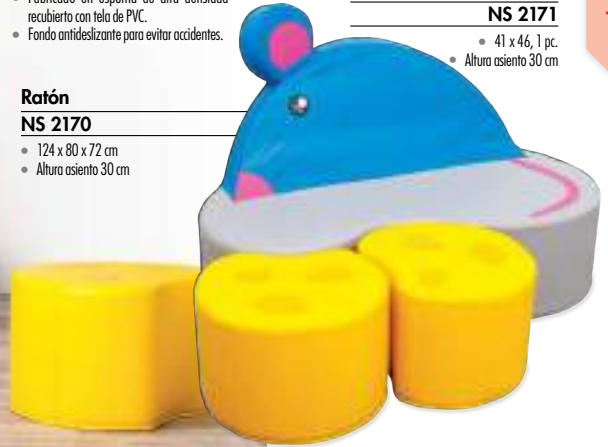

Trono Verde NS2191

- 66 x 45 x 72 cm,
- altura asiento 26 cm

Trono rojo NS2138

- 101 x 45 x 71 cm,
- altura asiento 25 cm

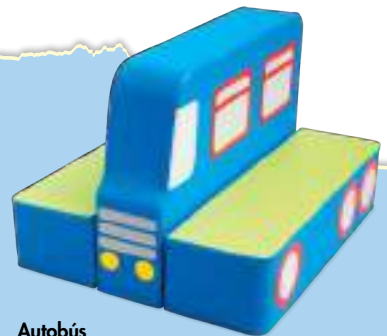

Autobús NS2161

Sofá de doble cara con respaldo, capacidad para 8 niños.

- 110 x 90 x 72 cm,
- Altura asiento 25 cm, fondo asiento 33 cm

Sofás Blandos



disponible en colores:



BL azul claro



JZ amarillo



RO rosa



CZ rojo



PO naranja



ZI verde



ASIENTO
H 32CM

Sillón

NS 1504/color

- 40 x 52 x 60 cm
- altura asiento 32 cm



ASIENTO
H 25CM

Sillón

NS 1508/color

- 35 x 40 x 45 cm
- altura asiento 25 cm



ASIENTO
H 17CM

Sillón

NS 1521/color

- 30 x 28 x 32 cm
- altura asiento 17 cm



ASIENTO
H 32CM

Puf 32

NS 1501/color

- ø 30, H 32 cm
- altura asiento 32 cm



ASIENTO
H 25CM

Puf 25

NS 1509/color

- ø 30, H 25 cm
- altura asiento 25 cm

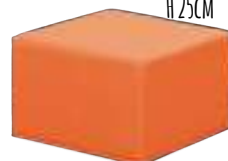

ASIENTO
H 25CM

Cubo

NS 1506/color

- 40 x 40 x 25 cm,
- altura asiento 25 cm





ASIENTO
H 17CM

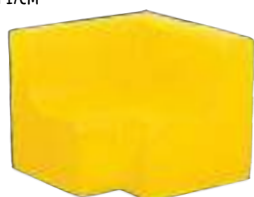

Sofá en esquina
NS 1523/color

- 40 x 40 x 32 cm
- altura asiento 17 cm

ASIENTO
H 25CM



Sofá en esquina
NS 1530/color

- 56 x 56 x 45 cm
- altura asiento 25 cm

ASIENTO
H 32CM



Sofá en esquina
NS 1503/color

- 81 x 81 x 60 cm
- altura asiento 32 cm

ASIENTO
H 17CM



Sofá
NS 1522/color

- 60 x 28 x 32 cm
- altura asiento 17 cm

ASIENTO
H 25CM



Sofá
NS 1507/color

- 110 x 40 x 45 cm
- altura asiento 25 cm

ASIENTO
H 32CM



Sofá
NS 1502/color

- 120 x 52 x 60 cm
- altura asiento 32 cm

ASIENTO
H 32CM

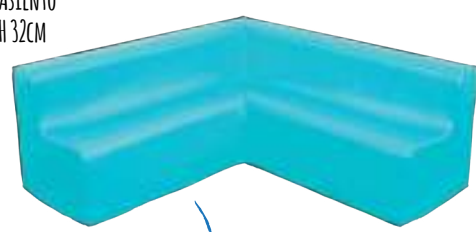

Sofá grande rincón
NS1529/color

- 110 x 110 x 45 cm

ESPACIO PARA
5 NIÑOS

disponible en colores:

- BL azul claro
- CZ rojo
- JZ amarillo
- PO naranja
- RO rosa
- ZI verde





Jirafa



Jungla



Mariposas



Azul



Arabeska



VESTUARIOS



Crayon



Harmonia



Vita



Arcoiris



Escuela



JIRAFÁ

El guardarropa Girafa destaca por su interesante diseño y colores cálidos, óptimo para habitaciones pequeñas.

- -3- o 6- apartados
- -cada compartimento tiene un pequeño armario y un gancho
- -zapatero funcional



Jirafa 6
NS 1700

• 161 x 154 x 50 cm, banco 24 cm



Jirafa 3
NS 1699

• 81 x 154 x 50 cm, banco 24 cm

compartimento para calzado

JUNGLA



Estructura metálica robusta y ligera; 6 estantes pequeños y un estante zapatero. Tablero coloreado en MDF; Acabado de abedul con cantos multiplex.

- 136 x 42 x 142 cm

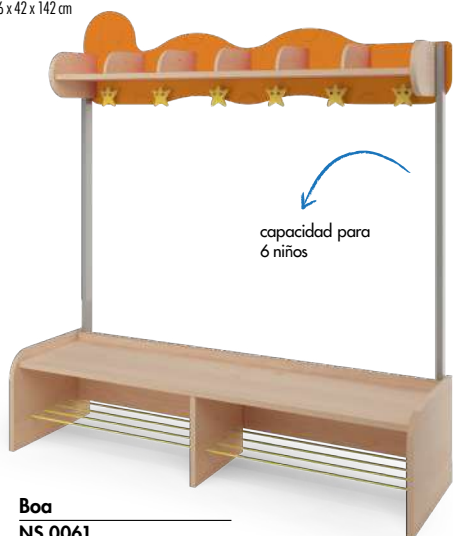

capacidad para 6 niños

Boa
NS 0061

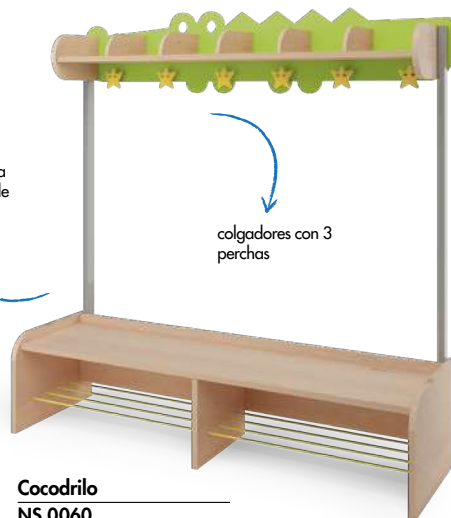

estructura estable de metal

colgadores con 3 perchas

Cocodrilo
NS 0060

mobiliario



ARABESKA



doble-cara



Arabeska - doble cara
NS 0582A

• para 10 niños, 105 x 75 x 131 cm

banco en color



Arabeska - una cara
NS 0582

• para 5 niños, 105 x 36 x 131 cm



VESTUARIO AZUL

capacidad 3 niños

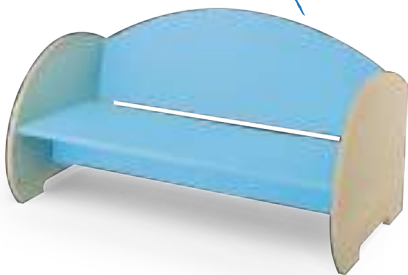

Banco Azul

NS 0467

- banco elegante en abedul y azul claro.
- para niños de +3 años
- ideal para los vestuarios Azul
- altura del asiento 21 cm

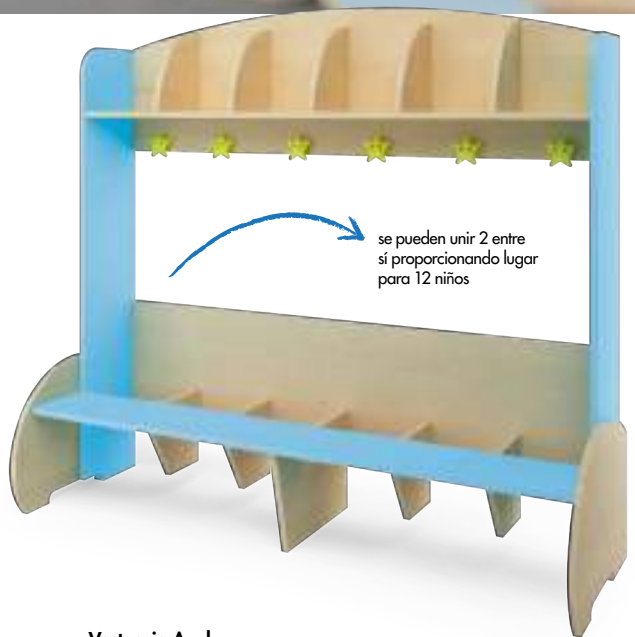

Vestuario Azul

NS 0471

- Funcional, con compartimentos, percha para ropa y zapatera.
- -para niños de + 6 años
- -bien complementado con el banco NS0467
- -diseño elegante y moderno; acabados en abedul y azul claro



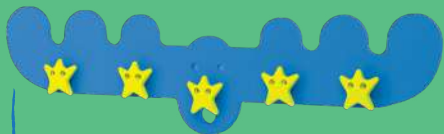

Perchero en línea - Reno
NS 1726

- accesorios para vestuario con 5 perchas dobles
- 92 x 1,2 cm x 24 cm

anclado a pared



Perchero en línea, Abetos
NS 1727

- accesorios para vestuario con 5 perchas dobles
- 92 x 1,2 cm x 27 cm

cada percha tiene 3 ganchos

tablero MDF



Banco Harmonia
NS 1725

- 92 x 33 x 36 cm

Estantería
NS 0583A

- 120 x 21 x 28 cm

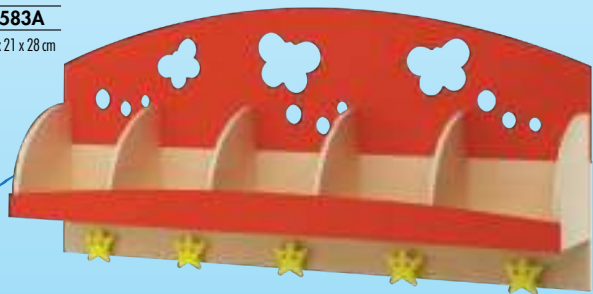

anclado a pared



Banco + estantería
NS 1584

- NS 0584A + NS 0583A



Zapatero Cactus
NS 1720

- Perchero para 12 pares de zapatillas.
- ø 80 cm H 160 cm

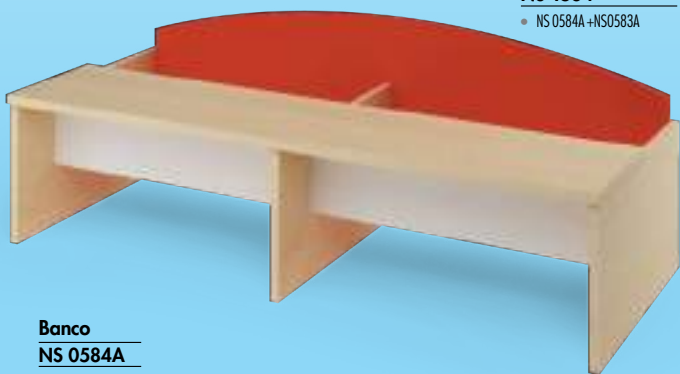

Banco
NS 0584A

- 120 x 50 x 30 cm

VESTUARIO ARCOÍRIS



Funcionales para la ropa y los zapatos de los niños. Los recortes diseñados para la apertura aseguran el flujo de aire esencial.



percha estrella

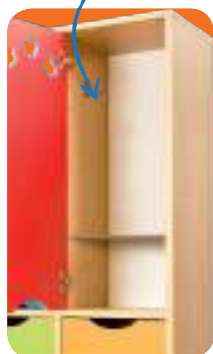

Vestuario Arcoiris con perchas y estante

NS 0468/A

- 130 x 35.4 x 172 cm

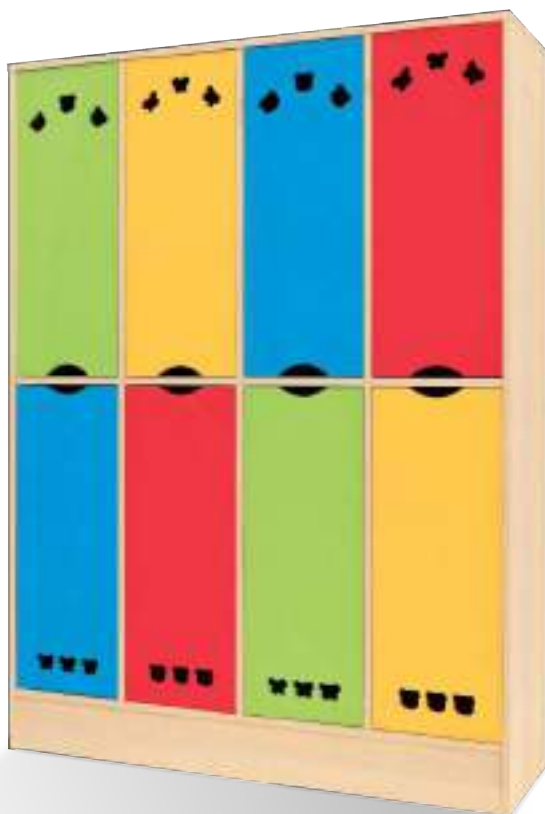

Vestuario arcoiris con estantes

NS 0468/F

- 130 x 35.4 x 172 cm



Banco

NS 0325

- estructura y patas de acero
- espesor del asiento 25 mm
- 120 x 36 x 34 cm



VESTUARIO HARMONIA



Guardarropa de haya con percheros, casillas y un compartimiento a cielo abierto para zapatos que ayuda a

mantener el suelo libre de agua de lluvia y suciedad. El panel trasero adicional puede contener una identificación para el niño.



Harmonia 6
NS 0751

- 154 x 50 x 140.5 cm, banco H 26 cm



Harmonia 3
NS 0752

- 78 x 50 x 140.5 cm, banco H 26 cm



BANCOS

Banco 6 NS 5225
136 x 35 x 29 cm



Banco 3 NS 5125
73 x 35 x 29 cm



Rinconero Banco 4 NS 5325
64 x 64 x 29 cm



Estantería 3
72 x 26 x 21 cm

- NS 5110 amarillo
- NS 5111 azul claro
- NS 5112 azul
- NS 5113 verde
- NS 5114 rojo



3 perchas
estrella

ESTANTERÍA 3



Estantería 6
134 x 26 x 21 cm

- NS 5210 amarillo
- NS 5211 azul claro
- NS 5212 azul
- NS 5213 verde
- NS 5214 rojo



6 perchas
estrella

ESTANTERÍA 6

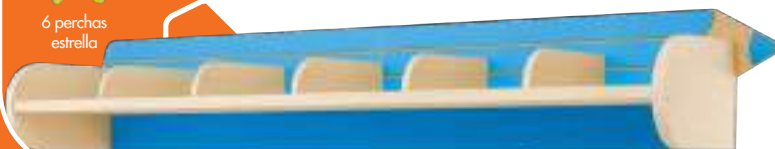

Estantería rincón 4
60 x 64 x 21 cm

- NS 5310 amarillo
- NS 5311 azul claro
- NS 5312 azul
- NS 5313 verde
- NS 5314 rojo



4 perchas
estrella

ESTANTERÍA RINCÓN 4

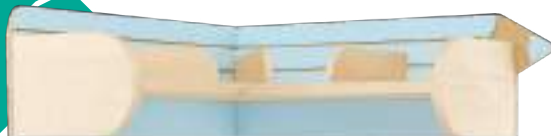



MÓDULOS VESTUARIO CRAYON

Esta serie combina funcionalidad y ahorro de espacio. Las estanterías abiertas son una gran solución para una habitación pequeña y estrecha donde el acceso a las cosas ahorra tiempo y hace fácil el cambio de ropa y zapatos. Gancho triple para la ropa y las bolsas de zapatos y estante zapatero inferior.

disponible en colores



Vestuario 3

75 x 35 x 132 cm

- NS 5100 amarillo
- NS 5101 azul claro
- NS 5102 azul
- NS 5103 verde
- NS 5104 rojo

3 perchas estrella



VESTUARIO 3



Vestuario 6

138 x 35 x 132 cm

- NS 5200 amarillo
- NS 5201 azul claro
- NS 5202 azul
- NS 5203 verde
- NS 5204 rojo

6 perchas estrella



VESTUARIO 6

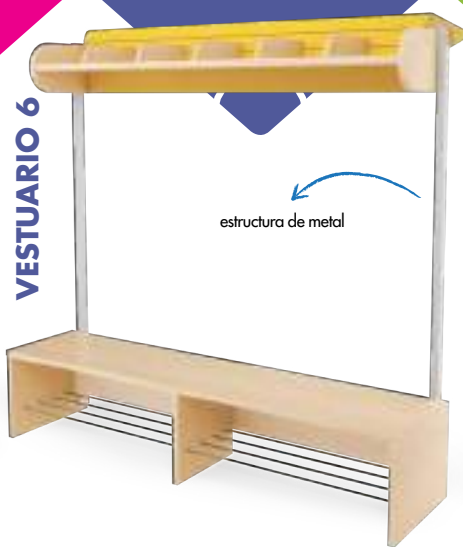

estructura de metal

Vestuario rincón 4

64 x 66 x 132 cm

- NS 5300 amarillo
- NS 5301 azul claro
- NS 5302 azul
- NS 5303 verde
- NS 5304 rojo

4 perchas estrella



VESTUARIO 4 RINCÓN



Vita

guardarropa

Gracias a sus módulos de diferentes anchuras, el guardarropa Vita se puede adaptar a todas las habitaciones. Con poco espacio disponible, vale la pena organizar cada metro cuadrado. La nueva versión de esquina de Vita combina ingeniosamente módulos simples

para utilizar el espacio en la esquina eficazmente. Los paneles superiores opcionales actuarán como uniones y cubrirán las estanterías para crear armarios de dos compartimientos.

- - puertas en 4 colores; venta por separado
- paneles superiores se venden por separado



A 69 cm
F 44 cm
H 131 cm



A 113 cm
F 44 cm
H 131 cm



A 135 cm
F 44 cm
H 131 cm



A 69 cm
F 69 cm
H 131 cm

TECHOS

para crear compartimentos adicionales debajo

Vita 3
NS 2915

- 69 x 22 cm

Vita 5
NS 2917

- 113 x 22 cm

Vita 6
NS 2918

- 136 x 22 cm

Vita 4 rincón
NS 2916

- 69 x 68 cm

PUERTAS

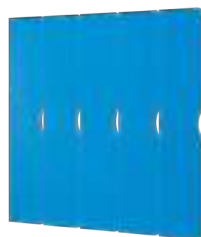

Verde

Naranja

Azul

Amarillo

3uds. para NS 1875

NS 1876

NS 1878

NS 1877

NS 1735

5uds. para NS 1730

NS 1731

NS 1733

NS 1732

NS 1734

6uds. para NS 1879

NS 1880

NS 1882

NS 1881

NS 1736

4uds. para NS 2910

NS 2912

NS 2914

NS 2913

NS 2911





puertas y techos se venden por separado



Vita 3
NS 1875
• 69 x 44 x 131cm



Vita 5
NS 1730
• 113 x 44 x 131 cm



PUERTAS Y TECHOS SE
VENDEN POR SEPARADO



Vita rincón 4
NS 2910
• 69 x 68 x 131cm



Vita 6
NS 1879
• 135 x 44 x 131cm





hueco para identificación

compartimento:
33 x 42 x 40 cm

8 taquillas
NG 7011

• azul

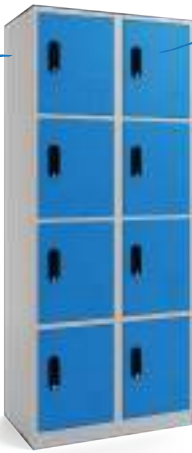

llaves individuales

8 taquillas
NG 7010

• gris



compartimentos:
33 x 42 x 84 cm

4 taquillas
NG 6011

• azul



4 taquillas
NG 6010

• gris



barra colgador interior

puertas de metal

compartimentos:
33 x 42 x 170 cm

2 taquillas
NG 8011

• azul

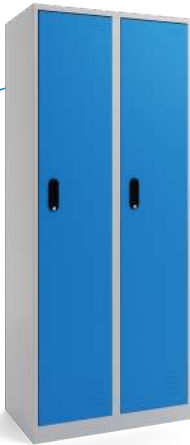

barra colgador interior

2 taquillas
NG 8010

• gris





TAQUILLEROS DE METAL

Taquillas metálicas con dos, cuatro u ocho espaciosos armarios. Las puertas tienen hueco para el nombre y ranuras de ventilación. Cada casillero tiene una barra colgador. El guardarropa es resistente a la corrosión.

- 76 x 45 x 185 cm
- taquilla pequeña 33 x 42 x 40 cm
- taquilla mediana 33 x 42 x 84 cm
- taquilla alta 33 x 42 x 170 cm



El módulo de almacenamiento de mochilas es una buena manera de organizar el espacio en un guardarropa, aula o sala común. Los divisores impiden que las bolsas se caigan; Y con los compartimentos altos, el acceso a las pertenencias es seguro y fácil.

ALMACENAJE DE MOCHILAS



Almacenaje de mochilas en vertical NS 2125

Módulo con 3 estantes (color: haya) para contener 9 mochilas. Espacio adicional disponible con una extensión. Esquinas superiores redondeadas y puede fijarse a la pared, lo que la hace cómoda y fácil de usar.

- A 93,6 cm, F 40 cm, H 135,6 cm

Extensión para módulo almacenaje de mochilas vertical NS 2126

Extensión para la unidad de almacenaje de las mochilas. Consta de una pared lateral y 3 estantes. Fácil y seguro de usar gracias a las esquinas superiores redondeadas y la posibilidad de fijación en la pared.

- A 93,6, F 40 cm H 135,6 cm



Módulo de almacenaje para mochilas NS 2127

Unidad con 12 estantes para almacenar mochilas estándar. fabricado en tablero laminado con acabado en abedul. Cómodo y fácil de usar gracias a sus esquinas redondeadas y su capacidad de fijación a la pared.

- A 127 cm, F 43,5 cm, H con el tablero protector 152 cm, sin él 118 cm



PEGATINAS IDENTIFICATIVAS



Set E
NS 3028

- 35 uds.; 5 x 5,6 cm



Set B
NS 0936

- 25 uds.; 4,7 x 5,6 cm



Set A
NS 0935

- 25 uds.; 4,7 x 5,6 cm



Set C
NS 0933

- 25 uds.; 4,7 x 5,6 cm



Set F
NS 3027

- 35 uds.; 5 x 5,5 cm



Set D
NS 0934

- 25 uds.; 4,7 x 5,6 cm

Bolsa con cuerda
NS 0118

Cómoda bolsa para el calzado o los accesorios de gimnasia.
• 44 x 29 cm, 1ud.



Estrella - percha para ropa
OK 7000

- 1 ud.; 6,6 x 6,9 x 2,7 cm

Todas nuestras perchas metálicas de guardarropa y estanterías de baño han sido reemplazadas por una moderna percha universal. La nueva percha tiene tres ganchos para ropa, accesorios y toallas. Su forma ergonómica, bordes suavemente redondeados y diseño alegre son una solución ideal incluso para los más jóvenes.

Marco de fotos
Autoadhesivo
NS 0353

- 5uds., 7 x 8cm



Etiquetas para nombre
Autoadhesivas
NS 3049

- 30 uds 6 x 2 cm con una ranura para el nombre del niño



ARMARIOS METÁLICOS

Los armarios de metal tienen puertas de cristal con cerradura y un escritorio de metal con una tapa ignífuga se pueden utilizar en un laboratorio de biología o en la oficina del médico. Todas las piezas de metal están recubiertas para una mayor resistencia a la corrosión, productos químicos, alta temperatura y daños mecánicos.

N



Escritorio

NG 5001

Mesa de metal blanca con 3 cajones y una bandeja para teclado. Tapa laminada MDF ignífuga (blanco; T 2,5 cm). Todos los demás elementos están hechos de acero de 0,7 mm y recubiertos con polvo metálico.

- 120 x 70 x 75 cm



Armario NG 3002

El armazón del armario está hecho de acero de 0,7 mm de espesor. Parte superior - puerta de vidrio con cerradura; Parte inferior - puerta de acero con cerradura. Estantes metálicos móviles.

- 90 x 40 x 185 cm



Archivador NG 3004

- 45 x 62 x 133 cm
- - 4 cajones gigantes
- - llave central



Armario de dos puertas NG 3001

El armazón del armario está hecho de acero de 0,7 mm y recubierto de polvo metálico. Puerta de vidrio con cerradura; Estantes metálicos móviles.

- 90x40x185 cm



ESCRITORIOS



INFO ESCRITORIOS



llave central

Armario con cajones para debajo del escritorio NS 2512

Armario sobre ruedas con 3 cajones con llave.

- 34 x 45 x 60 cm
- tablero laminado de abedul



bandeja extraíble

Mesa de profesor NS 2511

Escritorio con estante de teclado extraíble, un agujero para cables y un compartimento con llave para el ordenador.

- 120 x 55 x 76 cm
- tablero laminado en abedul



huevo para cables

bandeja extraíble

Escritorio para estudiantes NS 2510

Con estante para el ordenador. El escritorio tiene un estante de teclado extraíble y un agujero para cables.

- 85 x 55 x 76 cm
- tablero laminado en abedul

La estantería puede fijarse en el lado interior o exterior.

ESCRITORIO KASIA Y ALA

disponible en colores



Escritorio Kasia

NS 0798/color

Escritorio funcional, estéticamente agradable, amigable para el trabajo en un aula o sala de profesores. La luz natural del haya y las chapas frontales colores de las mesas y sillas crean un ambiente de trabajo en equipo único.

- 120 x 75 x 76 cm



disponible en colores



Escritorio Ala

NS 1500/colour

Un escritorio estable, cómodo y agradable al ojo. Tiene un cajón grande.

- 80 x 47,5 x 76 cm



MESA DE PROFESOR

Mesa de profesor fabricada en tablero aglomerado laminado (acabado haya o abedul) con los frentes coloreados. Muchas configuraciones de color disponibles. Igualará la mayoría de nuestra serie de muebles. Opción izquierda o derecha de instalación para el armario y los cajones.

- acceso a documentos.
- 120 x 60 x 77 cm

disponible en colores

abedul - blanco
 abedul - naranja
 abedul - verde



Mesa de profesor



Abedul - verde
 NS 2506

Mesa de profesor con puerta y un cajón



Abedul - verde
 NS 2507

Mesa de profesor con puerta y dos cajones



Abedul - verde
 NS 2508



Abedul - naranja
 NS 2503



Abedul - naranja
 NS 2504



Abedul - naranja
 NS 2505



Haya - blanco
 NS 2500



Haya - blanco
 NS 2501



Haya - blanco
 NS 2502



Serpientes con escaleras

HK 0001

- 2 x 3m



Alfombra Minty

HK 0009

- 3 x 4m

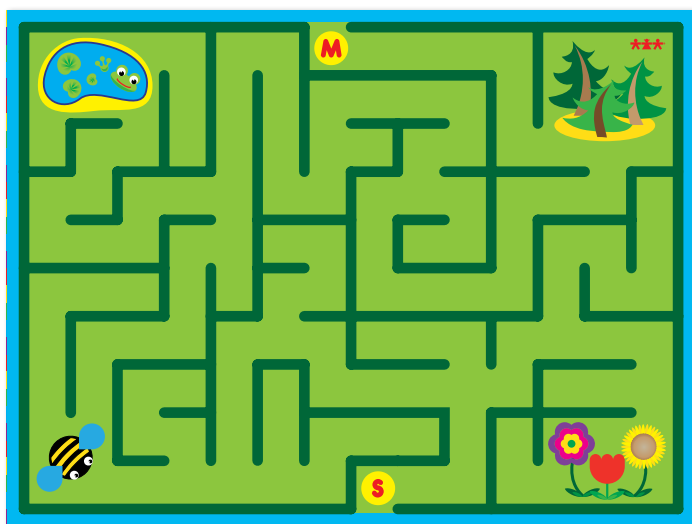

Laberinto

HK 0005

- 3 x 4m



Mariquita

HK 0006

- ø 2m

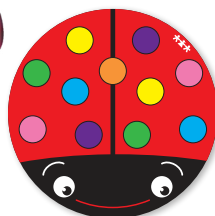



ESPEJOS

decoraciones de espejos para fijar en la pared



Nube
NS 1664

- 60 x 45,5 cm



Sol
NS 1663

- 40 x 40 cm



Flores
NS 1665

- ø flor 40 cm, maceta 30 x 20 cm, 4 uds.



ELEMENTOS DECORATIVOS PARA ESPEJOS

Impresión laser a color de elementos decorativos hechos de madera contrachapada. Se vende sin espejo.



Gallina y Pollitos
NS3066

- Chickens 14 x 12,5 cm



Peces
NS3065

- Pez 20 x 21,5 cm
- Lámina 60 x 27 cm



Torre de la princesa
NS3067

- Torre 94,5 x 21,5 cm



Espejo 1
NS 3064

- 60 x 120 cm



Set de herramientas
NS 9000

- 19 uds.

Pizarra para Menú
NS 1604

- 83 x 50 cm

Protector para esquinas
AV 2001

- 1 m

Protector para dedos
AV 1901

- 1,2 m



mobilario



CUBO

próximamente



JUEGOS CON MÓDULOS DE ESPUMA

FORMAS VARIADAS

FÁCIL DE
LIMPIAR

FOAM DE
ALTA
DENSIDAD

ELÁSTICO

PERSONALIZABLE

DURADERO

CERTIFICADOS

TÉCNICA
DE COSTURA
ÚNICA

PVC
LIBRE DE
TEREFTALATO

POSIBILIDAD DE
IMPRIMIR





JUEGOS DE ACTIVIDAD



PARA REHABILITACIÓN

Estos elementos de construcción únicos, hechos de espuma de alta densidad ayudan a desarrollar agilidad, equilibrio y inteligencia - esencial para la aptitud general. Al permitir varias combinaciones, los bloques son ideales para el juego activo. Vienen en varios tamaños y sus formas y pesos se adaptan a las capacidades de los niños. Gracias a la funda de PVC duradera y agradable, son cómodas de usar y fáciles de limpiar.



Cilindro maxi

NS 0105

- L 60 cm, ø 60 cm



Cilindro corto

NS 0456

- L 30 cm, ø 30 cm



Cilindro pequeño

NS 0228

- L 60 cm, ø 10 cm



Cilindro mediano

NS 0455

- L 90 cm, ø 30 cm



Cilindro mediano

NS 0229

- L 60 cm, ø 15 cm



Cilindro Mini

NS 0145

Hecho de espuma de alta densidad; Aptos para la rehabilitación de los niños más pequeños.

- L 60 cm, ø 15 cm

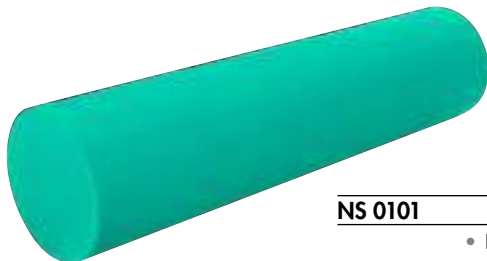

Cilindro

NS 0101

- L 120 cm, ø 30 cm



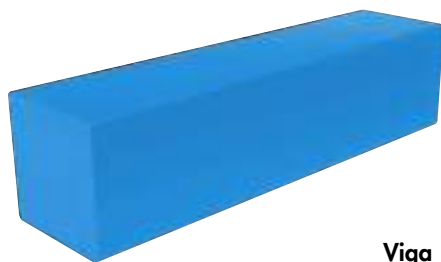

Viga 120

NS 0102

• 120 x 30 x 30 cm



Cubo

NS 0458

• 30 x 30 x 30 cm



Viga 60

NS 0971

• 60 x 30 x 30 cm



Viga 90

NS 0457

• 90 x 30 x 30 cm



Mini Viga

NS 0231

• 60 x 20 x 20 cm



Plinto grande

NS 0169

• 100 x 80 x 132 cm

Plinto pequeño

NS 0168

• 75 x 60 x 87 cm





BLOQUES BLANDOS DE JUEGO

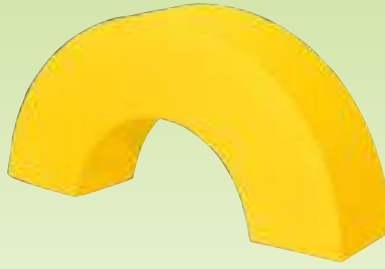

Semicírculo
NS 0109

- 120 x 60 x 30 cm

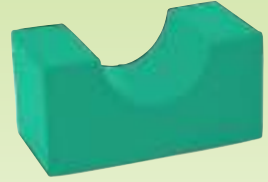

Base pequeña
NS 0970

- 60 x 30 x 30 cm



Base con rectángulo
NS 0100

- 60 x 60 x 30 cm



Base con triángulo
NS 0143

- 60 x 60 x 30 cm



Base con semicírculo
NS 0142

- 60 x 60 x 30 cm

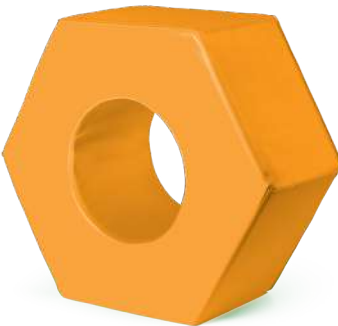

Tuerca
NS 2153

- ø 60 cm (interior 30 cm), 30 cm espesor



Neumático
NS 0106

- 60 x 30 x 30 cm

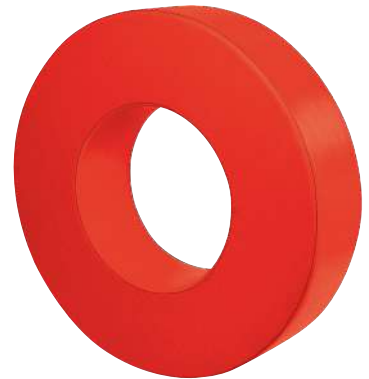

Neumático grande
NS 0968

- ø 120 cm (interior 60 cm)





Arco
NS 0104

- 120 x 60 x 30 cm

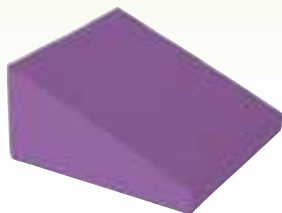

Rampa pequeña
NS 0969

- 60 x 60 x 30 cm

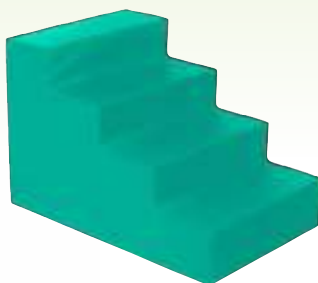

Escalera
NS 0110

- 90 x 60 x 60 cm



Rampa
NS 0108

- 90 x 60 x 60 cm



Puente
NS 0103

- 120 x 60 x 30 cm



Tapa con tronco
NS 0150

- tapa ø 120
- tronco ø 30, H 120 cm



GYMBOX™



Centro de Actividad Motora en una sola caja, apta para uso en el hogar y prescolar / guardería. (Patente n° 8296881). Este cubo modular despliega fácilmente sus 6 aristas y combina varios elementos, como piscina de bolas, cilindros de diferentes tamaños, columpios, escaleras, rampas, puentes y superficies para hacer equilibrio.

- designer Gili Litman Golan.

Gymbox 100

GYMBOX100

- cubo – 16 partes, 100 x 100 cm
- edad 3–7 años

Gymbox 80

GYMBOX80

- cubo – 17 partes, 80 x 80 cm
- edad 3 meses–3 años







PVC
libre de
ftalato

Tunel Arcoiris NS 2182

4 elementos:

- 100 x 60 x 70 cm,
- 80 x 60 x 60 cm,
- 60 x 60 x 50 cm,
- 40 x 60 x 40 cm



Cerca NS 2183

- 6 uds, medidas: 25 x 25 x 60 cm



Balancín NS 2185

- fondo antideslizante,
- medidas: 120 x 50 x 13,5 cm



juegos de actividad





Loro
NS 2192
• 7 uds.

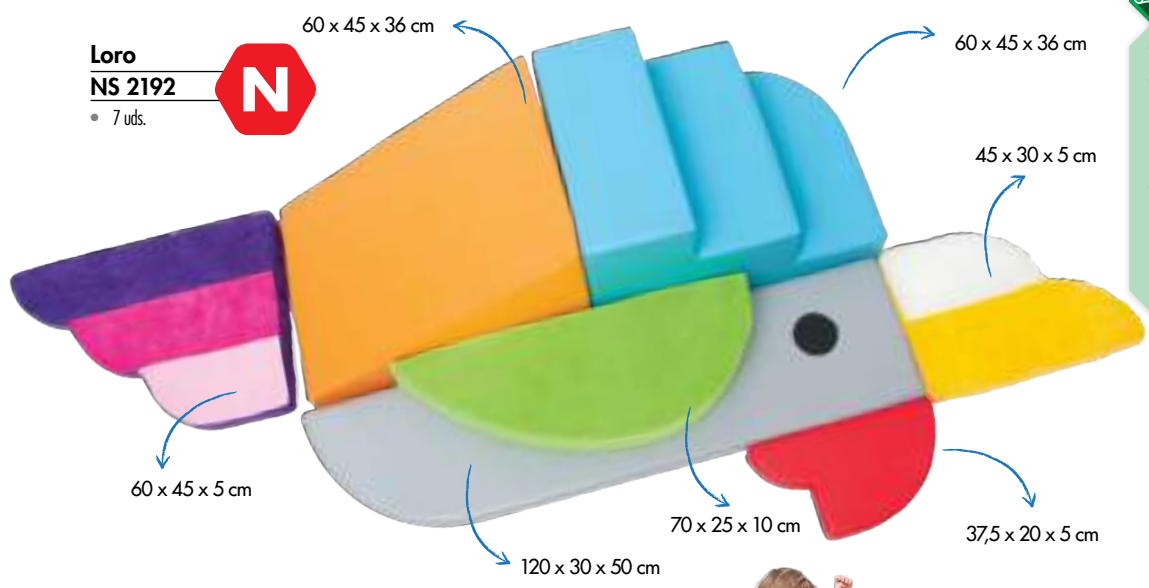

PVC
libre de
ftalato



Herradura
NS 2184
• medidas: 80 x 60 x 60 cm



SETS DE BLOQUES

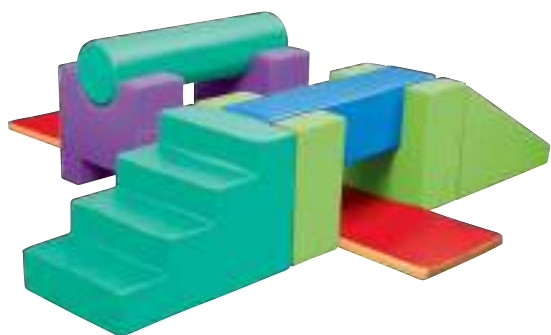

NS 0190

- Base con semicírculo x 2 uds. NS 0142
- Cilindro x 1 ud. NS 0101
- Base con rectángulo x 2 uds. NS 0100
- Viga x 1 ud. NS 0102
- Escalera x 1 ud. NS 0110
- Rampa x 1 ud. NS 0108
- Pista corta para correr x 3 uds. NS 0170



NS 0193

- Base con semicírculo x 2 uds. NS 0142
- Puente x 1 ud. NS 0103
- Pista larga para correr x 2 uds. NS 0107
- Base con triángulo x 2 uds. NS 0143
- Arco x 2 uds. NS 0104

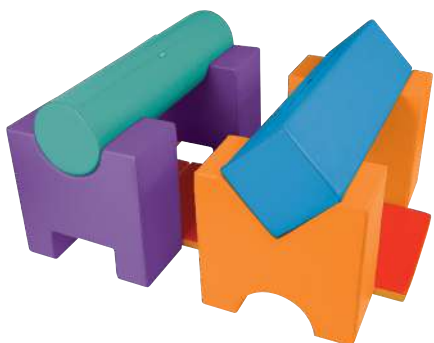

NS 0181

- Base con semicírculo x 2 uds. NS 0142
- Base con triángulo x 2 uds. NS 0143
- Viga x 1 ud. NS 0102
- Cilindro x 1 ud. NS 0101
- Pista corta para correr x 3 uds. NS 0170

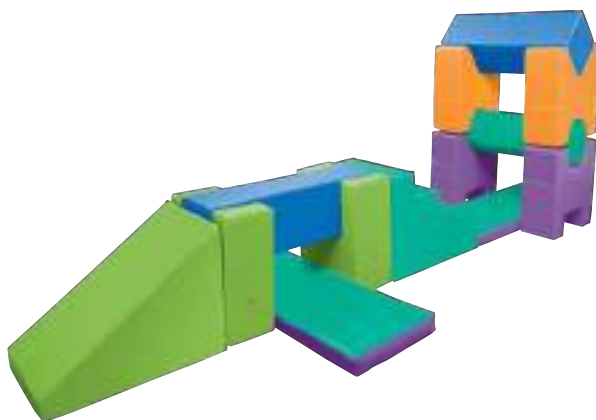

NS 0188

- Base con triángulo x 2 uds. NS 0143
- Base con semicírculo x 2 uds. NS 0142
- Viga x 2 uds. NS 0102
- Cilindro x 1 ud. NS 0101
- Pista corta para correr x 3 uds. NS 0170
- Base con rectángulo x 2 uds. NS 0100
- Escalera x 1 ud. NS 0110
- Rampa x 1 ud. NS 0108



PVC
libre de
ftalato

NS 0186

Neumático grande x 1 ud.
 Base pequeña x 2 uds.
 Base con semicírculo x 2 uds.
 Base con rectángulo x 2 uds.
 Viga x 1 ud.
 Puente x 1 ud.
 Escalera x 1 ud.
 Rampa x 1 ud.
 Pista corta para correr x 3 uds.

NS 0968
 NS 0970
 NS 0142
 NS 0100
 NS 0102
 NS 0103
 NS 0110
 NS 0108
 NS 0170

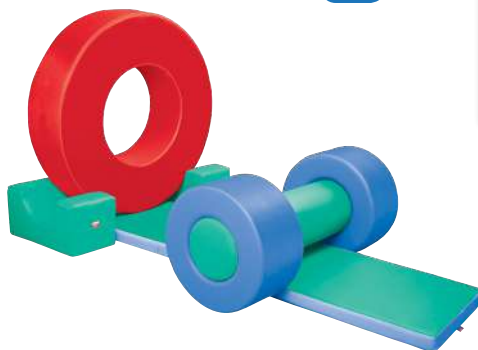

NS 0189

Neumático grande x 1 ud.
 Pista corta para correr x 2 uds.
 Base pequeña x 2 uds.
 Cilindro x 1 ud.
 Neumático x 2 uds.

NS 0968
 NS 0170
 NS 0970
 NS 0101
 NS 0106

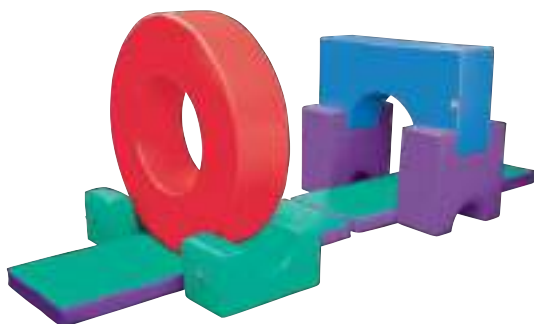

NS 0192

Neumático grande x 1 ud.
 Base pequeña x 2 uds.
 Base con semicírculo x 2 uds.
 Puente x 1 ud.
 Pista corta para correr x 2 uds.

NS 0968
 NS 0970
 NS 0142
 NS 0103
 NS 0170

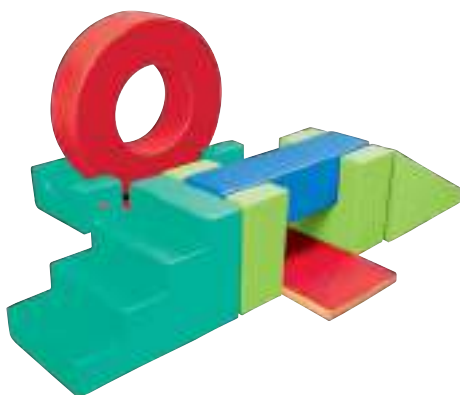

NS 0187

Neumático grande x 1 ud.
 Base con rectángulo x 2 uds.
 Viga x 1 ud.
 Escalera x 1 ud.
 Rampa x 1 ud.
 Base pequeña x 2 uds.
 Pista corta para correr x 3 uds.

NS 0968
 NS 0100
 NS 0102
 NS 0110
 NS 0108
 NS 0970
 NS 0170



COLCHONETAS



Colchonetas con velcro
NS 2147

- 60 x 5 cm.

ÁREA GRANDE Y SEGURA
PARA HACER EJERCICIO



VELCRO RESISTENTE



PVC
phtalate
free

FOAM RECUBIERTO
DE PVC



COLCHONETAS 4 ESTACIONES



- 100 x 100 x 5 cm

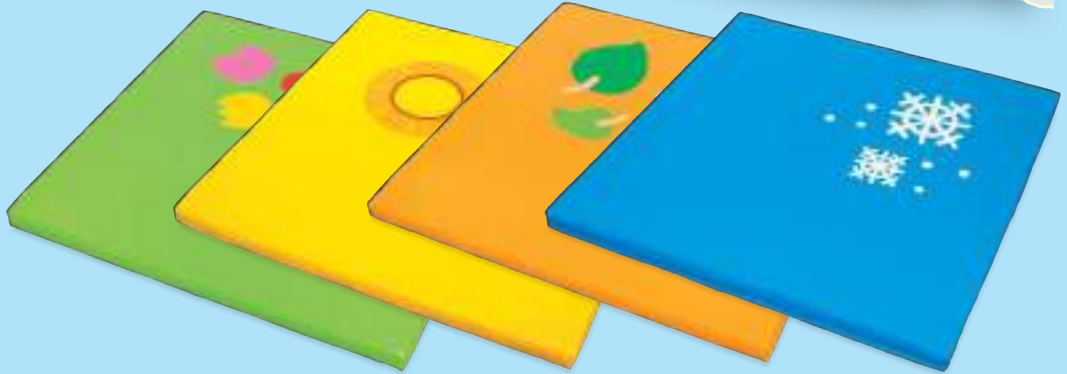

Primavera
NS 0111

Verano
NS 0112

Otoño
NS 0113

Invierno
NS 0114

juegos de actividad





COLCHONETAS ESCOLARES



Colchoneta PS 2128

- 200 x 80 x 10 cm



NS 2187

- 200 x 120 x 20 cm

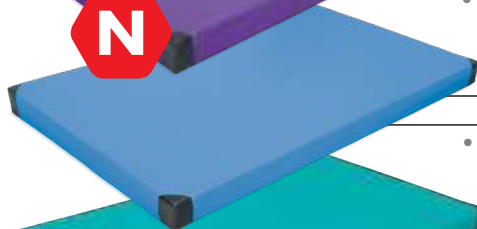

NS 2186

- 200 x 120 x 10 cm

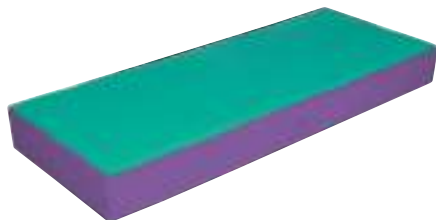

Colchoneta PS 2127

- 200 x 80 x 20 cm

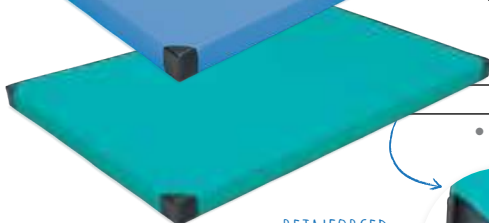

NS 2159

- 200 x 120 x 5 cm

REINFORCED CORNERS

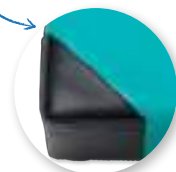

Pista corta para correr

NS 0170

- 160 x 60 x 7 cm



Colchoneta de Rehabilitación

NS 0144

- 180 x 80 x 10 cm

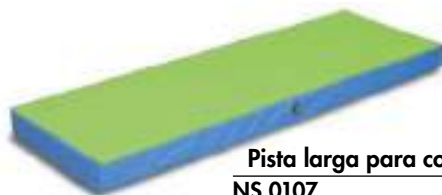

Pista larga para correr

NS 0107

- 180 x 60 x 10 cm



Colchoneta Milus

NS 0599

- fácil limpieza, fondo antideslizante, 120 x 60 x 10 cm

Colchonetas NS 0554

2 colchonetas conectables para el ejercicio o el juego, se pueden unir con un tubo de aluminio roscado a través de los lazos. Con un colchón de pie en la pared, el niño está protegido contra lesiones accidentales.

- 150 x 100 x 5 cm (colchoneta individual), 150 x 200 x 5 cm unidas, el set incluye tubos y un gancho (para fijarlas en la pared)





COLCHONETAS FANTASIA

Cuando está puesto en el suelo, sirve como un lugar para el juego, descanso o el ejercicio. Cuando se apoya contra la pared forma un sillón para proteger al niño de una pared fría. Después del juego se puede doblar por la mitad. Los lados tienen elementos adicionales cosidos en ambos extremos, que imitan las patas, y facilitan el transporte y el plegado de la colchoneta.

- dimensiones desplegada: 121x 80 x 5 cm
- dimensiones plegada: 60 x 80 x 10 cm; edad: +6 meses

CUBIERTO DE PVC



Conejito
NS 2112



Topo
NS 2114



Panda
NS 2113

FOAM DE ALTA DENSIDAD

FONDO ANTIDESLIZANTE



Colchoneta plegable en 3 partes
PS 2160/color

- 180 x 60 x 5 cm desplegada



rosa



azul

PVC libre de ftalato



rojo





COLCHONETAS PLEGABLES

Colchonetas plegables en 4 partes, que cuando se apoyan contra la pared pueden servir como asiento. Totalmente desplegado en el suelo, formará un área de juego o ejercicio.

- plegado 50 x 50 x 20 cm
- desplegado 100 x 100 x 5 cm



AMPLIA VARIEDAD DE CONFIGURACIONES



Blanco y Negro
NS 2152



Color
NS 2151

RINCÓN DE COLCHONETAS

Colchón rinconero fabricado en espuma recubierta con PVC. Base antideslizante para evitar el desplazamiento accidental durante el juego.

- 100 x 100 x 10 cm

VELCRO RESISTENTE



Amarillo
NS 2145



Rosa
NS 2146

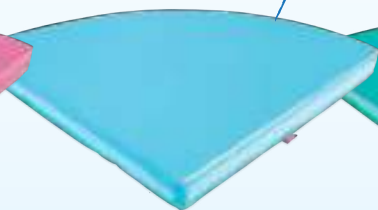

Azul claro
NS 2144

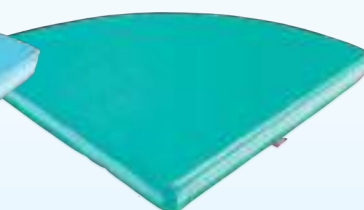

Turquesa
NS 2143



Esquina

NS 2102

módulo de espuma cubierto de PVC.

- 100 x 100 x 10 cm

PVC
libre de
ftalato





Esquina Día y Noche NS 2149

Esquina plegable para niños pequeños, un lugar ideal para jugar de forma segura.

- 120 x 120 cm, espesor 5 cm
- colchoneta de 115 x 10 cm



VELCROS MUY RESISTENTES





OCEANO



PVC
libre de
ftalato



Piscina de bolas rincón Océano NS 2168

Jugar en una piscina es siempre divertido. Moverse a través de las bolas ayuda al desarrollo del equilibrio y la coordinación motora. También ayudará en el aprendizaje de los colores, la precisión y la destreza manual. Es ideal para las actividades de rehabilitación. Los tres elementos de construcción se sujetan con velcros muy resistentes.

- 3 elementos: 155 x 30–55 cm
- espesor de la pared 15 cm
- el set incluye 1000 bolas de plástico.





**Bolas de colores
NS 2012**

- 500 uds., ø 6.5 cm

**Bolas transparentes
NS 0012**

- 500 uds., ø 6.5 cm

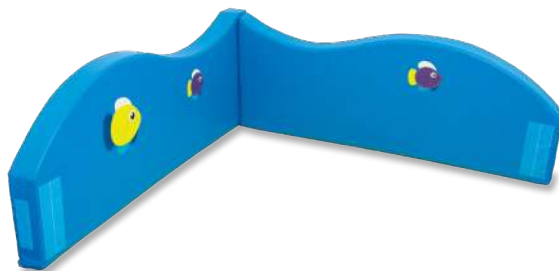

Paneles de pared Océano

NS 2165

- 2 paredes: 155 x 30-55 cm



Colchoneta 1/4 de círculo Océano

NS 2167

Colchoneta triangular gruesa para las esquinas de la habitación. Se puede utilizar con el rincón de juego Océano.

- colchoneta 1/4 de círculo: 140 x 140 x 10 cm

VELCRO PARA
FIJAR LOS PANELES

SUPERFICIE
ANTIDESLIZANTE



Set - Rincón de juego Océano

NS 2169

Un rincón de 3 piezas para jugar con seguridad

- 2 paredes: 155 x 30-55 cm
- colchoneta 1/4 de círculo: 140 x 140 x 10 cm

Suelo + respaldo piscina Océano

NS 2166

Suelo de tela de PVC y pared baja semicircular que enmarcan un rincón de juego. Cierres de velcro muy resistente.

- pared: 198 (diagonal) x 15 x 30 cm, arco: 220 cm
- suelo de tela: 140 x 140 cm





PISCINAS DE BOLAS



Redonda

NS 2100

- 3 elementos,
- ø 150 x 40 cm,
- espesor de la pared 15 cm
- 1000 bolas de plástico, ø 6.5 cm.



PVC
libre de
ftalato

Rincón

NS 2168

- 3 elementos: 155 x 30–55 cm,
- espesor de la pared 15 cm

Bolas de colores

NS 2012

- 500 uds., ø 6.5 cm



Bolas transparentes

NS 0012

- 500 uds., ø 6.5 cm



Ovalada

NS 2101

- 3 elementos.
- L 160 cm, A 120 cm, H 40 cm.
- espesor de las paredes 15 cm
- 1000 bolas de plástico, ø 6.5 cm.



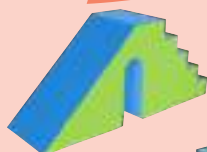

**Escalera
y rampa**
NS 0146

**Escalera
y rampa**
NS 0146A

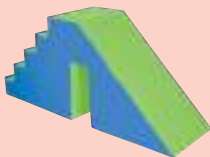

Las dimensiones coinciden con las piscinas vacías, hechas de espuma de alta densidad.

- rampa L 125 cm, H 87,5 cm

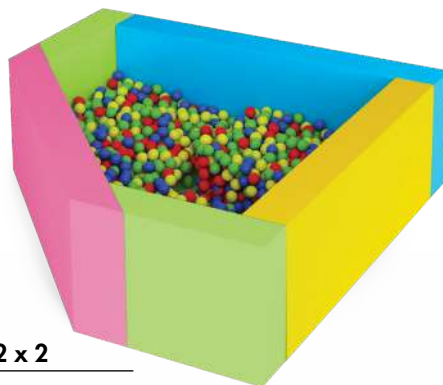

Triángulo 2 x 2
NS 0443

- 200 x 200 cm,
- 3000 bolas de plástico, \varnothing 6.5 cm.

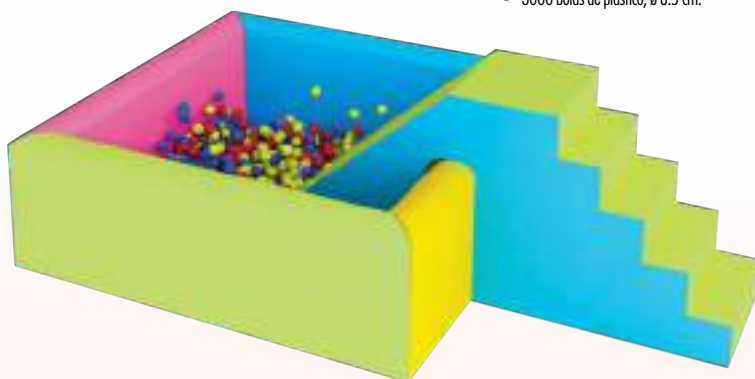

2 x 2
NS 0794

- 200 x 200 cm
- suelo acolchado 3 cm de espesor,
- 4000 bolas de plástico, \varnothing 6.5 cm,
- área interior 2.6 m²,

CUBIERTO CON
TEJIDO RESISTENTE



1.5 x 1.5
NS 2001

- 150 x 150 x 60 cm,
- área interior 1.21 m²,
- 4000 bolas de plástico, \varnothing 6 cm.

2 x 2
NS 2000

- 200 x 200 x 60 cm,
- área interior 2.6 m²,
- 4000 bolas de plástico, \varnothing 6.5 cm

3 x 2
NS 2002

- 300 x 200 x 60 cm,
- área interior 4.16 m²,
- 5000 bolas de plástico, \varnothing 6.5 cm

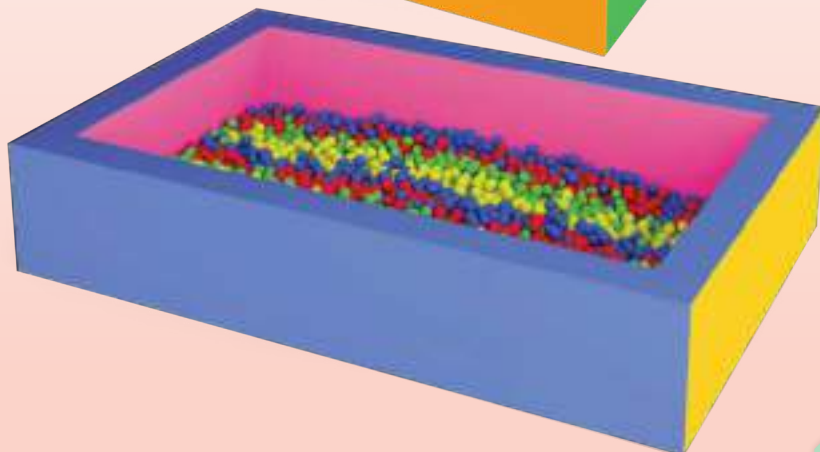
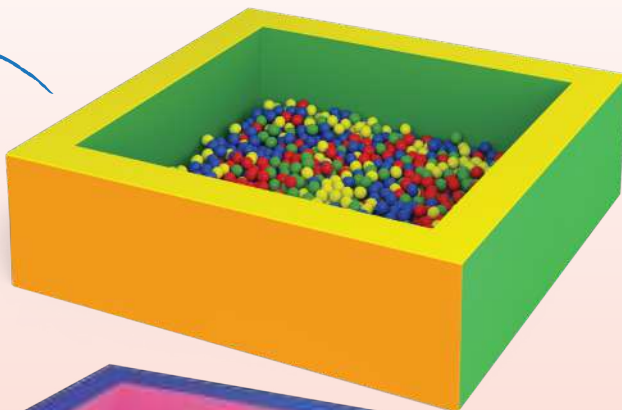



MEGABLOQUES

PS 2105

- fabricados en foam recubierto con tela de PVC
- 8 elementos – 90 x 30 cm,
- 10 elementos – 30 x 30 cm,
- 1 elemento – ø 60 cm



19 ELEMENTOS

PVC
libre de
ftalato



PVC LIBRE DE FTALATO



HYPER BLOQUES

NS 0435

Conjunto de bloques gigantes recubiertos con tejido duradero de PVC. Los diversos tamaños ofrecen numerosas posibilidades para la construcción de castillos y escondites. También pueden utilizarse en ejercicios de rehabilitación.

- bloque más pequeño 20 x 20 x 20 cm
- bloque más grande 120 x 40 x 40 cm



PVC LIBRE DE FALATO

VARIOS TAMAÑOS

30 ELEMENTOS





NOVAMUS

NS 0125

11 elementos para la construcción de recorridos.

- 250 x 250 x 150 cm



IMPERMEABLE
SUPERFICIE
ANTIDESLIZANTE



11 ELEMENTOS

NOVAMUS XL

NS 0128

- 19 elementos fabricado en espuma recubierta de tela de PVC
- 284 x 284 x 60 cm
- 100 cm módulo más alto



PVC LIBRE DE FTALATOS

PVC
libre de
ftalato

19 ELEMENTOS



KAYTEK

NS 0224

- 10 módulos fabricados en espuma recubierta con tela de PVC
- superficie requerida: min. 4 m²

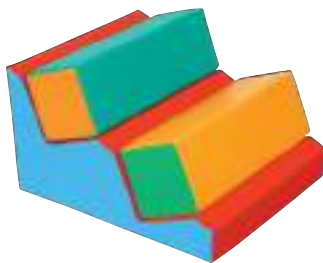

Base con vigas

NS 0227

- base 60 x 70 x 40 cm;
- 2 vigas 20 x 20 x 60 cm

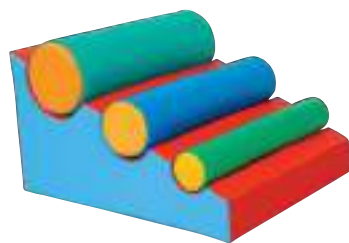

Base con cilindros

NS 0226

- 3 cilindros: ø 10, 15, 20 cm;
- base 60 x 70 x 40 cm

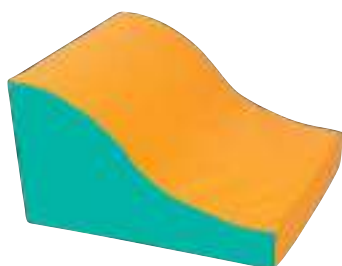

Tobogán

NS 0232

- 60 x 70 x 40 cm

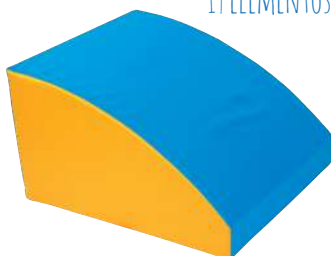

Colina

NS 0233

- 60 x 70 x 43 cm

19 ELEMENTOS

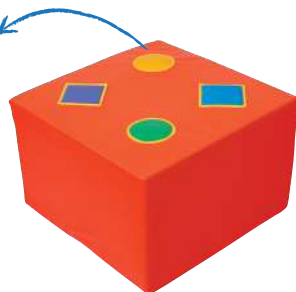

Base con atracciones

NS 0225

- 60 x 60 x 40 cm





LADRILLOS

Juegos coloridos de 8, 10 o 11 ladrillos ideales para la construcción creativa y el juego temático. Ayudan a desarrollar la imaginación espacial y conducen al trabajo en equipo. Fabricados en espuma de alta densidad y cubiertos con una tela de PVC fácil de limpiar.



PVC LIBRE DE FALATOS



Set 1 NS 1994

- 120 x 75 x 30 cm;
- 10 elementos



Set 2 NS 1995

- 150 x 90 x 30 cm;
- 11 elementos



PVC libre de falato



Set 3 NS 1996

- 120 x 90 x 30 cm;
- 10 elementos



Set 4 NS 1997

- 120 x 90 x 30 cm;
- 8 elementos





Funda para Set Cubo
PS 2163

- para Set Cubo (PS2162),
- 1 ud.



Set Cubo
PS 2162

- 100 x 100 x 100 cm
- 16 uds.



Mosaico
NS 1972

- 9 uds.
- cuadrado total: 140 x 140 x 15 cm
- bloque más pequeño: 35 x 35 x 15 cm





TERRAZA PARA NIÑOS

NS 2117

Conjunto divertido de obstáculos. Los tamaños de los elementos y del conjunto se adaptan a las necesidades de los más jóvenes. Espuma de alta densidad recubierta de PVC. Disposición de numerosas configuraciones.

- base cuadrada
- 4 colchonetas
- 4 elementos de espuma de varias formas (olas, escaleras, rampas)
- set de 9 elementos
- lado 140 cm, altura 20 cm

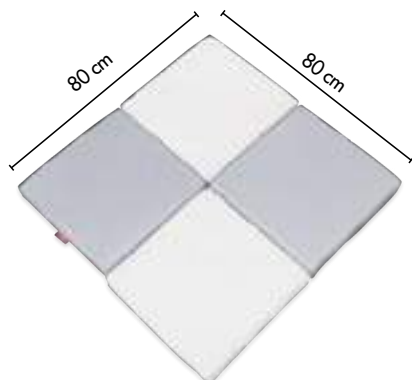

4 elementos 40 x 40 cm



4 elementos 60 x 40 x 20 cm

IDEAL PARA BEBÉS

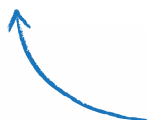

AMPLIA VARIEDAD DE CONFIGURACIONES





PISTAS REHAB

Formas de espuma diseñadas para los más jóvenes, cuya necesidad de juego activo crece con la edad. Los elementos son bloques para carreras de obstáculos que proporcionarán un lugar seguro para jugar y ayudar a desarrollar habilidades motoras. También son ideales para ejercicios de rehabilitación con niños con necesidades especiales que requieren cuidados especiales y estimulación sensorial.

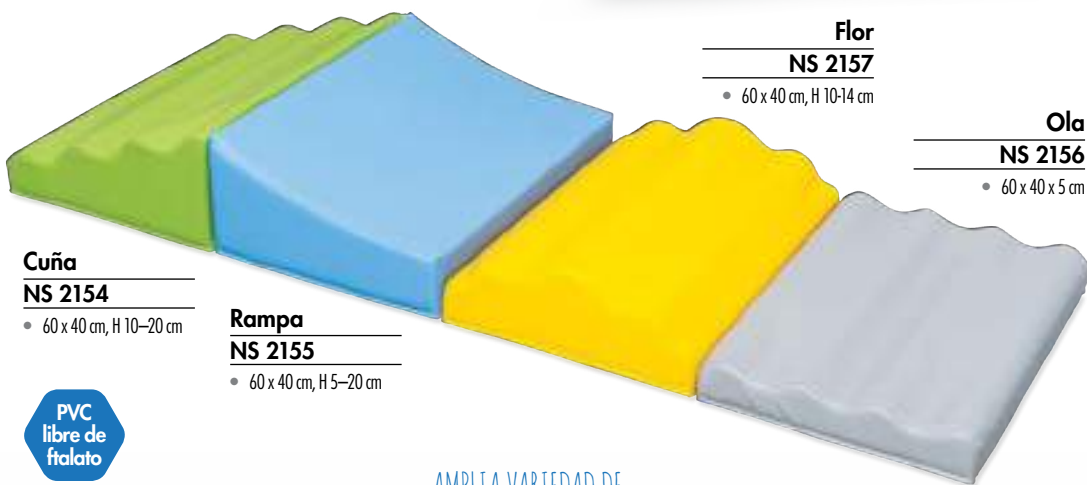

Cuña

NS 2154

- 60 x 40 cm, H 10-20 cm

Rampa

NS 2155

- 60 x 40 cm, H 5-20 cm

Flor

NS 2157

- 60 x 40 cm, H 10-14 cm

Ola

NS 2156

- 60 x 40 x 5 cm

PVC
libre de
ftalato

AMPLIA VARIEDAD DE
CONFIGURACIONES

IDEAL PARA BEBÉS

SE PUEDE UNIR CON LA
TERRAZA PARA NIÑOS



NS 1901

Conjunto de muebles de módulos y mesas. Un asiento encima de una mesa forma un hongo. La construcción y los elementos son estables, cómodos y prácticos.

- 8 uds. fabricado en espuma recubierta con tela de PVC
- designer Tomasz Huszczo

mushrooms



PVC
libre de
ftalato

tapa 48 x 30 x 29 cm

tapa con tronco 48 x 30 x 42 cm



tronco 40 x 30 x 19 cm

AMPLIA VARIEDAD
DE CONFIGURACIONES





leaves

NS 1899

Un asiento pero también un lugar inspirador para jugar.

Set de 6 elementos que pueden cambiarse fácilmente.

- 6 uds. fabricado en espuma recubierta de tela de PVC
- designer Agnieszka Kuzin



PISTAS DE SALTO



MESA Y SILLAS



Akademia Sztuk Pięknych
im. Władysława Strzemińskiego w Łodzi

80 x 60 x 30 cm

60 x 30 x 20 cm

58 x 23 x 20 cm

66 x 36 x 20 cm

105 x 51 x 30 cm

44 x 30 x 20 cm



CASTLE

NS 1904

Conjunto de módulos para realizar construcciones tridimensionales y para formar pistas largas. Una ayuda para el razonamiento lógico y espacial.

- 12 uds. fabricadas en espuma recubierta con tela de PVC
- designer Olga Rogalska



Colchoneta para el Castillo
NS 1888

Un accesorio para el castillo.
• 125 x 125 x 2 cm

PVC LIBRE DE FORMALDEHÍDO

VELCRO MUY RESISTENTE



Akademia Sztuk Pięknych
im. Władysława Strzemińskiego w Łodzi

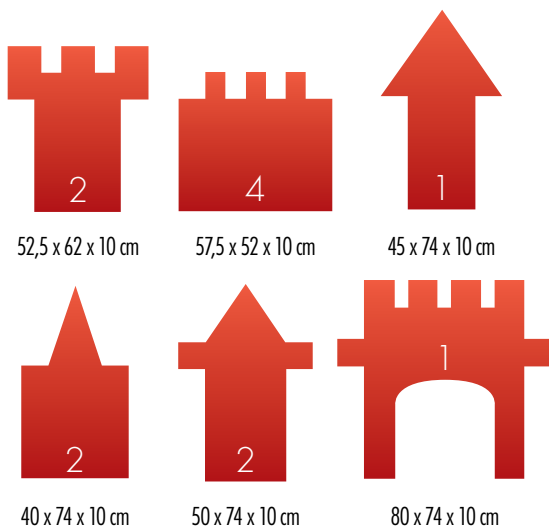



Rincón de actividad

NS 1969

- 110 x 110 x 47cm,
- 5 uds. fabricadas en espuma recubiertas con tela de PVC



PVC
libre de
ftalato



PVC LIBRE DE FTALATO

Jardín de flores

NS 1999

- 140 x 140 x 60 cm
- 12 uds fabricados en espuma recubierta con tela de PVC

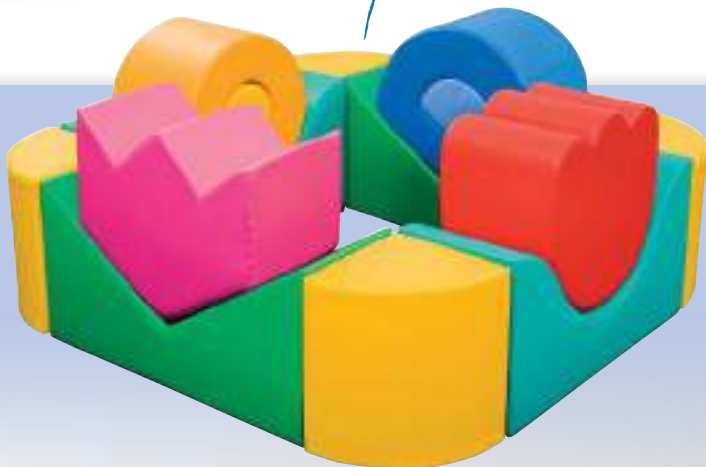

AMPLIA VARIEDAD
DE CONFIGURACIONES





dendr

Descatalogado

Conjunto de módulos de espuma de varios tamaños y formas, combinables entre sí, ideal para ejercicios de equilibrio tanto en interior como en exterior.

- 9 uds. fabricadas en espuma recubierta con tela de PVC
- designer Jakub Pechta

VARIOS TAMAÑOS Y FORMAS

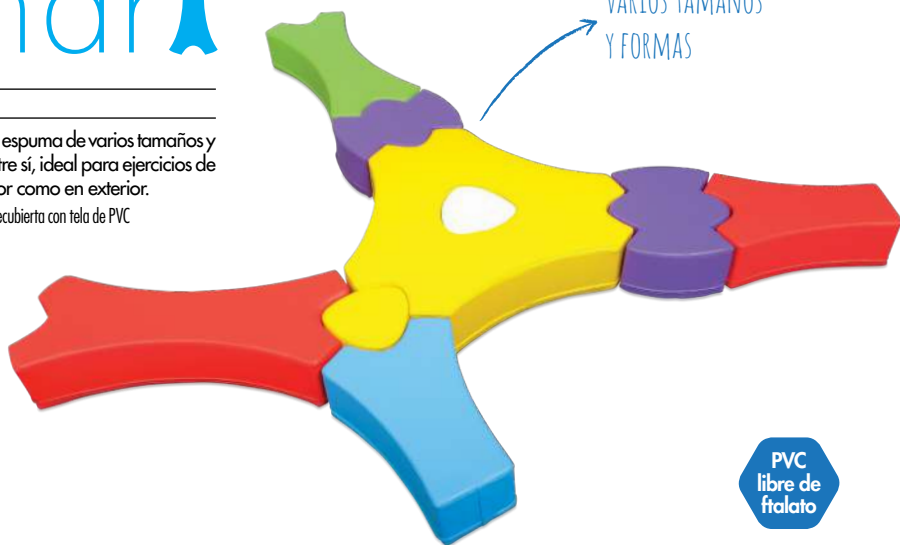

PVC libre de ftalato



103 x 42 x 20 cm



62 x 42 x 20 cm



96 x 96 x 20 cm



27 x 27 x 20 cm



50 x 41 x 20 cm





Casa de juegos NS 1983

- paredes de espuma
- 150 x 140 x 140 cm



RECUBIERTO CON TELA DE PVC MUY DURADERA

VELCRO MUY RESISTENTE





CASA DE JUEGOS IGLÚ

NS 2164

Esta gran casa blanca es un espacio multisensorial único para actividades basadas en la integración sensorial. La semi-oscuridad es buena para seleccionar estímulos específicos y crea buenas condiciones para actividades basadas en los sentidos. Experimentar con la luz, el sonido y el tacto ayuda a los niños a concentrarse y explorar el mundo de una manera nueva.

- 5 uds. fabricadas en espuma recubierta de tela de PVC
- tejado de red de nylon
- 150 x 150 x 152 cm

TEJADO DE RED DE NYLON

ESPUMA CUBIERTA DE PVC





PERRO PARA ESCALAR

NS 2162

Requiere de inteligencia para llegar de lado a lado, los escalones son irregulares. También pueden arrastrarse bajo la barriga del perrito. Estas actividades son muy divertidas y un buen entrenamiento físico.

- 147 x 74 x 110 cm
- estructura de madera, relleno de espuma blanda, cubierto de PVC

SE ENTREGA MONTADO



RELLENO DE ESPUMA BLANDA

REVESTIDO DE PVC

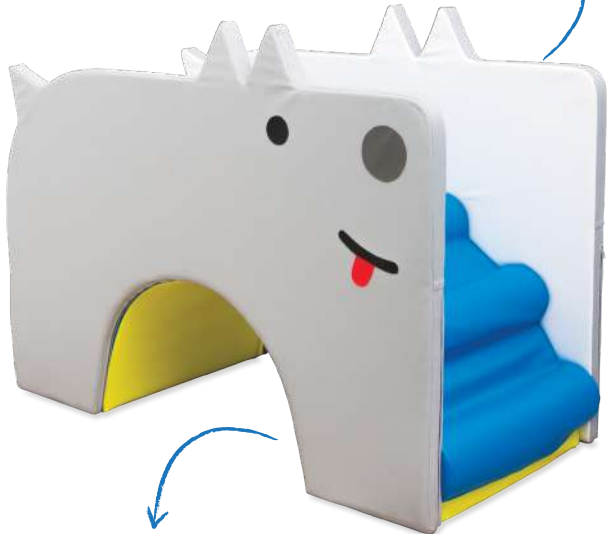

ESTRUCTURA DE MADERA

PVC libre de ftalato





SETS DE ACTIVIDADES

• fabricado en espuma recubierta de tela de PVC

PVC
libre de
ftalato

PVC LIBRE DE FTALATO



Barco

NS 1940

- 130 x 70 x 80 cm,
- 5 uds.

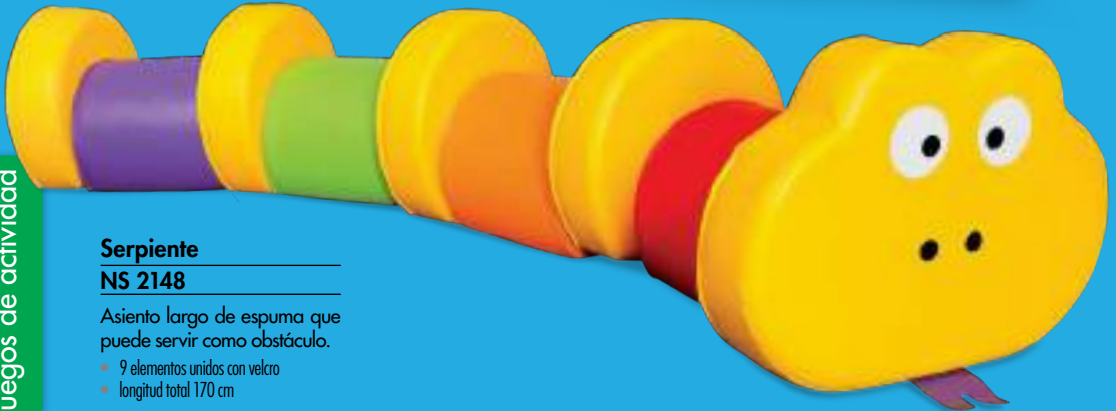

Serpiente

NS 2148

Asiento largo de espuma que puede servir como obstáculo.

- 9 elementos unidos con velcro
- longitud total 170 cm





Olas de mar

Descatalogado

- 50 x 60 x 50 / 40 cm
- 4 uds.



Balsa

NS 1968

- 100 x 60 x 70 cm,
- 6 uds.



Tren de colores

NS 1937

- longitud total 342 cm
- 8 uds.



CAMINO ACOLCHADO DE ANIMALES

Escalar, gatear, deslizarse. ¡Las actividades simples traen mucha alegría cuando eres un niño! Son módulos de animales, hechos de espuma blanda pero rígida, mejoran las habilidades motrices, la orientación en el espacio y la posición del cuerpo. La integración adecuada de estos aspectos es esencial para el desarrollo de la planificación y el movimiento. Además, conseguimos una adecuada regulación y coordinación muscular. Todas las formas tienen fondo antideslizante y velcro que permite unirlos con facilidad.

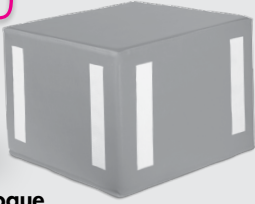

Bloque
NS 0699

• 48 x 48 x 36 cm



Gato
NS 0689

• 190 x 48 x 36 cm

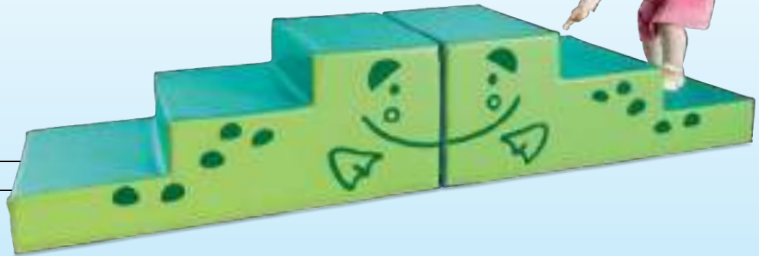

Rana
NS 0687

• 190 x 48 cm x 36 cm

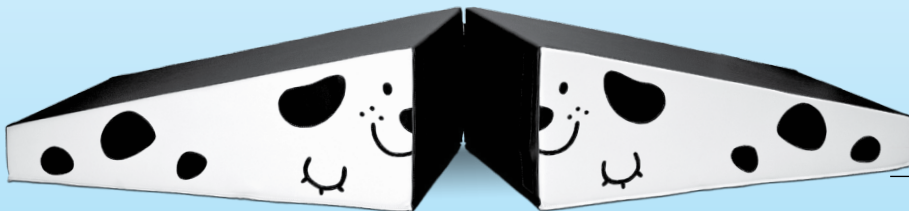

Perro
NS 0688

• 190 x 48 x 36 cm





Salón Arcoiris

NS 1991

- 170 x 86 x 30 cm
- 6 uds.
- Todas las formas pueden unirse entre sí mediante Velcro para formar un círculo o pueden usarse por separado



PVC LIBRE DE FALATOS

PVC libre de ftalato

VELCROS MUY RESISTENTE

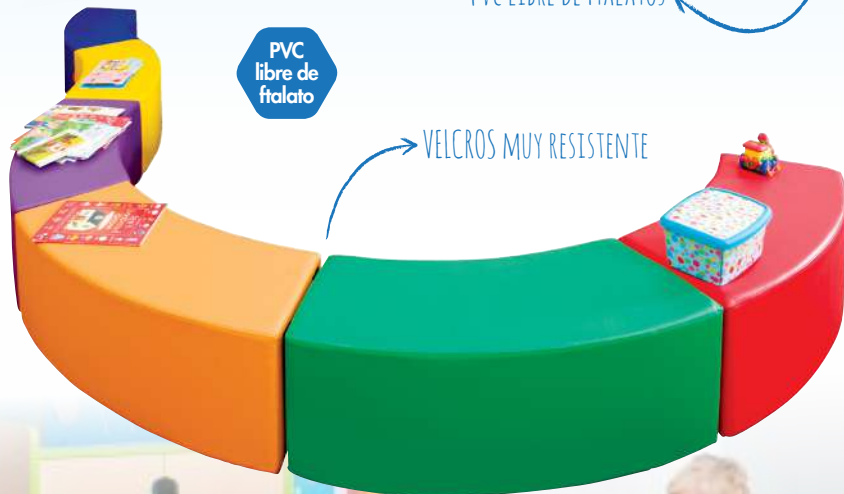

Salón Ola

NS 1984

- 1 unidad 100 x 40 x 35 cm
- 6 uds. longitud total 537 cm
- Todas las formas pueden unirse entre sí mediante Velcro para formar un círculo o pueden usarse por separado





Pista de texturas

NS 2150

Set de formas de espuma para que los niños adapten al juego.

- espuma recubierta de tela de PVC
- 10 cuadrados: 40 x 40 x 3,5 cm
- 4 cuartos: 40 x 40 x 3,5 cm
- 1 círculo: ø 40 cm

FIGURAS GEOMÉTRICAS EN DIFERENTES FORMAS Y COLORES



ESPUMA RECUBIERTA DE PVC

PVC libre de ftalato



juegos de actividad





Oruga arcoiris

NS 1992

- set de 7 elementos
- ø 35 x 30 cm



Alubias de habilidad

NS 1970

- 5 uds, altura desde 14 a 42 cm





ALMOHADONES - ANIMALES

- L 50 cm, A 29 cm, H 24 cm
- edad: + de 6 meses

PARA SENTARSE
Y JUGAR

ESPUMA DE ALTA
DENSIDAD

LAS OREJAS SUENAN
CUANDO SE PRESIONAN

FACIL DE LIMPIAR
CUBIERTA DE PVC

ANTI-SKID BOTTOM



Jirafa
NS 2121

León
NS 2119

Rana
NS 2120

Oso
NS 2118



Puf Mariposa
NS 1980

- 77 x 58 x 30 cm



Puf Elefante
Descatalogado

- 78 x 50 x 30 cm



BALANCINES



PVC
libre de
ftalato



juegos de actividad



Balancín Pony
NS 2189

- medidas: 80 x 26 x 64 cm,
altura asiento 26 cm



Balancín Motocicleta
NS 2190

- medidas: 90 x 26 x 47 cm, H asiento 26 cm



Car Rocker
NS 2188

- 87 x 26 x 48, H asiento 26 cm



Convertible
NS 0237

- 120 x 60 x 30 cm



Perrito
Descatalogado

- 62 x 51 x 30 cm



Coche tobogán de espuma

NS 2136

Un tobogán seguro de 3 partes con 5 escalones. Las paredes laterales protectoras con adornos de automóviles se fijan al tobogán con velcros fuertes. Cuando se desata, se pueden utilizar como colchonetas.

- 140 x 70 x 48 cm, altura total 76 cm, fabricado en espuma de alta densidad recubierta de tene de PVC



Semáforo

NS 2135

Ideal para jugar y aprender las normas de tráfico para cruzar una calle. Las luces son de velcro, así los niños pueden organizar el orden correcto.

- medidas: 20 x 20 x 60 cm
- espuma recubierta de tela de PVC.





Formas geométricas

PS 2106

- set de 11 figuras fabricadas en espuma recubierta de tela de PVC;
- espesor 10 cm

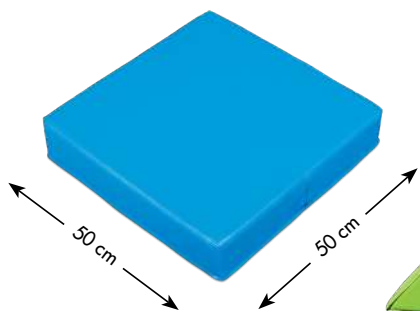

PVC
libre de
ftalato

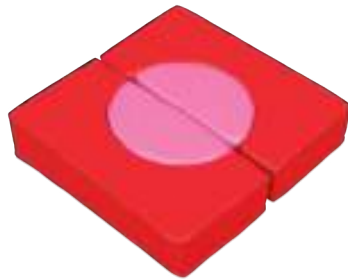

Figuras geométricas

NS 0567

- set de 4 figuras, espesor 4 cm
- triángulo 36 x 36 x 31 cm
- cuadrado 30 x 30 cm
- rectángulo 30 x 42 cm
- círculo ø 30 cm

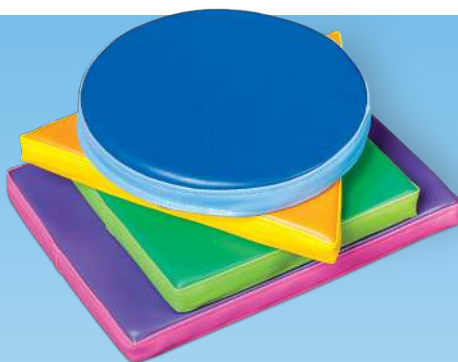



SOFÁS

PVC
libre de
ftalato

Autobús NS 2161

Sofá de doble cara con respaldo. Asiento con capacidad de hasta 8 niños.

- 110 x 90 x 72 cm,
- H asiento 25 cm, F asiento 33cm
- espuma recubierta de tela de PVC.

ESPUMA DE ALTA DENSIDAD

CUBIERTA DE PVC

BASE ANTIDESLIZANTE



Trono doble NS 2138

- 101 x 45 x 71 cm,
- H asiento 25 cm



N



Trono NS 2191

- medidas: 66 x 45 x 72 cm, H asiento 26 cm





Sofá Ratón

NS 2170

- 124 x 80 x 72 cm
- H asiento 30 cm
- espuma recubierta de tela de PVC,
- 1 ud.



Puf Queso

NS 2171

Ayuda al desarrollo en la coordinación de los movimientos.

- 41 x 46 x 30 cm,
- espuma cubierta de PVC
- 1 ud.

León

NS 2137

- 81 x 47 x 76 cm,
- H asiento 25 cm



Flor

NS 2139

- 110 x 45 x 76 cm,
- H asiento 25 cm





PUFS ANIMALES

- 60 x 52 x 28 cm
- 2,2 kg

FABRICADO CON PVC
DE COLORES



Pato
NS 1986



Pingüino negro
NS 1987



Pingüino azul
NS 1985



Foca azul
NS 1990



Tigre
NS 1989



Foca morada
NS 1988

RELLENO DE BOLTAS
DE POLIESTIRENO





PUFS ANIMALES

• ø 35, H 30 cm



Rana
NS 1975



Gallina
NS 1978

PVC
libre de
ftalato



Cerdo
NS 1974



Vaca
NS 1977



Gato
NS 1976

Pequeño puf con la imagen de un feliz duende. La tapa es de terciopelo suave y puede servir como bolsillo para objetos pequeños. Un complemento perfecto para nuestra colección de muebles de cuento de hadas.

• ø 35, H 30 cm



Duende azul
NS 2140



Duende rojo
NS 2141



Asientos puf

NS 2163

Estos pufs redondos servirán como asientos para jugar en el suelo o como cojines de una silla para más comodidad.

- 6 uds., ø 35 x 4 cm,
- relleno de bolitas; cubierta de PVC



RELLENO DE BOLITAS

CUBIERTA DE PVC



Asientos cuadrados

NS 1898

- 5 unidades (colores aleatorios)
- Relleno de espuma, cubierto de PVC
- 30 x 30 x 10 cm.



Asientos para jugar

NS 1884

- 10 colores de asientos redondos
- cubierta de PVC
- encaja en el contenedor con ruedas
- ø 35 H 3 cm

CONTENEDORES

Ideal para almacenar nuestros asientos de espuma redondos, así como otros juguetes o bloques. Base sólida de aglomerado con 4 ruedas. Las paredes recubiertas de poliéster HDF se fijan entre sí y a la base con velcros fuertes. Adicionalmente, se puede bajar una pared para acceder.



Pequeño

NS 1933

- 38 x 38 x 46 cm

Grande

NS 2933

- 38 x 38 x 80 cm





Emoti asientos

NS 1897

- Relleno de espuma, cubierta de PVC.
- ø 30 cm, H 8 cm.
- 6 unidades (con una emoción diferente)

Señales de tráfico

NS 2134

- 10 asientos de espuma.
- cubiertos de PVC.
- encajon en el contenedor con ruedas.
- ø 35 H 3 cm,



PVC
libre de
ftalato



Animales asientos blandos

NS 0692

- set de 3, ø 30 H 8 cm



Animales marinos asientos blandos

NS 0691

- set de 3, ø 30 H 8 cm



Números asientos blandos

NS 0690

- set de 9, ø 30 H 8 cm





FÁCIL DE LIMPIAR
TELA IMPERMEABLE

ESPUMA BLANDA

ESPACIOSO



Softplay activity lounge

NS 1931

Soft & safe play corner is a real encouragement for spontaneous play and activities involving movement. Joyful colours combined in an interesting way introduce a friendly environment and turn the play corner into a favourite fun place.

- 156 x 156 x 32 cm



Rincón de espuma

NS 2178

Asientos y colchones unidos con velcro.

- 2 largos, 2 esquinas (H 25 cm)
- 4 colchones 1 x 1 m . Dimensión total: 200 x 200 cm



SENSORIALES

Pufs cómodos con elementos sensoriales (campanas, tubos, velcros, rizos, cordones). Hecho de tela de PVC. Lleno de espuma de poliestireno, que puede adaptarse fácilmente a la posición del niño.

- 60 x 52 x 28 cm
- 2,2 kg



Payaso

NS 2106

El payaso tiene una capa de terciopelo suave, pelo rizado, brazos largos con una campana, zapatos con cordones, botones grandes y una nariz roja que suena con alegría cuando se presiona.



Osito

NS 2107

El oso tiene suaves orejas de terciopelo, nariz sonora y largos brazos de velcro con los que abrazar a cualquiera que se sienta sobre él.

COJINES SENSORIALES

Cojines grandes y suaves, principalmente para niños pequeños. Los hocicos blandos, patas flexibles y elementos sonoros alientan a los niños a abrazar a los animales de juguete. Hecho de tela de PVC con elementos de terciopelo. Relleno con bolas de espuma de poliestireno.

- 79 x 95 cm



Perrito

NS 2108

El perro tiene una nariz que suena con alegría, orejas llenas de pellets y suaves patas elásticas.



Conejito

NS 2109

El conejito tiene una cola que suena y patas elásticas.





Cojines de rehabilitación

NS 0585/color

- 150 x 60 cm, peso 4 kg

escoge tu color:

	t	arcoíris
	gr	azul
	ni	azul claro
	zi	verde
	zl	amarillo
	po	naranja
	cz	rojo
	ro	rosa

ARCOÍRIS



RELLENO DE BOLITAS

FÁCIL DE LIMPIAR
CUBIERTO DE PVC

FORMA DE PERA



AZUL



Cojín de rehabilitación de denim

NS 0639

Ayuda en el desarrollo del movimiento y la coordinación.

- 100 x 49 cm
- relleno de granulado



Granulado de poliestireno
espumado 1 kg
NS1585



ZONA DE CALMA



Barril

NS 2175

Prepárate para un barril de diversión! Los niños ruedan, empujan, suben y atraviesan este colorido barril durante el juego. Fomenta la planificación motora, el desarrollo motor y la socialización. Las paredes rellenas de espuma proporcionan un cojín suave mientras que los niños entran y salen. Para uso intensivo en escuelas, salas sensoriales y clínicas de terapia. Uso con la supervisión de un adulto.

- medidas: 81 x 96, diámetro del agujero. 40 cm, edad: +3



PVC
libre de
ftalato



Canoa

NS 2173

Canoa es el apretón perfecto para los niños que necesitan la presión alrededor de sus cuerpos para relajarse. Ayuda a los niños con desorden de procesamiento sensorial, autismo y TDAH, + 4 años

- 56 x 170 x 49 cm



Asiento de presión

NS 2174

Cómoda silla suavemente presionable, aplicando presión calmante y una entrada sensorial a través del tronco. Ayuda a alinear la columna vertebral para mejorar la postura del asiento. Permite que los niños se muevan hacia adelante y hacia atrás y mejoren la atención y la audición durante las clases. Ayuda a los niños con trastornos del procesamiento sensorial, autismo o TDAH. Uso con supervisión de un adulto.

- 80 x 25 x 76 cm





**Columpio
BO 5412**

- medidas: Ø 100 cm
- tubo de acero: Ø 25 x 1.2 mm
- tubo de espuma: 5.0mm espesor
- asiento: PP
- cuerda suspensión: Ø 10 mm PE
- medidas caja: 73 x 32 x 7 cm



**Columpio blando
BO 5562**



**Columpio de red
BO 5804**

- Nuevo columpio interior y exterior de alta calidad
- Altura: 160cm;(ajustable)
- Tubo de acero: Ø25x1.2mm;
- Cuerda red: Ø6mm PE;
- Cuerda suspensión: Ø10mm PE;
- Espesor espuma negra: 10mm;
- Peso máximo: 200KGS
- ar: Ø5.0x50mm
- Espuma del columpio unida con cinta de PP



**Columpio
Neumático
BO 5501**

- peso máximo: 75 kg,
- PE

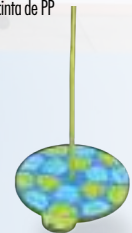

**Columpio Tortuga
BO 5065**

- Altura ajustable
- Material de larga vida útil: madera maciza, y cuerda de 10mm de PE, altura columpio: 180cm, ajustable
- disco de madera: diámetro 30cm, con impresión
- medida total :34x2cm



**Columpio Tronco
BO 5418**

- Dan al niño un lugar tranquilo y dulce para jugar y descansar. Un movimiento oscilante uniforme puede estimular el desarrollo del sentido de equilibrio.
- Este es un lugar, para leer, escuchar música o simplemente columpiarse.
- Medidas: 70 x 70 x 140 cm,
- material principal: dacrón, relleno: polyester

sistema CK.PLIS

El sistema CK.PLIS es un espacio de madera para clases de integración sensorial. El sistema se puede ampliar con elementos para colgar. Es una adición diagnóstica y terapéutica perfecta en un desarrollo neurológico, ortopédico, psicológico y pedagógico. El sistema consiste en una serie de módulos dedicados a diversas actividades de movimiento en importantes áreas del desarrollo motor. Su presencia en una determinada edad causa un fácil funcionamiento en el medio ambiente. Comprueba la supresión de los reflejos primarios, la coordinación motora-visual y moldea los reflejos posturales. Lo que es importante, construye la imagen de un niño en el sistema motor grande y pequeño, la cooperación con el entorno, la capacidad de trabajo en equipo y la planificación del movimiento. Además, evalúa la coordinación del movimiento, la imitación, la lateralidad del cuerpo y el grado de excitabilidad del sistema vestibular, así como el equilibrio. El

sistema es un gran enlace en varios diagnósticos complementarios. La terapia está basada en la necesidad de estimulación del movimiento y de los sentidos. El niño participa en la creación de las actividades, supera las carencias en el desarrollo y el terapeuta le dedica los ejercicios apropiados.

La versión estándar del sistema CK.PLIS se compone de:

- Estructura de madera con un sistema único rápido de ensamblar
- Pared para escalar con agarraderas
- Paredes de subida y bajada
- Pared para escalar con agujeros
- Red de cuerda
- Estructura en el techo
- dimensiones exteriores 245 x 242 cm
- escalera 50 x 4,5 x 195 cm
- puente (sin colchonetas) 170 x 30 x 175 cm



**Colchoneta
NS 2177**

- 4 paneles
- 122 x 123 x 5 cm,
- estiradas 244 x 246 x 5 cm



**Puente de madera
NS 3099**

- 30 x 170 x 175 cm



**Caja de madera CK.PLIS
NS 3097**

- dimensiones exteriores: 245 x 242 cm



**Escalera colgante
NS 3098**

- 50 x 4,5 x 195 cm



SETA MANIPULATIVA

Área de juego en forma de seta. Las paredes son de madera contrachapada y están equipadas con: laberintos, ventanas de color, espejo, tapicerías de encaje, formas geométricas y cremalleras. Permite a los niños esconderse en la parte superior que hace el juego más íntimo y organiza el área. La parte superior está hecha de PVC de alta calidad. Se puede quitar y utilizar como un asiento o incluso una forma de rehabilitación para los niños más pequeños. Múltiples elementos manipuladores alientan actividades que involucran la motricidad de los dedos.



Sin copa
NS 1436

• 120 x 120 x 130 cm



Con copa
NS 0436

• 120 x 120 x 130 cm



Elefante

NS 1768

• 80 x 80 x 80 cm





**Esterilla
NS 0553**

Estrecha esterilla plegable para ejercitarse.
• 150 x 60 x 2 cm



**Camino sensorial
NS 0488**

Set de baldosas con diferentes texturas enmarcadas en madera maciza.
• 6 baldosas
• 35.5 x 30.5 x 2 cm



**Esterilla sensorial
NS 0949**

Consta de 6 cuadrados con relleno de goma espuma y 6 bolsillos para diversos materiales (conos, piedras, guisantes, palos, bolitas).
• 60 x 120 cm



**Observa tus pasos
NS 1934**

• 25 x 25 cm
• 5 pares de diferentes densidades



nuevas superficies



**Memoriza con texturas
NS 0487**

• marco de madera
• 16 piezas
• 15 x 11,4 x 1 cm



BOLAS



Rodillo espinoso

LG 1202

- ø 6 cm, L 15 cm

Bolas de masaje para gimnasia

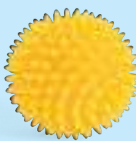

LG 1208

- ø 8 cm

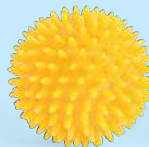

LG 1210

- ø 10 cm

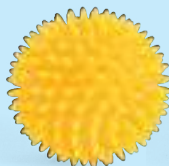

LG 1212

- ø 12 cm

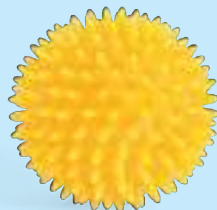

LG 1218

- ø 18 cm



LG 1240

- ø 40 cm



LG 0265

- ø 65 cm

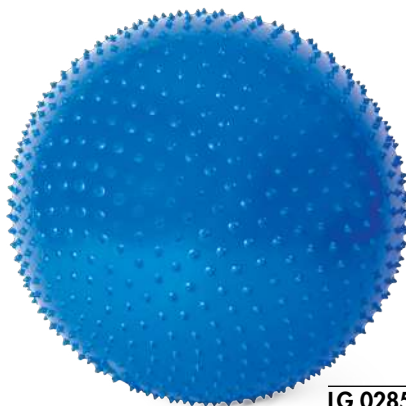

LG 0285

- ø 85 cm



Bola de masaje

LC 9752

- ø 28 cm

Set de bolas de masaje

LG 1201

- 2 x ø 8 cm; 2 x ø 10 cm

Erizo

US 0450

- ø 25 cm, 1 ud. rojo





Bolas rítmicas

LG 1117

- 4 uds, ø 17 cm, 280 g

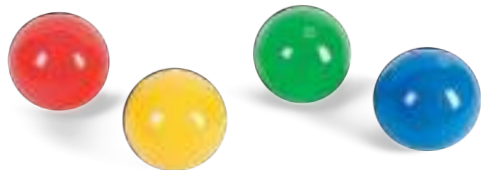

4 bolas con

Cascabel

US 0006

- bola flujo de aire 93 mm
- bola flujo de aire 73 mm
- bola perforada 93 mm,
- bola perforada 73 mm



Pelota

US 0274

Esta bola desarrolla habilidades de trabajo en equipo, coordinación y conciencia espacial. Perfecto para ejercicios con niños discapacitados visuales; Estimula el oído.

- 21 cm.



Bola Jabalina

US 0087

- 0,4 kg



Bolas de peso

LG 0607

- 3000 g

LG 0606

- 2000 g

LG 0610

- ø 12 cm, 1000 g

LG 0605

- ø 10 cm, 500 g



Set bolas sensoriales

NS 2068

Juego de 10 bolas sensoriales: bola de bolitas, bolas de la espuma, bolas rugosas, cubos, bola del circo, bolas de la araña, bolsa para el material



Bola granulada

US 0223

Bola de goma suave transparente rellena con bolitas. Fácil de tirar y agarrar.

- 9 cm



Bola para pintar Oso

US 0025

- ø 20 cm, material de vinilo blando

Bola de agarre fácil

US 0073

- set de 6
- ø 25cm, material de vinilo blando



BOLAS DE GIMNASIA



Rulo sensitivo 90 x 55 cm
LG 0450



90 cm
LG 0188



65 cm
LG 0165



50 cm
LG 0150



30 cm
LG 0130



100 x 50 cm
LG 0350



BOLAS PARA SALTAR



45 cm
LG 0545



50 cm
LG 0550



55 cm
LG 0555



N

Hipopótamo - Saltador
US 0448

- 20 x 54 x 35 cm
- altura asiento: 22 cm



N

León - Saltador
US 0449

- 22 x 54 x 35 cm
- altura asiento: 22 cm



Reno - Saltador
LG 0001

- 60 x 30 x 55 cm, altura asiento 30 cm



66 cm
Descatalogado



Bola saltador
LG 0680

• ø 40 cm



Bola 23 cm
LG 0614



Bola 15 cm
LG 0612



Voleibol
LG 0616

• ø 15 cm



Baloncesto
LG 0615

• ø 15 cm



Fútbol
LG 0611

• ø 15 cm

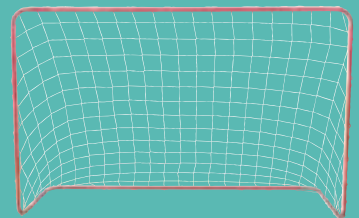

Portería
BO 2102

• 180 x 60 x 120 cm



BALONES PROFESIONALES



Bomba de hinchar

LG 1002

- 2 agujas: metal y plástico



Fútbol

VO 0001

- talla 5



Baloncesto

VO 0004

- talla 3



Baloncesto

VO 0005

- talla 5



Voleibol

VO 0002

- talla 1



Volleyball

VO 0006

- talla 4



Volleyball

VO 0003

- talla 5



DEPORTE

Carro para deportes

NS 0943A

- sobre ruedas
- sin accesorios, 90 x 60 x 80 cm

Carro para deportes con accesorios

NS 0944A

- sobre ruedas
- contiene diferentes accesorios (13 tipos),
- 90 x 60 x 80 cm

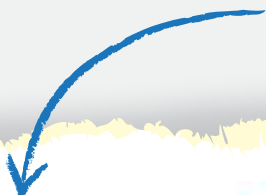

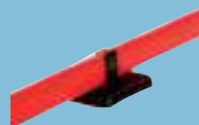
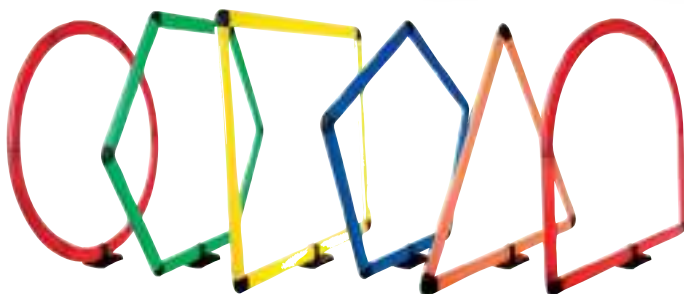

Soportes para pista de obstáculos
TY 0018

- 6 uds. para TY 0008

Pista de obstáculos

TY 0008

- 6 formas; 6 soportes

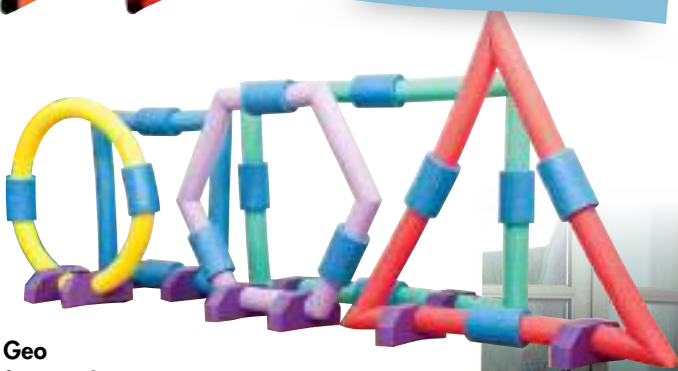

Geo
formas de espuma
NS 0743

- set de 5 formas: cuadrado, rectángulo, triángulo, círculo, hexágono





Set de gimnasia

FI 2222

- 6 aros ø 50 cm
- pinzas 24 uds.
- 6 conos
- 10 picas, L 70 cm



Set de gimnasia

TY 0200

- 4 conos (H 50 cm)
- 4 conos (H 30 cm)
- 8 cajas (21,5 cm, H 20 cm)
- 4 aros (ø 38,5 cm)
- 4 aros (ø 59 cm)
- 4 aros (ø 77,5 cm)
- 4 puentes (15 x 81,5 cm)
- 8 ladrillos (15 x 15 cm, H 9,5 cm)
- 8 ladrillos (15 x 36 cm, H 9,5 cm)
- 8 picas 40,5 cm long
- 8 picas 70,5 cm long
- 8 picas 98,5 cm long
- 12 huellas de pies (= 6 pares)
- 12 huellas de manos (= 6 pares)
- 20 conectores de colores
- 24 pinzas/conectores
- 8 pinzas azules

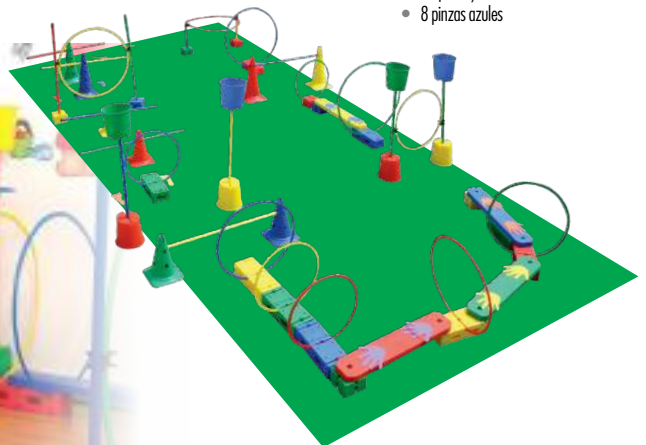



Ladrillos

FI 1611

- 4 uds, 36 x 15 x 9,5 cm

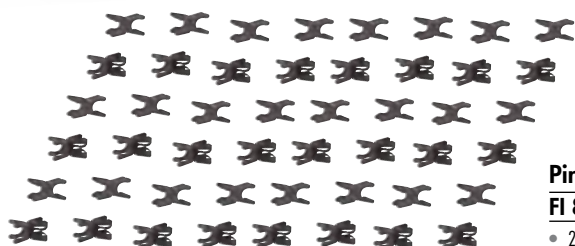

Pinzas

FI 8567

- 24 uds.

PICAS PARA EJERCICIO

180 cm

FI 0180

- 5 uds.

100 cm

FI 2100

- 10 uds.

120 cm

FI 2120

- 5 uds.

80 cm

FI 2080

- 10 uds.

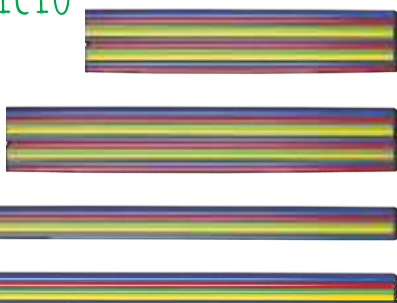

AROS

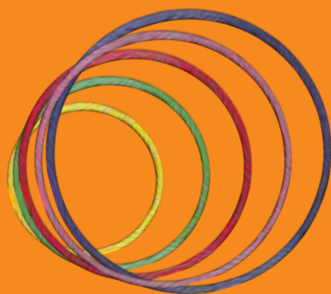

40 cm

FI 2140

- 4 uds.

50 cm

FI 2150

- 4 uds.

60 cm

FI 2160

- 4 uds.

70 cm

FI 2180

- 2 uds.

80 cm

FI 2190

- 2 uds.

Construcción de fortalezas

BO 1203

- barras: 45 uds.
- bolas: azul x 14 uds. verde x 13 uds.

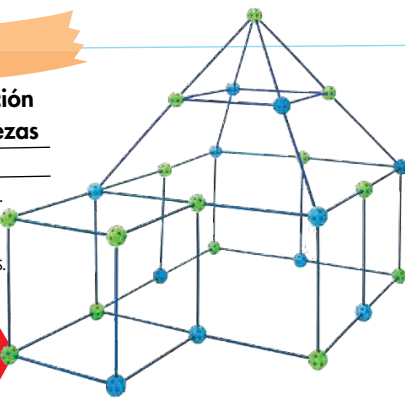

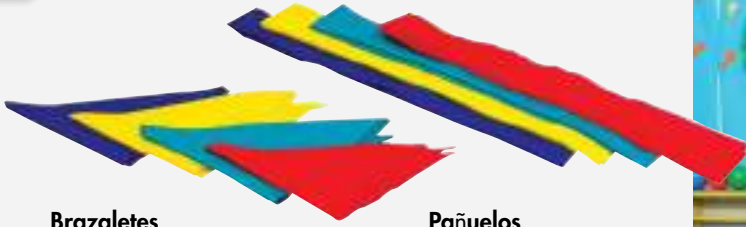

Brazaletes

NS 0120

- 4 uds
- 11 x 5 cm

Pañuelos

NS 0127

- 4 uds
- 100 x 6 cm



Conos de seguridad redondos

FI 0005

- 50 uds de 5 colores, ø 19 x 5 cm



Conos

FI 2200

- 6 uds, H 30 cm
- con agujeros

Conos grandes con agujeros

TY 0015

- 4 uds, H 50 cm
- con agujeros



Cintas 2 m

TY 0105

- 6 uds.

Cintas 4 m

TY 0106

- 6 uds.

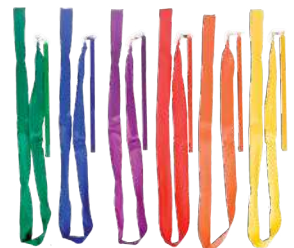



Petos con números

TY 0217

- 12 uds., los colores pueden variar



Sacos para saltar

TY 0117

- 6 uds., 52 x 62 cm

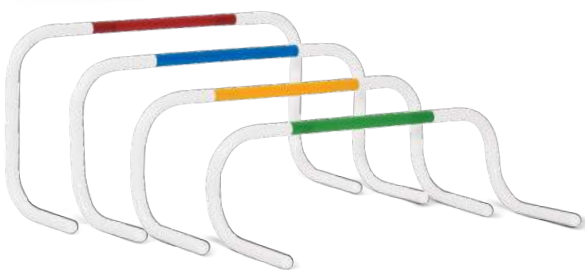

Vallas coloridas

TY 0631

- 4 uds., L 66, H de 19 a 35 cm

Valla

TY 0633

- 30 x 45 cm, 3 alturas





Set de 4 discos de espuma

US 0012

Conjunto de discos ligeros de espuma que vuelan. Su forma hace la captura bastante fácil. Ideal para juegos de interior y exterior.

- 4 uds. ø 8,5 cm



Ringo

JG 2190

- 10 uds.
- ø 16 cm

Bolsitas. Colores

NS 0135

- 10 x 13 cm, 8 pcs.



Bolsitas Numeradas

NS 1982

- 7 x 12 cm, 12 uds.



Bolsitas Abecedario

NS 1930

- 26 uds.



Bolsitas

NS 0126

- set de 4; 10 x 13 cm



Bolsitas Geométricas

NS 0132

- 4 uds, 10 x 10 cm



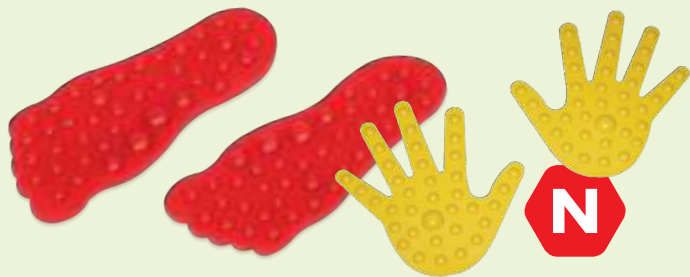

Almohadillas Pies

US 0267

Almohadillas en forma de pie con nódulos de plástico. Pisar sobre ellas es un gran ejercicio terapéutico, ayuda a reducir el estrés y estimular los receptores neuronales.

- par de almohadillas, L 20 cm.

Almohadillas Manos

US 0266

Estimularán varias partes del cuerpo usando nuestras manos. Ayuda a reducir el estrés y la ansiedad, incrementa la circulación sanguínea y el flujo de energía a través del cuerpo. Ideal para uso terapéutico. 2 uds - izquierda y derecha



Cronómetro

TY 1069



Venda para ojos 1 ud.

US 0301

- Fabricado en nylon. 1 ud.



Set de flechas con curva

TY 0086

- 6 uds, A 9 cm



Huellas de las manos

TY 0073

- 6 pares, 22,5 cm

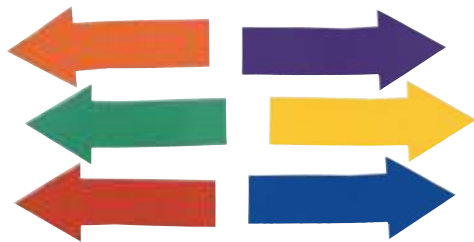

Set de flechas rectas

TY 0080

- 6 pares, L 38 cm, A 9 cm

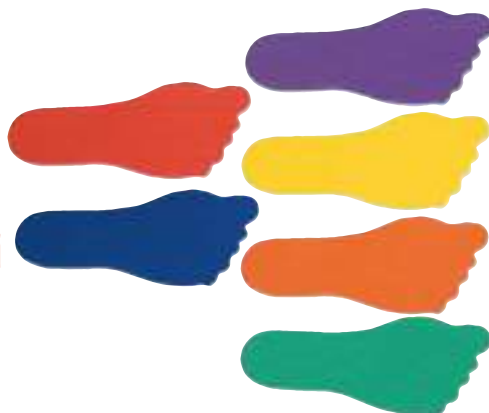

Huellas de los pies

TY 0072

- 6 pares, 22,5 cm



Alfombrillas rectangulares

TY 0082

- 6 pares, L 34,5 cm, A 7,2 cm

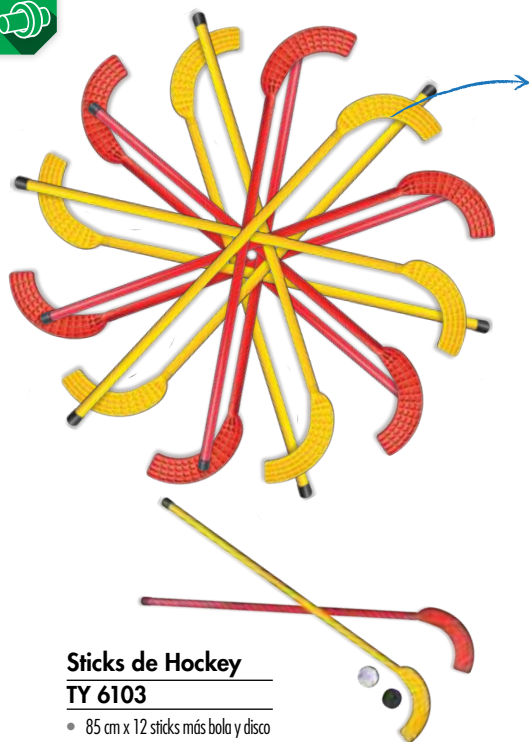

12 STICKS



Sticks de Hockey

TY 6103

- 85 cm x 12 sticks más bola y disco



Montañas

TY 8412

- base antideslizante, 6 uds
- 3 pequeñas: ø 27cm, H 4,5 cm
- 3 grandes: ø 36cm, H 8,5 cm



Set iniciación Golf

US 0413

- conjunto de golf: 6 palos en 6 colores; agarre de goma, L 74 cm, 6 aros y 6 bolas de vinilo.





Set de bolas Oscilantes

US 0130

Ponga el aro en el tobillo y gire el pie en movimiento circular para poner la pelota girando alrededor de ese pie. Cuando la bola llega hacia el otro pie debe de saltar la cuerda. Es bueno para desarrollar la coordinación y fortalecer los músculos de las piernas. El juguete entero está fabricado en plástico.

- 6 unidades, L 73 cm, diámetro del aro 14 cm.



Atrapa la bola

US 0131

Lanza la bola e intenta atraparla con la copa atada por una cuerda. El juego desarrolla coordinación y reflejos.

- 6 unidades en 6 colores, longitud de la cuerda 85 cm, diámetro bola 7 cm, altura copa 16 cm

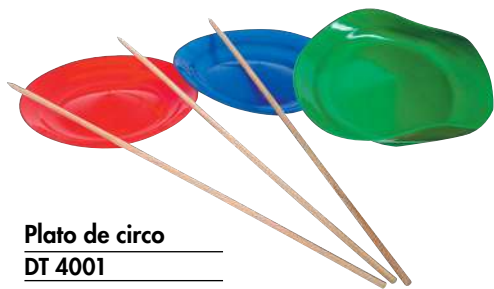

Plato de circo

DT 4001

- con un palo
- ø 24 cm



28 ASAS



Oruga XL

NS 1657

- L 6,5 m, A 12 cm, 28 asas



16 ASAS

Oruga

NS 1598

- L 3,5 m, A 12 cm, 16 asas



Entrenador de equilibrio US 0082

Semiesfera de caucho llena de aire para ejercicios de equilibrio. Puedes ponerte de pie, sentarte o acostarte.

- diámetro de base 45 cm, H 22,5 cm



Bloques para caminar FI 1001

- 1 ud.
- 31 x 12 x 6 cm



Pies grandes TY 0209

- 1 par
- L 50 cm



Mini zancos AS 0027

- 1 par
- H 12,5 cm, ø 13,5 cm

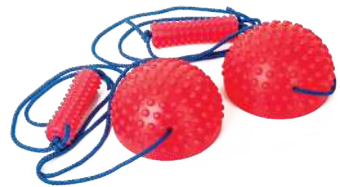

Zancos sensoriales US 0271

- H 7cm, ø 13 cm





Wooble
TY 0006

- ø 40,5 cm



Tabla sobre cilindro
CS 6005

- 70 x 20 x 9 cm

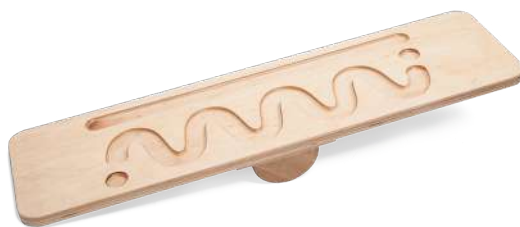

Plataforma sobre ruedas
NS 2902

- 41 x 30,5 cm, espesor de la tabla: 1,8 cm



Tabla sobre esfera
CS 6004

- 70 x 20 x 9 cm



Maxi rodillo
JG 2138

- 34 x 40 cm

Rodillo con asas
MK 0403

- 34 x 40 x 64 cm



Laberinto en 8
NS 0421

- 48 x 22 x 2,5 cm., bola ø 3 cm



Triángulo de gimnasia

NS 6002

Triángulo de gimnasia resistente al agua, fabricado en contrachapado pintado. Cada lateral permite mejorar la coordinación.

- 3 actividades posibles: escalar en pared, red y barras
- 104 x 117 x 93 cm

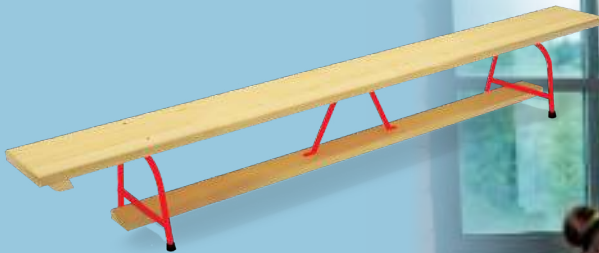

Banco 3 m

CS 3009

- 300 x 22 cm

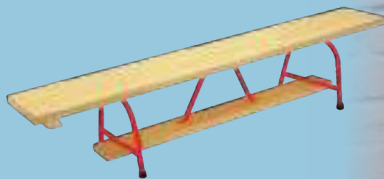

Banco 2 m

CS 3010

- 200 x 22 cm





**Escalera de
agilidad con bolsa**
TY 4080

- 400 cm



**Escalada en
Semicírculo**
NS 0947

- 98 x 44 x 50 cm



**Escalada en
Triángulo**
NS 0946

- 90 x 80 cm

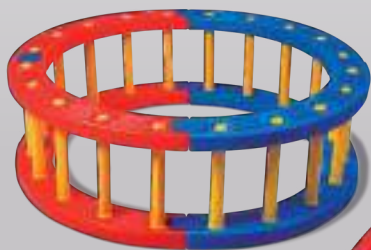

**Escalada en
Semicírculo**
BY 2209

- 4 uds.
- H 40 cm, ø 132 cm





N

MINI-GYM



maquina de Remar
SG 0006

• 86 x 64 x 57 cm



Cinta de correr 1
SG 0001

• 83 x 65 x 80 cm



Cinta de correr 2
SG 0002

• 90 x 75 x 85 cm



N

Tornado
SG 0005

• 40 x 45 x 89 cm



Step
SG 0003

• 78 x 65 x 80 cm



Bicicleta
SG 0004

• 75 x 38 x 90 cm

juegos de actividad





Cama elástica redonda

BO 9841

- ø 102 cm, soporta hasta 100 kg



Trampolín plegable

BO 9842

- ø 102 cm, soporta hasta 100 kg



Trampolín con apoyo

BO 1056

- 120 x 118 cm, soporta hasta 50 kg



Trampolín con protección

BO 1028

- ø 139 cm, H 180 cm, soporta hasta 55 kg



PARACAÍDAS



ø 1,75 m
JG 2301

ø 3,5 m
JG 2302

ø 6 m
JG 2304



juegos de actividad





Túnel de juego

NS 1656

Túnel de juego largo para desarrollar la agilidad y estimular la imaginación. Hecho de tela resistente, es ideal para interiores y exteriores. Saco con cierre de cordón incluido.

- L 270 cm; circunferencia 100 cm



Actividad ø 3,5 m

TY 0121





Set túnel de aventura

DW 8201

- 3 túneles ø 46 cm, L 88 cm
- tienda 105 x 105 x 85 cm
- casa 93 x 67 x 100 cm
- círculo central 90 x 47 cm

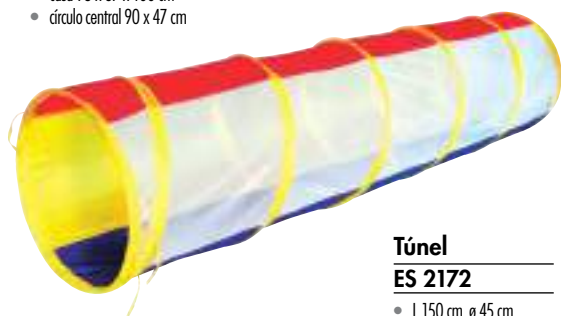

Túnel

ES 2172

- L 150 cm, ø 45 cm



Oruga - Túnel

ES 8601

- L 185 cm, ø 50 cm



"Z" - Túnel

ES 2198

- L 280 cm, ø 45 cm



Casa de juegos

DW 8003

- 100 x 98 x 72 cm



Tienda con túnel conector

DW 8903

- túnel: ø 48 cm, L 180 cm, tienda 112 x 112 x 94 cm





Set tiendas aventura

DW 8206

- túnel ø 46 cm, L 140 cm
- casa 90 x 75 x 65 cm
- tienda 75 x 75 x 80 cm



Tienda Circo

DW 8725

- ø 105 cm



Tienda camión de bomberos

DW 8900

- 127 x 72 x 72 cm



Tienda con bolas

Descatalogado

- 100 bolas
- 100 x 100 x 90 cm





nomino®

Construye tu propio circuito de obstáculos con puentes, escalones, toboganes y neumáticos. Estos grandes bloques de plástico duradero se pueden utilizar tanto en el interior como en el exterior. La variedad de formas, colores fabulosos y texturas interesantes se suman a la diversión de superar obstáculos, y ayudan a superar el nivel de dificultad de la edad y el estado físico de cada niño.

Nomino inicial NO 1000

- 6 uds



Base central
• 65 x 65 x 50 cm



Escalera
• 60 x 50 x 50 cm



Pasarela
• 120 x 28 x 14 cm



Neumático pasarela
• 120 x 72 x 28 cm



Pasarela en S
• 120 x 28 x 50 cm



Base en H
• 56 x 30 x 50 cm





INTERIOR O EXTERIOR



**Tobogán y balancín
NS 4207**

- edad 5-12 años,
- 83 x 48 x 50cm

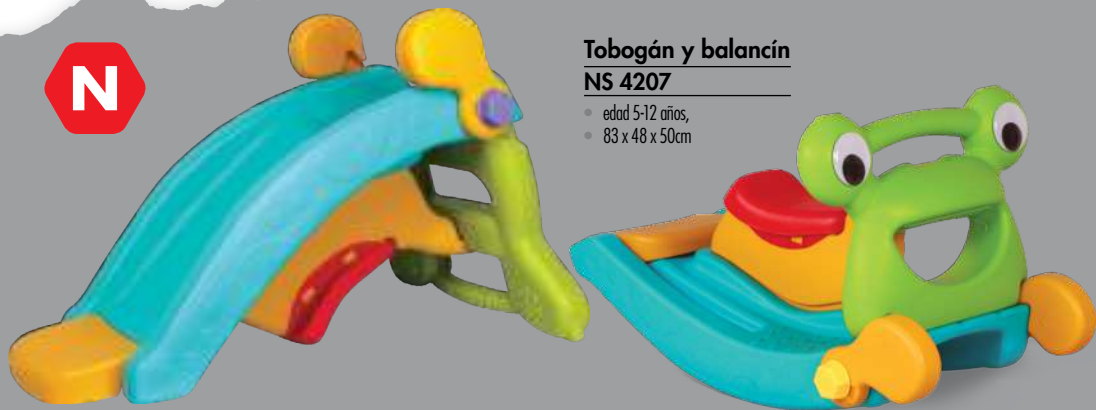

NUESTROS JUGUETES SON

CON ASPECTO
EDUCATIVO

CERTIFICADOS



SEGUROS

SÓLIDOS

DURADEROS



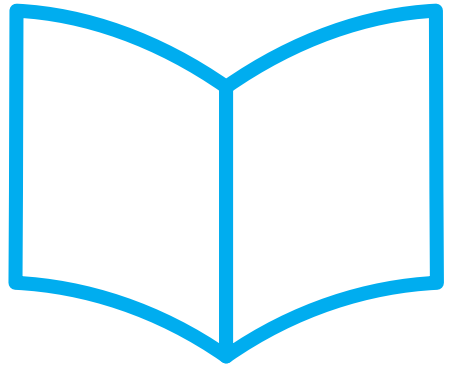

EDUCACIÓN



COLECCIÓN CIUDAD **N**

Ciudad es nuestra nueva serie de tableros de manipulación que desarrolla la destreza manual, mientras que sirve como un elemento decorativo. Los paneles cuentan con laberintos, elementos sensoriales de diversos tejidos (o arena) y espejos acrílicos. Fijarlo a la pared a la altura del ojo ayudará al niño a desarrollar la coordinación, la vista y tacto.

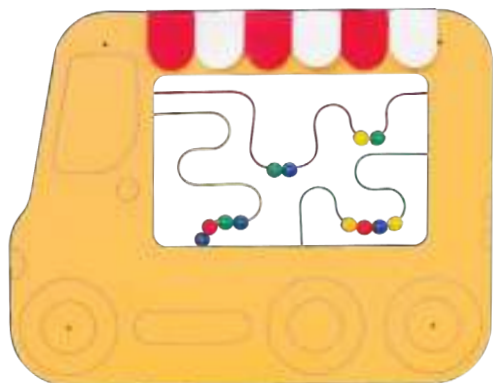

Autobús

NS3089

- laberinto con pequeñas bolas de madera
- tejido - tela de PVC 90 x 70 cm

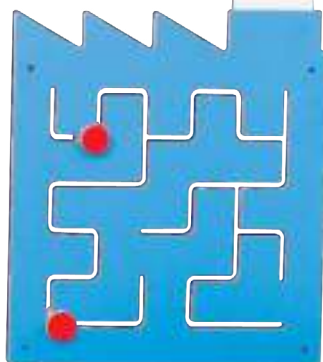

Fábrica

NS3090

- laberinto manipulable
- 54 x 98 cm



Torre espejo

NS3085

- laberinto manipulable
- espejo acrílico.
- 33,6 x 100 cm.



Árbol

NS3088

- hojas con velcro (3 uds)
- 48 x 87 cm



Arbusto

NS3087

- flores con velcro (3 uds)
- 32 x 41 cm



Coche

NS3086

- 2 pistas sensoriales; espejo acrílico
- 72 x 45 cm





MDF COLGADO EN LA PARED
CON ELEMENTOS MANIPULABLES
MÓVILES

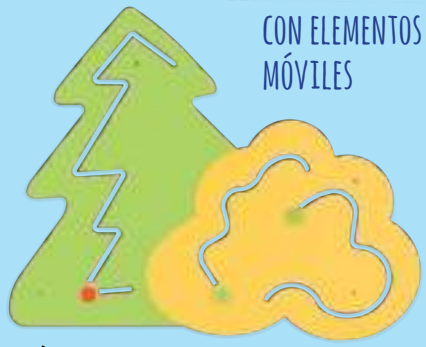

Árbol navidad- manipulación
NS 3046

• 118 x 95 cm

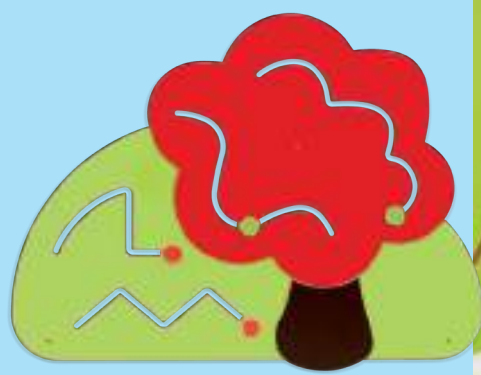

Árbol - tablero manipulación
NS 3047

• 118 x 89 cm





Zanahoria

NS 1029

- 2 laberintos de diferentes niveles de dificultad
- 88 x 40 cm
- Tablero manipulable.
- MDF colgado a la pared con elementos móviles manipulables

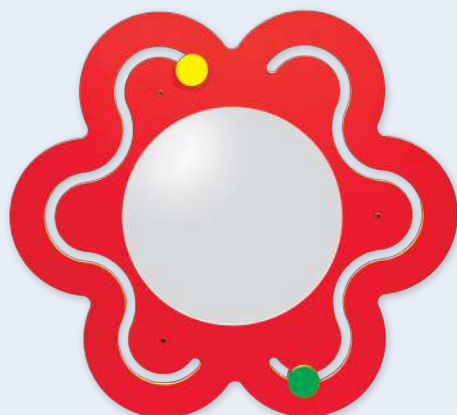
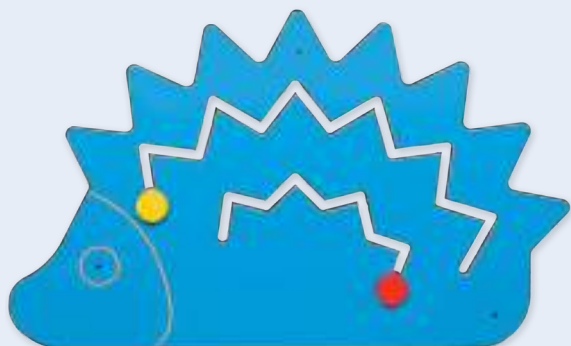
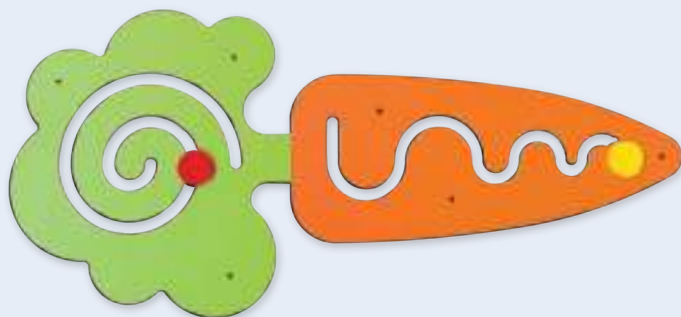

Erizo

NS 1030

- 2 laberintos de diferentes dimensiones
- 62 x 50 cm
- MDF colgado a la pared con elementos móviles manipulables

Flor con espejo

NS 1028

- Para usar con las dos manos simultáneamente. Un espejo en el centro bueno para ejercicios de aprendizaje.
- diámetro 67 cm
- tablero manipulativo. MDF colgado a la pared con elementos móviles manipulables



PAREDES PARA MANIPULACIÓN



Hipopótamo VG 5047

El tablero tiene un pequeño ábaco para contar, un laberinto magnético y un clasificador de formas.

- 91 x 4.5 x 32 cm.

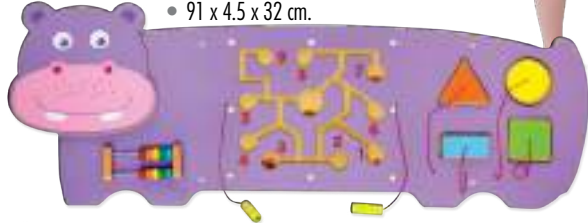

Oso VG5471

El tablero tiene un espejo, un laberinto magnético y engranajes.

- 58 x 5 x 37 cm.

Set Cocodrilo CI 8073

Una parte del cocodrilo, junto con cualquiera de los dos componentes básicos.

- 150 x 53 x 4 cm; 10 uds

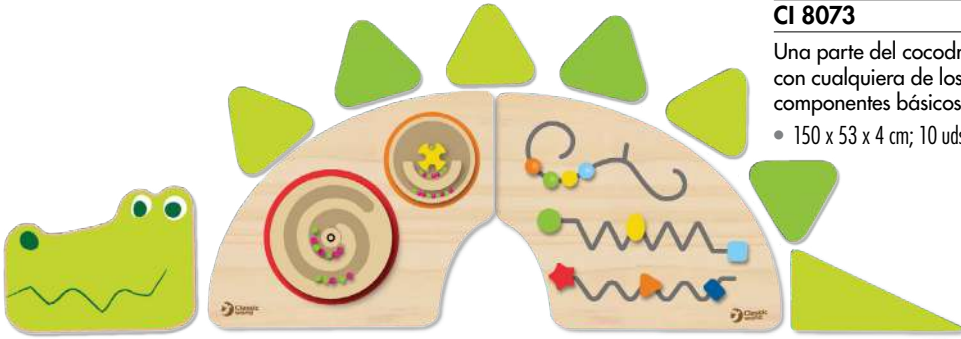

Set Elefante CI 8066

Cabeza de elefante, junto con cualquiera de los componentes básicos para ser un elefante.

- 92 x 56 x 4 cm; 3 uds

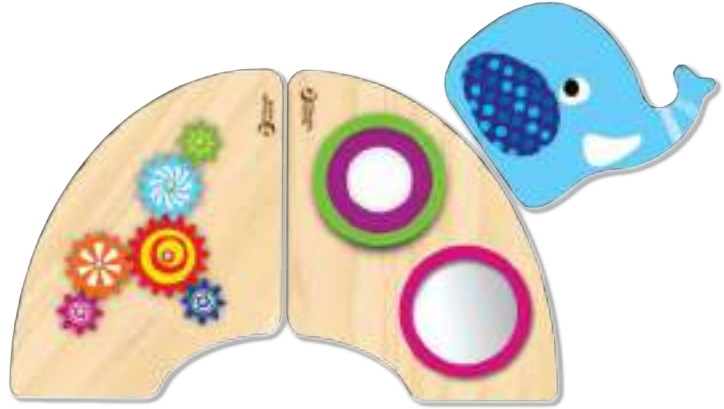



5 SECCIONES
DIFERENTES

Juguete de pared - Cocodrilo VG5034

Este tablero de manipulación de pared se divide en 5 secciones, cada una ellas refuerza las habilidades motoras y de

coordinación de una manera diferente. El tablero tiene laberintos manipulables, círculo de cuentas, engranajes, campanas, espejo, laberinto magnético.

- 187 x 1.5 x 61 cm. Edad: +1.

Laberinto de formas VG5043

Un rompecabezas de lógica montado en la pared, basado en mover elementos con forma diferente para adaptarse a los espacios de acuerdo con 8 patrones pintados en los bordes del tablero.

- 47 x 5 x 47 cm.





TABLEROS MANIPULABLES

Se puede unir para hacer un tablero grande fijado en la pared.
 • 50 x 50 cm

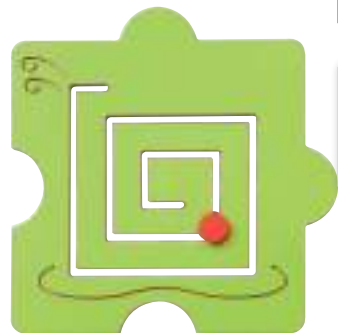

Serpiente
NS 0988



Gato
NS 0989



Pez
NS 0991



Gallo
NS 0990





TABLEROS MANIPULABLES



- 50 x 70 cm
- puede fijarse a la pared
- espejos



Flores
NS 0995

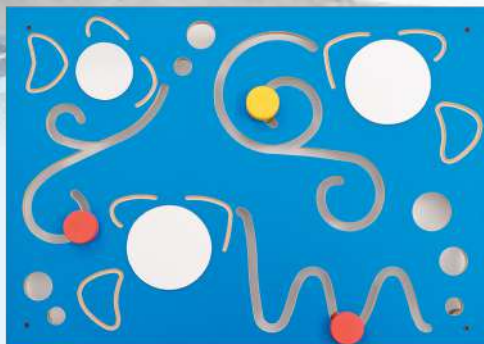

Peces
NS 0994

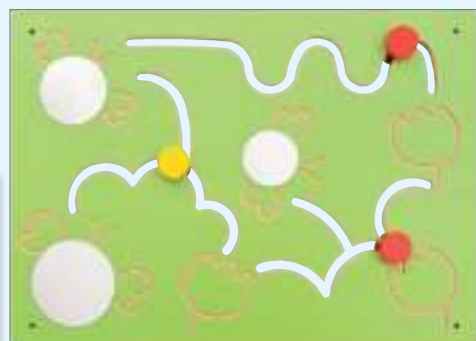

Abejas
NS 0992

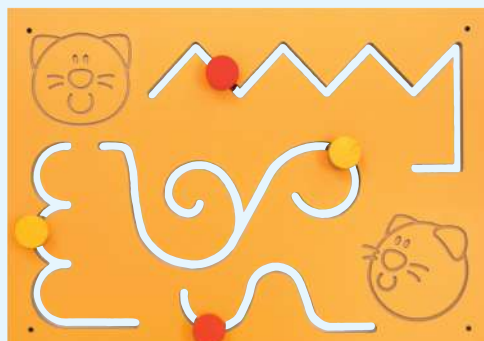

Gatos
NS 0993



MDF colgado a la pared con elementos móviles manipulables

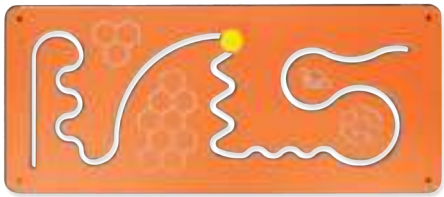

Abeja
NS 0358

- 40 x 92 cm

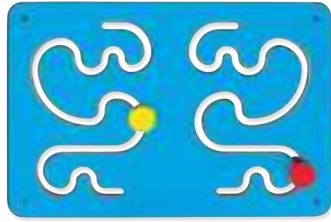

Carreras de caracoles
NS 0359

- 40 x 60 cm



TABLEROS MANIPULABLES

Rueda mariposa manipulable
NS 0961

- 55 cm



Tablero manipulable con pies
NS 1844

- 30 x 80 cm.
- Deslizadores con cierre de velcro ajustable





TABLERO GRAFOMOTOR DE DOS MANOS

Al guiar un lápiz de madera sobre el patrón, el niño desarrolla la coordinación y prepara la mano para aprender a escribir. Se adapta a los niños con mano derecha o zurda.

- fabricado en MDF
- 30 x 21 cm.



Estrellas
NS 3038



Flores
NS 3039



Cometas
NS 3037

Ayuda a mejorar la motricidad manual, la precisión de los movimientos y la coordinación visual-motora.

- 40 x 35 cm



Notas musicales
NS 0368



Peras
NS 0367



TABLEROS DE SEGUIMIENTO DEL ALFABETO - VACA Y BUEY

Panel de pared para ejercicios de motricidad gráfica para aprender a escribir en mayúsculas y minúsculas.

- MDF color crema. Cola de tela



Vaca
NS 0323

- A 89 cm, espesor 1.2 cm, H 55 cm

el alfabeto puede modificarse



Buey
NS 0324

- A 69 cm, espesor 1.2 cm, H 45 cm

MURALES CON HENDIDURAS

Murales MDF colgados a la pared – las hendiduras tienen la finalidad de preparar al niño para la escritura.

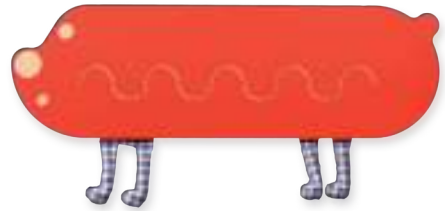

Perro
NS 0318

- 92 x 28,5 cm



Gato
NS 0317

- 92 x 32 cm

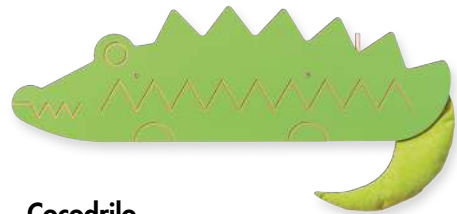

Cocodrilo
NS 0320

- 92 x 28,5 cm

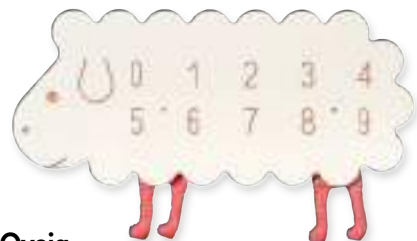

Oveja
NS 0319

- 92 x 40,5 cm



TABLEROS DE SEGUIMIENTO



Tablero 1
NS 0895

- tablero manipulables de MDF
- 30 x 21 cm



Tablero 2
NS 0896

- tablero manipulables de MDF
- 30 x 21 cm

SET DE EJERCICIOS GRÁFICOS



Set 1
NS 3040

- amarillo, verde, naranja, 35 x 14.8 x 5 cm

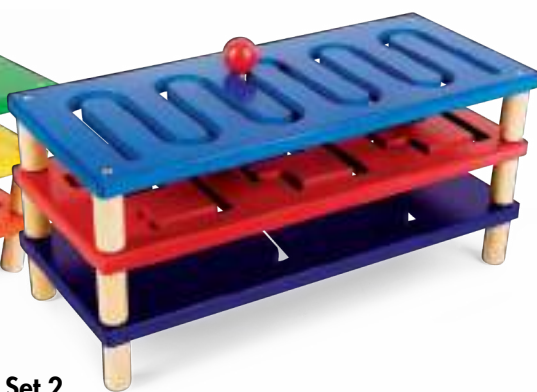

Set 2
NS 3041

- violeta, azul marino, rojo, 35 x 14.8 x 5 cm

TABLEROS DE BORRADO EN SECO

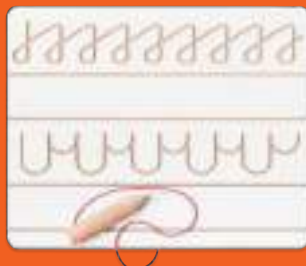

Tablero 1
NS 0897

- 26 x 22 cm



Tablero 2
NS 0898

- 26 x 22 cm





BALDOSAS GRAFICAS

Baldosas con patrones de textura de arena. Mover un dedo a lo largo de una línea áspera estimula el tacto y mejora la coordinación visual-motora. El niño aprende nuevas formas geométricas y desarrolla la concentración. El ejercicio se adapta a ambas manos. El patrón recubierto de resina es duradero y limpio (se puede limpiar con un paño húmedo).

- 10 baldosas de MDF. 15 x 15 cm. Espesor 1,2 cm

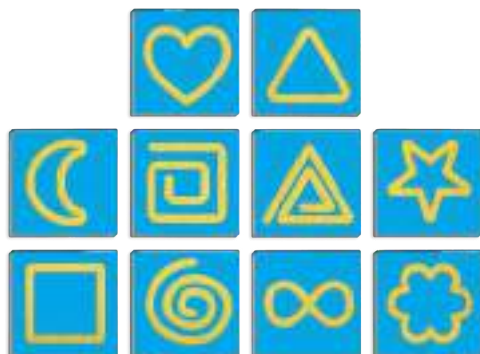

Baldosas
NS 0900



Rompecabezas
NS 0899





BORDES GRÁFICOS

Un conjunto de bordes gráficos para apoyar ejercicios de relajación manual; completado con imanes; Tres niveles de dificultad (marcados con el color y las distancias entre líneas). Cada conjunto incluye 4 fichas de escritura de plástico.

- 98 x 17 cm



Set 1 – verde
NS 3007

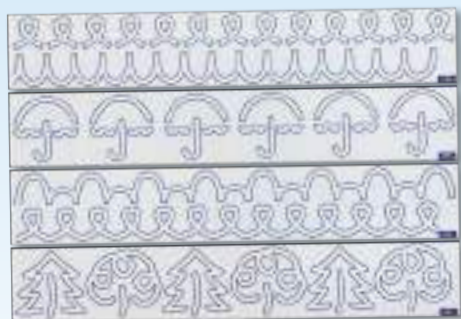

Set 2 – azul
NS 3008



Set 3 – rojo
NS 3009



Taller gráfico 1
NS 0005



Taller gráfico 2
NS 0006



Taller Gráfico

- 30 fichas con estampados,
- 4 carpetas de plástico 21 x 30 cm,
- 10 rotuladores lavables



LABERINTOS MAGNÉTICOS

Conjunto de láminas de trabajo de doble cara proporcionadas para varios niveles de dificultad.



Busca y cuenta
EO 1607

- 29,5 x 1,8 x 35,5 cm

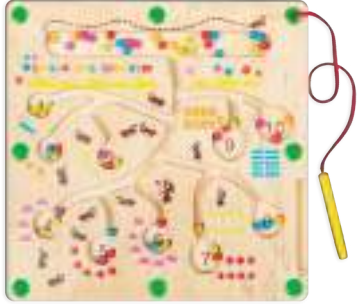

Hormigas
EO 1113

- 29,5 x 29,5 cm

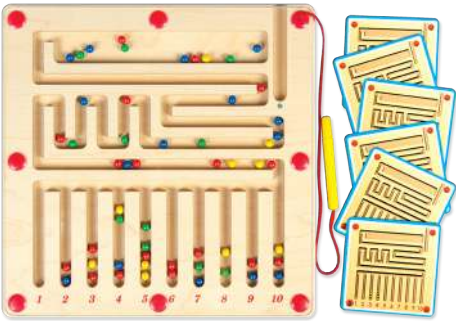

Números
EO 5229

- 29,5 x 29,5 cm



Laberintos
EO 0517

- 29,5 x 29,5 cm



Aparcamiento
EO1407

- 35,5 x 1,5 x 33,5 cm. 5 láminas de trabajo.

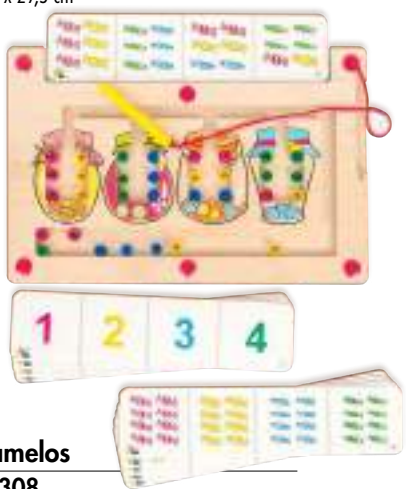

Caramelos
EO 1308

- 35,5 x 1,5 x 23,5 cm. 10 láminas de trabajo.



El objetivo del juego es conducir una bola de metal a través de los recorridos de la varilla magnética. Los niños aprenden las

letras, números and desarrollan habilidades grafomotoras preparándoles para escribir.

- 40 x 40 x 1,5 cm, edades: +3

el alfabeto puede modificarse



Números. Laberinto magnético
NS 3101



Letras. Laberinto magnético
NS 3103



Tablero magnetico manipulable
NS 3058

- 40 x 40 cm

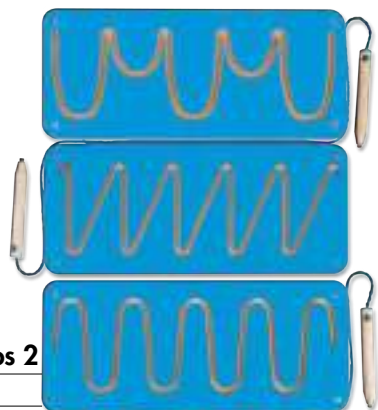

Patrones magnéticos 2
NS 3057

- 35 x 15 cm

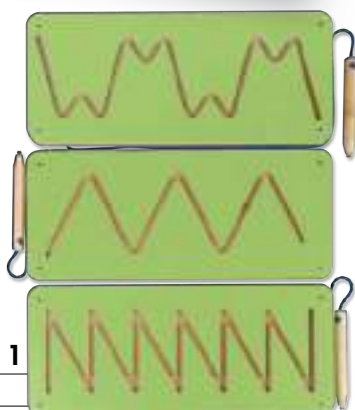

Patrones magnéticos 1
NS 3056

- 35 x 15 cm



CERCA INFANTIL



Cerca infantil

NS 2133

Cerca para jugar de madera con una puerta y varios paneles decorativos (incluyendo un laberinto, un tablero de seguimiento, espejos acrílicos y una rueda giratoria). Los paneles se unen con conectores a presión. Los paneles y conectores están hechos de MDF.

- 16 paneles, cada uno H 60 - 80 cm, Ancho 80 cm.



Cerca infantil - Rincón

NS 2131

Valla de juego de madera en esquina con una puerta y varios paneles decorativos (incluyendo un laberinto, un tablero de seguimiento, espejos acrílicos y una rueda giratoria). Los paneles se unen con conectores a presión. Los paneles y conectores están hechos de MDF.

- 8 paneles, cada uno H 60 - 80 cm, Ancho 80 cm.

Colchoneta para la cerca infantil

NS 2132

Tres colchonetas plegables, cada una compuesta de tres cuadrados. Juntas crean un gran área de juego de máximo 9 elementos (300 x 300 cm de área). Los fuertes velcros evitan deslizamientos accidentales.

- Cada colchoneta abierta 300 x 100 cm,
- Plegada 100 x 100 cm.





CABALLETE MULTIUSOS

CON PANELES

Caballero multifuncional con tableros. Al elegir esta nueva oferta puede tener dos productos en uno. Usted diseña según sus necesidades. El ábaco (NS 0543) en un lado y el panel grafomotriz en el otro? O tal vez el tablero de gotas de agua o alguna otra configuración? La elección es amplia. 4 caballetes, 4 tablas. Madera de abedul con elementos metálicos.

- 68 x 60 x 120 cm



Pizarra negra doble NS 0496

- Pizarra magnética negra de madera.
- H 117,5 cm, A 64 cm, 3,7 cm de espesor plegada
- Área de trabajo 57 x 58 cm





Ábaco
NS 0543

Gotas de lluvia
NS 1830

Pizarra negra
NS 1831

Manipulable
NS 1832

Magnético
NS 0835



CABALLETES

Manipulable
NS 1836

• 68 x 71 cm

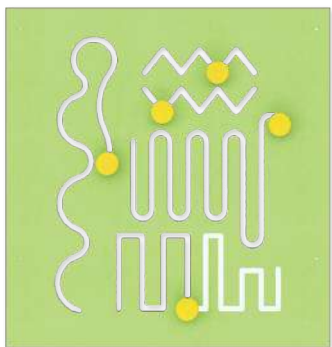

Ábaco
NS 1833

• 68 x 71 cm

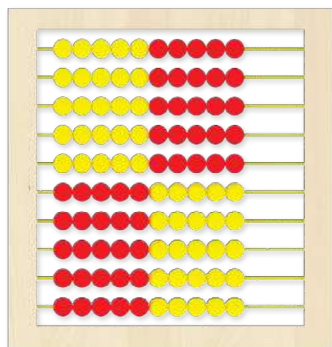

Pizarra negra
NS 1835

• 68 x 71 cm

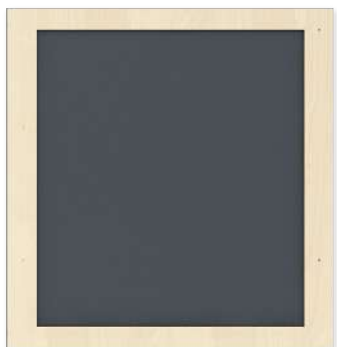

Gotas de lluvia
NS 1834

• 68 x 71 cm

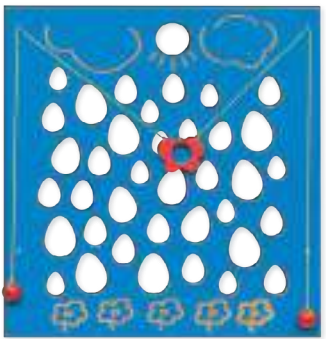

Magnético
NS 0836

• 68 x 71 cm.



PANELES



BIOMBO DE MANIPULACIÓN

Biombos de manipulación. La distribución del espacio para los niños en el aula es un verdadero desafío. La atención a su seguridad, funcionalidad, atractivo y estética debe ser una prioridad en el diseño. Nuestra línea de biombos manipulables cumple con todos los requisitos anteriores. La construcción permite crear espacios creativos. Su estética cambia los espacios de juego en un

mundo de felicidad para los niños. Los biombos, diseñados pensando en ellos, ayudan a mejorar las habilidades motrices, la percepción visual y mejoran la coordinación del movimiento. Está fabricado de madera contrachapada barnizada. Consta de: tela manipulable con un caballo; Espejos y móviles; Laberintos en 3D; laberintos en Zig-Zag y una ventana con banderas de colores.



Caballo
NS 0088

• 81 x 63 x 22 cm



Espejos
NS 0086

• 81 x 63 x 22 cm



Ventana
NS 0090

• 81 x 63 x 22 cm

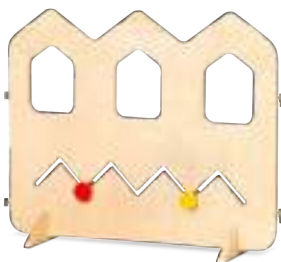

Zig-Zag
NS 0087

• 81 x 63 x 22 cm

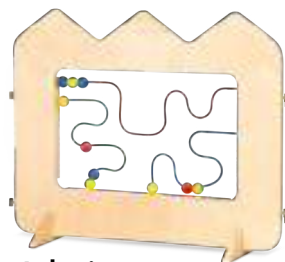

Laberinto
NS 0089

• 81 x 63 x 22 cm





Casa NS 1827

- 3 elementos,
- longitud aprox. 2m, altura 90 cm



Tren NS 1828

- 3 elementos, longitud aprox. 2m, altura 90 cm

Cada pieza sirve para una tarea diferente (por ejemplo, un laberinto, cintas, clasificación). Los elementos se pueden unir con cordones de color. Muy estable.

3 PIEZAS MDF
EN DIFERENTES
COLORES

MUY ESTABLE





Pictogramas con ventosas - Panorama

NS 3071

Conjunto de imágenes impresas de objetos y animales típicos de los alrededores de la casa con ventosas. 18 piezas: una ardilla, 2 piñas, 3 manzanas, 3 hojas, 3 pájaros, un gallo, un perro, un gato, un comedero de pájaros, un coche y una ventana.

- coche 183 x 222 x 4 mm, ventana 170 x 173 x 4, ardilla 125 x 142 x 4, gallo 162 x 146 x 4, perro 170 x 110 x 4, gato 148 x 171 x 4, piña 98 x 80 x 4, pájaro 80 x 120 x 4, comedero de pájaros 148 x 130 x 4, manzana 78 x 75 x 4, hoja 75 x 63 x 4; madera contrachapada; impresión UV

Siluetas blancas

NS 3070

Divisores con siluetas de edificios y árboles. Los elementos pueden unirse en varias configuraciones. El laminado blanco liso es una superficie ideal para pintar con rotuladores de borrado en seco. El juguete desarrolla las habilidades artísticas y la creatividad del niño.

- 680 x 1360 x 48 mm
- tablero laminado
- Color: blanco



PANELES PARA LA PARED



Chica NS 3074

El panel consta de cinco elementos de doble cara y puede representar los cambios en el estado de ánimo, la ropa y peinado.

- 450 x 500 x 30 mm
- tablero laminado
- blanco



Óptico NS3095

- Panel de pared para demostrar los efectos ópticos básicos usando 3 elementos móviles reemplazables. Tablero laminado blanco 50 x 45 x 3 cm.



Engranajes NS 3076

Panel de pared para colocar figuras geométricas en plantillas. Los niños aprenden a reconocer y comparar formas básicas.

- 450 x 500 x 30 mm
- tablero laminado: blanco, verde, rojo, azul, amarillo

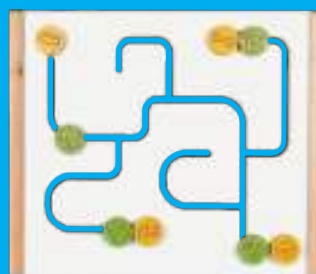

Laberinto NS 3075

Panel de pared ideal para desarrollar las habilidades motoras de los niños ayudando a los animales a encontrar una su comida. El panel consta de un laberinto y 8 discos que representan a un perro, un gato, un ratón, una abeja y sus comidas favoritas - un hueso, leche, queso y néctar.

- 450 x 500 x 30 mm
- tablero laminado: blanco, verde, amarillo



Reloj NS3094

- Panel de pared para enseñar a los niños a leer la hora.
- La superficie tiene manijas móviles y una ventana para mostrar el símbolo del día o la noche. Hay espacio, también, para escribir el tiempo con rotuladores secos. Tablero laminado blanco 50 x 45 x 3 cm.

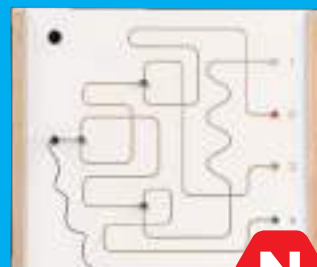

Electricidad NS3096

- Panel de pared para demostrar cómo fluye la corriente eléctrica. Al accionar los interruptores, el niño puede dirigir la corriente y encender las bombillas por individual. Tablero laminado blanco 50 x 45 x 3 cm; requiere 3 pilas AAA (no incluidas).

Marco para paneles NS 3073

Marco de madera y metal seguro y ergonómico para fijar los paneles a la pared.

- 450 x 530 x 60 mm
- Material: chapa 2 mm, aliso 20 mm
- blanco + madera natural





TABLERO DE MANIPULACIÓN SENSORIAL

Tableros educativos para piezas utilizadas en actividades sensoriales. Cada tablero representa el hábitat típico de animales particulares. Los animales se unen al tablero con velcro.



Paloma
NS 0333

• 21 x 20,5 cm



Camachuelo
NS 0334

• 21 x 18 cm



Pollito
NS 0335

• 17 x 20 cm



Nube

NS 0332

La Nube es el tablero para las piezas de manipulación sensorial: paloma, camachuelo y pollito.

• 83 x 52 cm



Estanque
NS 0327

El estanque es el tablero para las piezas sensoriales de manipulación: pescados, pato, rana y caracol.

• 90 x 45 cm



Rana
NS 0330

• 17 x 23 cm



Pez
NS 0328

• 17 x 16,5 cm



Caracol
NS 0331

• 17 x 14 cm

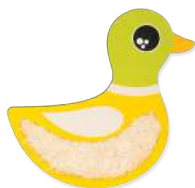

Pato
NS 0329

• 17 x 23 cm



LOS ANIMALES SE UNEN CON VELCROS



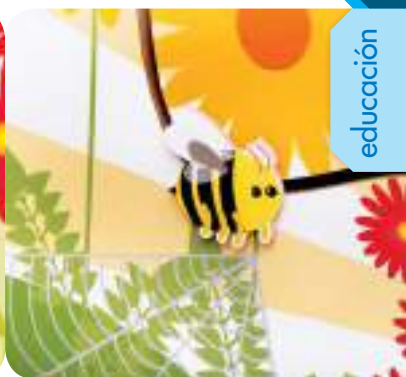

Panel sensorial

Prado

NS 1260



Panel con laberintos manipulativos y numerosos elementos sensoriales como pasto artificial, PVC, fibra de coco, terciopelo, fieltro.

- 118 x 3,5 x 75cm



LABERINTOS
Y ELEMENTOS
SENSORIALES





LAZADAS

Letras de encaje

¡Enhebre las letras en cadenas de colores para hacer palabras! Un gran juguete para desarrollar habilidades motoras y alfabetización. 26 letras mayúsculas y minúsculas de color y 8 lazos de color de 15 cm



Minúsculas
AP 0878

Mayúsculas
AP 0879



Letras entrelazadas
NS 4089

- Set de 100 letras (medidas 6 x 4 cm) + 15 lazos multi-color



Carretes de hilo
IV 0126

- 50 uds, 3 colores



Ositos 50
AP 0010

Elementos en forma de oso para coser, contar y clasificar.

- El set incluye 3 lazos, 50 elementos, bote de plástico. Edad +3



Fichas de encaje
333122

- 8 fichas de plástico, H: 12.5 cm en 4 colores, 9 lazos de 50 cm en 3 colores



Contar con maderitas
NS 0538

- 90 fichas de madera, 3 cm, 5 lazos, L 65 cm



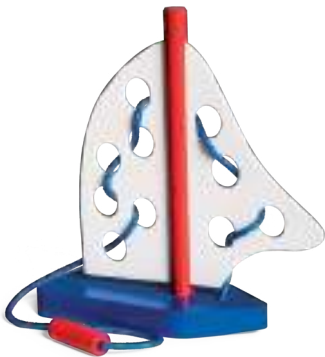

Velero
NS 0524

- H 20 cm



Caja con hilos y botones
NS 4037

- box 21 x 29 cm, 368 uds.



Zapato grande
NS 0357

- 28 x 9 x 9 cm



Contar con piezas de plástico
NS 4087

- Set de 360 uds (2 x 1,5 cm) + multi-color laces (90 cm de longitud)



Manzana
VG5627

Gracias a la forma esférica el juguete es fácil de agarrar y desarrolla la destreza de ambas manos.

- 8 x 8.7 x 8 cm. Fabricado en madera.



Queso
NS 0352

- 15 x 7 x 10 cm



Caja con cerraduras

CI 8008

Este clasificador de formas tiene diferentes cerraduras y bloques de construcción geométricos. Los pequeños pueden abrir y cerrar las cerraduras y tratar de averiguar cómo meter y sacar los bloques de la caja. Ayuda a la coordinación manual y visual.

- 32 x 28 x 27 cm; Edad +3



4 CERRADURAS DIFERENTES

BLOQUES DE CONSTRUCCIÓN GEOMETRICOS

Cubo manipulable con estampados

NS 0945

- 30 x 30 x 30 cm



Maco para paneles de pared NS 3073

Marco de madera y metal seguro y ergonómico para fijar paneles a la pared.

- 450 x 530 x 60 mm
- Material: chapa 2 mm, madera de aliso 20 mm
- blanco + madera natural



Paneles intercambiables NS 3105

Paneles de pared intercambiables con cuatro puertas diferentes. Detrás de la puerta hay imágenes ocultas. El set incluye cuatro imágenes de verduras. Es posible ampliar con otras imágenes.



MUÑECOS MANIPULABLES

Muñecos grandes y blandos, vestidos con varias prendas de ropa con diferentes cierres (botones de madera y plástico, corchetes, velcros, cremalleras, cordones y hebillas). Jugando con los muñecos, el niño desarrolla destreza y auto-confianza.

- altura 75 cm



AMPLIA VARIEDAD DE PRENDAS



Tolek
NS 2065

Tola
NS 2054

AMPLIA VARIEDAD DE PRENDAS



Bebé
NS 2067

Muñeca blanda con prendas de vestir (8 elementos) con sujeciones variadas (Velcro, cremallera, encaje).

- altura 44 cm



LABERINTOS

Flor manipulable

EN 2103

- base: 12.5 cm, H 33 cm

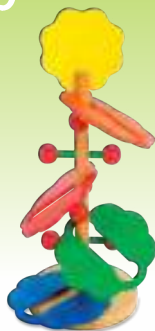

Olas - Laberinto

NS 0501

- 30 x 25 x 35 cm

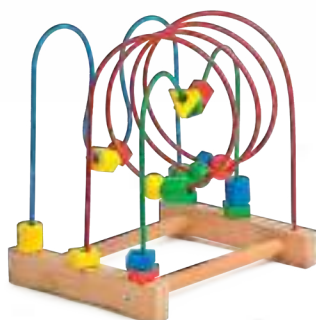

Laberinto pequeño

CI 0097

- 9 x 9 x 12 cm,
- 1 ud., elegida al azar

Rompecabezas

VG 5096

- 4 formas diferentes en varios colores, +18 meses
- 30 x 8 cm



Caracol con correa

NS0291

- 30 x 20 x 26,



Camión con correa

NS0292

- 39 x 17 x 24 cm,



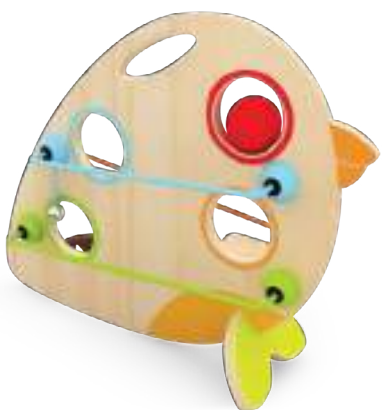

Pájaro - Laberinto con bolas
CI 0001

Gran diversión para un niño pequeño ver como las bolas de colores viajan rápidas a través de los agujeros y las vías.

- 39,5 x 32 x 13 cm, edad: +1



Cubo multiactividades sobre ruedas
CI 0740

- 29,5 x 29,5 x 58 cm



Descubre el Océano
CI 8013

En esta mesa de juego con un emocionante tema oceánico los niños pueden ayudar a los peces a nadar a través de la mesa con un imán, jugar con engranajes y cuentas o con un divertido juego de marineros

- 60x60x76 cm; edad: +3



NUEVO COLOR PARA EL SOBRE

Bosque
NS 0537

Conjunto de coloridos laberintos manipulables en el espacio sobre una mesa redonda.

- sobre ø 70 cm; mesa H 42 cm; total H 92 cm





Geométrico - Puzzle

CI 3950

- fabricado en madera, 45 x 8,5 cm



PUZZLES



PUZZLES 3D

- dimensiones del tablero 30 x 20.5 x 1.5 cm
- dimensiones de los elementos 8 cm x 1.2 cm
- edades: +18 meses



Animales salvajes

CI 3551



Dinosaurios

CI 3552



Tráfico - Puzzle

CI 3611

El niño puede jugar con los vehículos tanto fuera como dentro del rompecabezas.

- 30 x 21 x 2 cm



El Espacio - Puzzle

CI 3616

Rompecabezas con pequeñas piezas que representan naves espaciales;

- 30 x 21 x 2 cm; edad: +18 meses, 8 piezas



Bosque - Puzzle

CI 3618

El niño puede jugar con los animales tanto fuera como dentro del rompecabezas.

- 30x21x1.5 cm; edad: +18 meses; 8 piezas



Frutas - Puzzle

CI 3652

El niño puede jugar con las frutas tanto fuera como dentro del rompecabezas (cesta de la fruta).

- 30 x 21 x 2 cm



ROMPECABEZAS DE MADERA

Los colores pastel, diseño moderno y las formas adecuadas para las manos de los pequeños son características distintivas de nuestros rompecabezas. Los pomos ayudan al niño a manejar los elementos, mientras que los tableros dan pistas acerca de las ubicaciones. Todos los puzzles difieren en imágenes, tamaño, número y forma de los elementos.



Casa
NS 0881
30 x 30 cm



Flor
NS 0888
22 x 28 cm



Erizo
NS 0887
• 22 x 22 cm



Locomotora
NS 0882
22 x 22 cm



Tortuga
NS 0885
22 x 22 cm

MADERA
CONTRACHAPADA
BARNIZADA



Mariposa
NS 0886
22 x 28 cm



Mariquita
NS 0884
22 x 28 cm

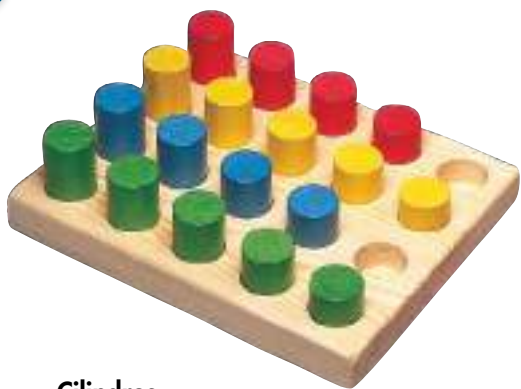

Cilindros

NS 0312

- 23 x 18 cm



Tablero de clasificación Geométrica

NS 0375

- base 22 x 17 cm, 20 bloques



4 figuras

NS 0153

- base: 48 x 9,5 cm, elementos: +/- 7 cm



3 figuras - Puzzle

NS 0152

- base 30 x 30 cm

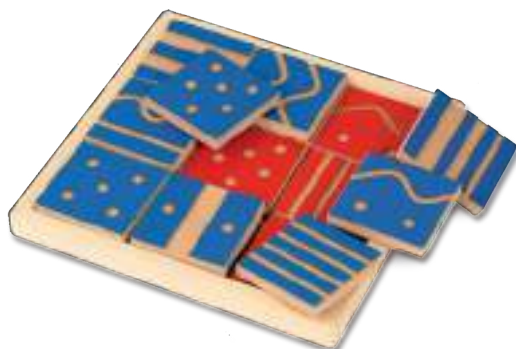

Rompecabezas táctil

NS 3043

- base 27 x 27 x 2,2 cm,
- cada pieza 8 x 8 x 1,2 cm



**Cocodrilo****CI 0470**

- 23 x 8 cm, 18 cilindros

**Reloj apilable****NS 0252**

- H 19 cm,
- manijas móviles

**Torre apilable arcoíris****NS 7446**

- 8 piezas,
- torre H 21 cm
- base 10 x 10 cm

**Caracol con letras****VG 5522**

Puzzle de madera con letras (sin signos diacríticos).

- 26 elementos. 18 x 1.8 x 21 cm.

**Balancín de apilamiento de madera****CI 3537**

- 26 elementos.
- 30 x 7 x 11.1 cm.
- Edad +3.



EMOCIONES

A través de la realización y el reconocimiento de sus emociones, los niños pueden entender y manejar sus reacciones con mayor facilidad, así como el desarrollo de sus habilidades comunicativas. Esta sección es una colección de todos nuestros productos referidos a las emociones y estados de ánimo. Se compone de fíteres de mano, pelotas, láminas de trabajo, pufs, plantillas o sellos. Cada producto tiene 6 emoticonos que simbolizan alegría, tristeza, miedo, ira, sorpresa y falta de emoción. Cada emoción se asigna su propio color distintivo para facilitar la identificación.



Emoti asientos NS 1897

- Relleno de espuma, cubierto de PVC.
- ø 30 cm,
- H 8 cm. 6 unidades (cada una con una emoción diferente)

A CADA EMOCIÓN
SE ASIGNA SU
PROPIO COLOR

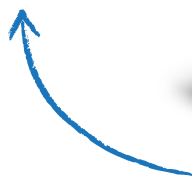

Emoti pelotas LG 0613

- 6 uds, ø 15 cm



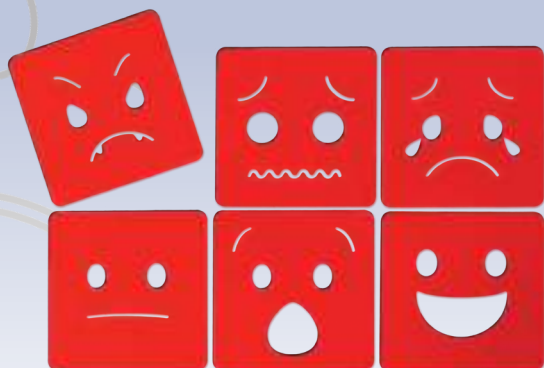

Emoti plantillas
NS 0914

- 6 uds., 15 x 15 cm

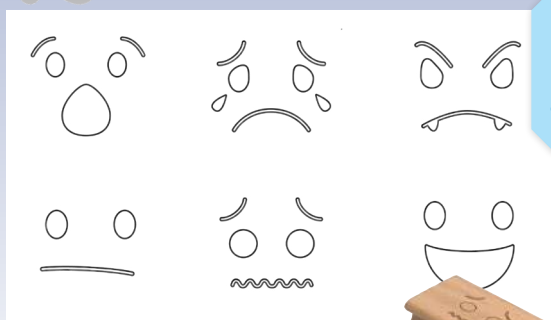

Emoti sellos
DN 2634

- 6 uds., 6,5 x 7 cm



Dados con bolsillos
NS 1887

- Cubo de espuma cubierto de PVC, 20 cm, bolsillos transparentes en cada cara.

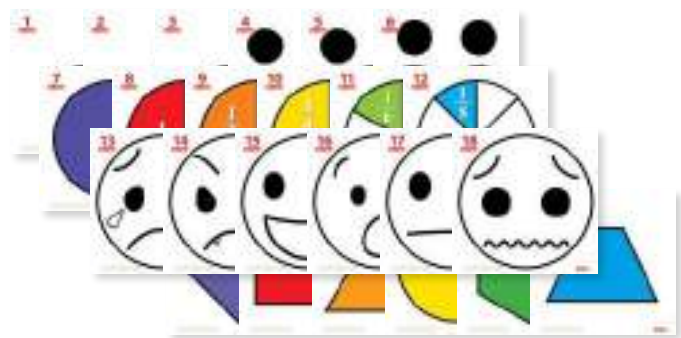

Láminas de trabajo para NS 1887
NS 1886W

- 4 láminas de 6 tarjetas con emociones, colores, fracciones, los puntos del dado para colocar en los bolsillos.
- 24 piezas (11 x 11 cm)



Emoti títeres educativos

NS 2035

- Enseñan a los niños a reconocer y expresar emociones.
- Las seis expresiones faciales ayudan a desarrollar empatía.
- Para complementar: Emoti pelotas (LG 0613). 6 uds., 25 x 22 cm



Títeres con emociones

NS 2034

A través de títeres de mano y juegos de puesta en escena, los niños conocen el mundo de las emociones, lo que les ayuda a comprender las emociones de otras personas. Expresar sus propias emociones con la ayuda de títeres de mano ayuda a superar las barreras de timidez y comunicación. Todos los títeres están hechos de tela con elementos de terciopelo y encajan en las manos pequeñas.

- feliz, triste, asustado, enfadado, neutral, sorprendido
- 6 uds., 25 cm





JUEGOS SENSORIALES



NUEVOS COLORES

Tablero táctil
NS 0522

- 23 x 12 cm

Dominó táctil
NS 0523

- base 33 x 22 cm, 28 cajas 9 x 4,3 cm



Toca y combina
NS 0486

- Bloques de madera con diferentes superficies.
- 10 pares de piezas, 9 x 4,3 x 1 cm



DIFERENTES TEXTURAS

NUEVOS COLORES



Camino sensorial
NS 0488

- Conjunto de baldosas con texturas enmarcadas en madera maciza.
- 6 baldosas 35.5 x 30.5 x 2 cm

Maximemo con texturas
NS 0487

- enmarcadas en madera,
- 16 piezas, 15 x 11,4 x 1 cm



Búho enigma

NS 1829

El propósito de la caja es ocultar los elementos que los niños tienen que adivinar sólo tocándolos. Es una gran diversión que desarrolla el sentido del tacto y enriquece el vocabulario.

- dim. 39 x 21 x 30 cm, hueco ø 7,5 cm

Cubo educativo con 4 espejos de Plexiglas en diversas formas geométricas.

Fabricado en espuma de alta densidad recubierta de tela de PVC. Los pequeños espejos atraen la atención de los niños, les gusta ver su reflejo y seguir sus propios movimientos. Además de proporcionar diversión, el espejo ayuda a los niños a aumentar su concentración, observar los detalles y aumentar gradualmente la conciencia como ser humano individual. También puede ayudar a aprender a hablar.

- medida 25 cm; edades: +1 año



Blanco y Negro

NS 2115

Colores

NS 2103



Cubo de texturas

NS 2142

Cubo sensorial de espuma con diferentes texturas.

- 20 x 20 x 20 cm; 1 ud.



El tesoro de los bolsillos

NS 0908

Estante con cuatro pequeñas bolsas de tela en diferentes colores para ocultar varios objetos pequeños e identificarlos por el tacto.

- 68 x 18 x 21 cm

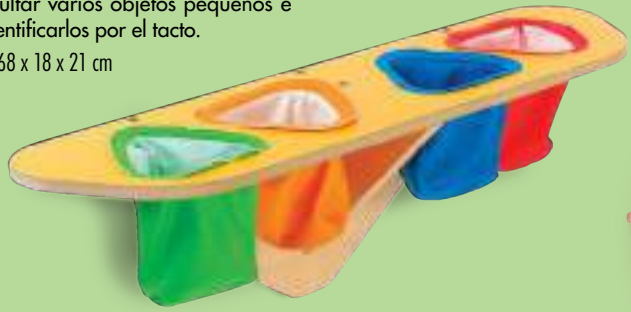

Espejo 2

NS 3063

- 25 x 25 cm, marco de madera



Caja de reflejo

NS 0551

- caja forrada con 2 espejos de plexiglás + 1 espejo



Espejo con asas

NS 0568

- 35 x 23 cm, marco MDF

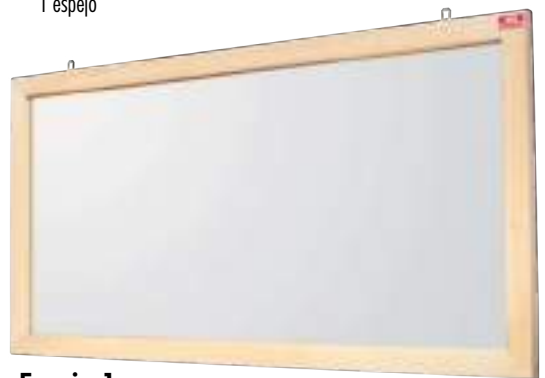

Espejo 1

NS 3064

- 60 x 120 cm, marco de madera



CONTADORES

Láminas de trabajo. Hay una gran variedad de juegos creados en colaboración con equipos docentes con una gran experiencia en el entorno

escolar. Las láminas ayudan a poner en práctica los diferentes juegos para poder divertirse tanto individualmente como en grupo.



Cubos TY 7119

- 4 colores, 100 uds., 2 cm

Láminas para TY7119 TY 7119W

- 24 uds. 11 x 11 cm



Botones NS 4025

- 200 uds.

Láminas para NS 4025 NS 4025W

- 24 uds., 11 x 11 cm



Vegetales TY 0002

- 144 uds.

Láminas para TY0002 TY 0002W

- 24 uds. 11 x 11 cm



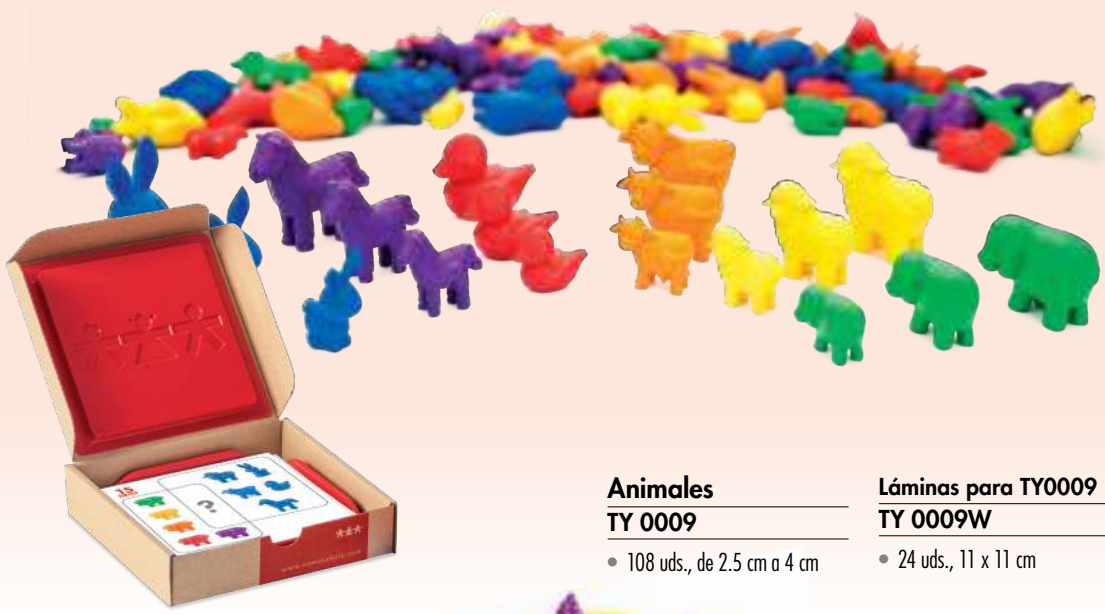

Animales
TY 0009

- 108 uds., de 2.5 cm a 4 cm

Láminas para TY0009
TY 0009W

- 24 uds., 11 x 11 cm



Frutas
TY 0014

- 108 piezas (6 colores, 6 formas: uva, naranja, plátano, grosella, manzana, fresa)

Láminas para TY0014
TY 0014W

- 24 uds. 11 x 11 cm



Familia de osos
MC 1145

- 96 uds.

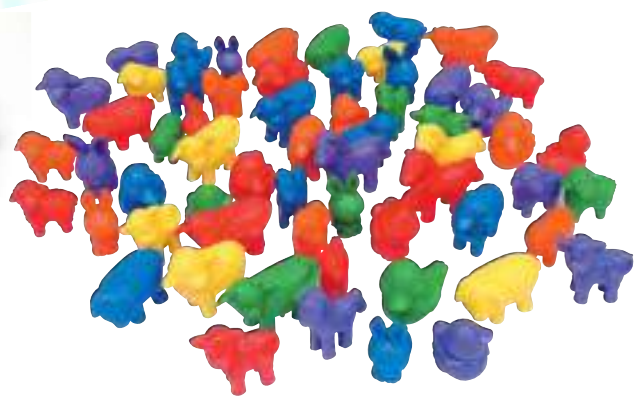

Animales
LR 0180

- 72 uds.

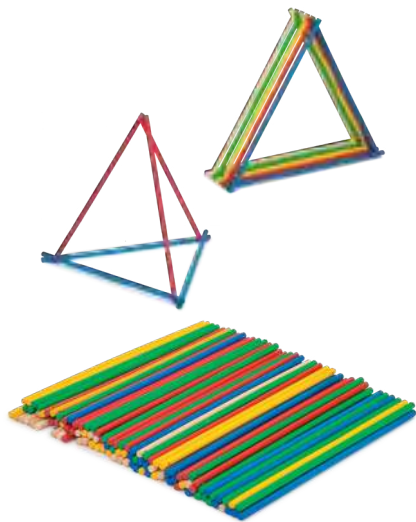
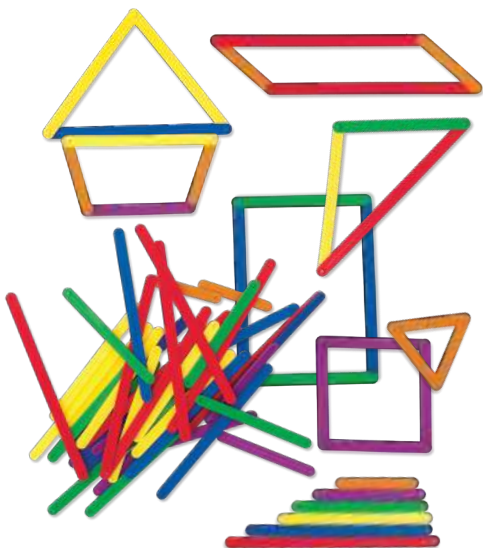

Geometría dinámica TY 8720

- 72 uds, 6 colores, 6 longitudes diferentes

Contadores magnéticos de madera NS 0390

- ø 0,8 cm, L 30 cm, 100 uds



Set magnético de clasificación y conteo NS 0494

- 125 elementos magnéticos para contar, clasificar y ordenar.
- Medidas de los elementos: 5,5 x 5,5 cm





Botones.
CR 4510

• 500 g

CONTADORES



Contador de botones

TY 0822

• 220 botones en 5 colores, ø 4 cm, 2 cuerdas



Contadores transparentes

EI 0192

• 1000 uds. semitransparentes, 4 colores

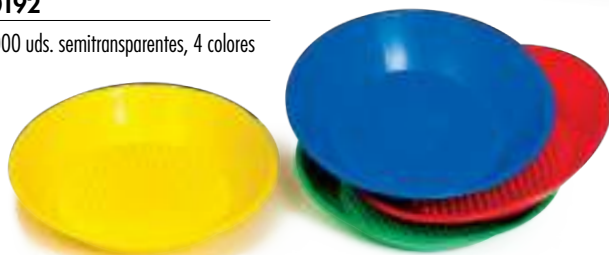

Tazones para contar

TY 6723

• 4 tazones (amarillo, verde, azul, rojo), ø 4,5 cm



Aros de clasificación - Grandes TY 9260

- 6 uds, ø 52 cm

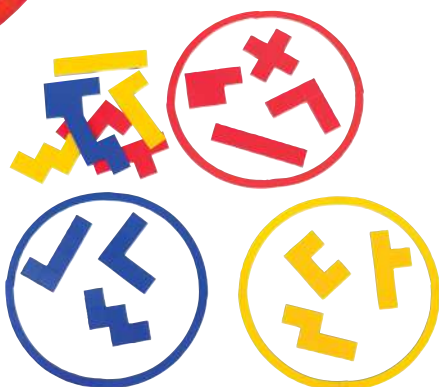

Aros de clasificación - Pequeños TY 0001

- ø 25,5 cm, 15 uds

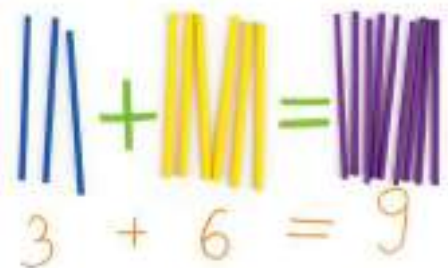

Palos largos para contar TY 7210

- 1000 uds,
- L 10 cm,
- 10 colores





Botones geométricos
NS 4051

- 200 uds.



Manos enlazadas
VO 0538

- 72 manos, 6 cuerdas



Enlaces para contar
TY 6336

- 200 uds, 5 x 7 cm

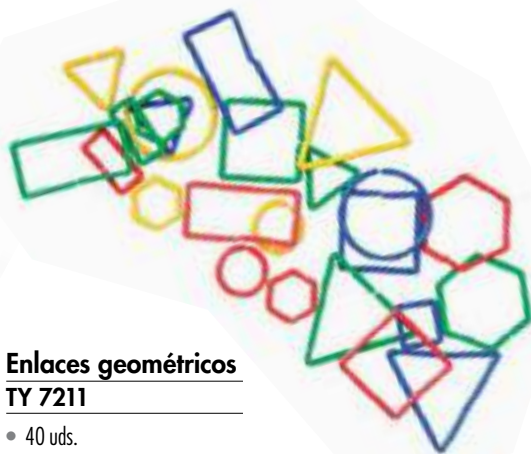

Enlaces geométricos
TY 7211

- 40 uds.



Cubo con puntos NS 1936

- lado del cubo: 30 cm,
- espuma cubierta de PVC



Cubo con números NS 1935

- lado del cubo: 30 cm,
- espuma cubierta de PVC

CUBOS MAGNÉTICOS

Conjunto de dados magnéticos multifunción (11 cm de lado). Las caras pueden escribirse con rotuladores de pizarra.

- 4 piezas en 4 colores



Pequeño EI 0101

- 5 cm



Grande EI 0106

- 11 cm





Bolsas numeradas
NS 1982

- 8 x 12 cm, 12 uds.



Dado
EI 0056

- 100 piezas en 5 colores,
- 15 mm



Caja de dados
EI 0051

- 162 dados de 14 tipos, caja con compartimentos de 34,5 x 27 x 7 cm



Dado con bolsillos
NS 1887

- cubo de espuma cubierto de PVC, 20 cm, bolsillos en cada cara.



Láminas de trabajo 1 para cubo con bolsillos
NS 1886W

4 conjuntos de 6 láminas representando emociones, colores, fracciones, los puntos de los dados para colocar en los bolsillos.

- 24 piezas (11 x 11 cm)



Láminas de trabajo 3 para cubo con bolsillos
NS 4205

4 conjuntos de 6 láminas representando juguetes, títeres de la familia, Navidad, emociones.

- 24 piezas (11 x 11 cm)



Láminas de trabajo 2 para cubo con bolsillos
NS 4201

4 conjuntos de 6 láminas representando ejercicios, formas y colores, frutas, puntos para el dado.

- 24 piezas (11 x 11 cm)



FIGURAS GEOMÉTRICAS



Figuras geométricas

TY 0007

- 60 piezas. en 5 formas, 3 colores, 2 tamaños y 2 espesores,
- lado máximo L 7.5 cm, espesor 6 mm, 23 x 17 cm



Geoplano

TY 6526

- 21 x 21 cm

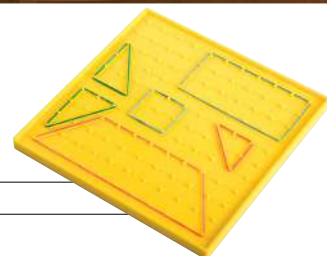

Set de fracciones y geometría

TY 6525

- 21 x 21 cm

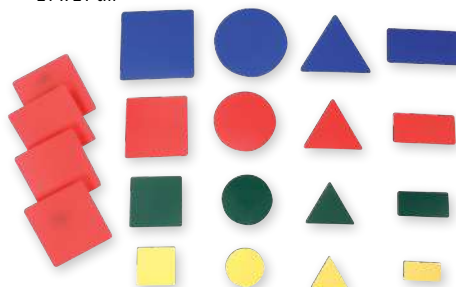

Figuras comparativas

FI 1560

- 48 piezas. en 4 formas, 3 colores, 2 tamaños y 2 espesores,
- lado máximo L 8 cm, espesor 6 mm, 19 x 17 cm

Figuras geométricas - Magnéticas

NS 3015

- 80 piezas.



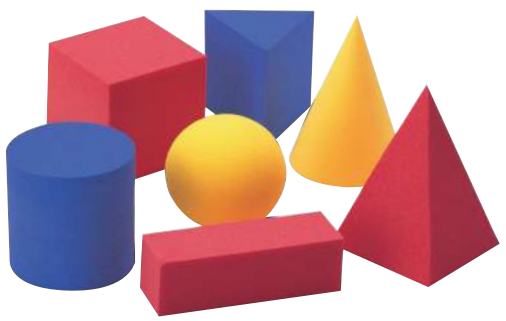

Formas geométricas de espuma sólida
MW 0922

- 12 uds.

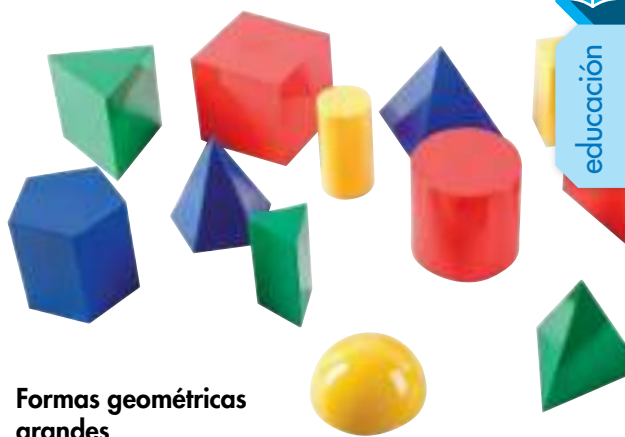

Formas geométricas grandes
TY 0406

- 17 uds, 4 colores



Formas geométricas grandes transparentes
TY 0405

- 17 formas 3D

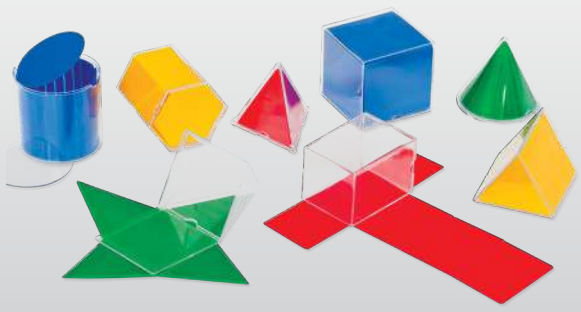

Formas plegables
LR 0921

- 10 sólidos de plástico transparente + las redes.
- 7,5 cm



Formas desplegadas
TY 8410

- 10 formas de plástico



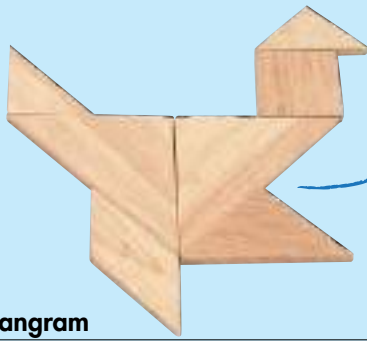

MADERA DE CAUCHO

CAJA DE MADERA CON TAPA ACRILICA

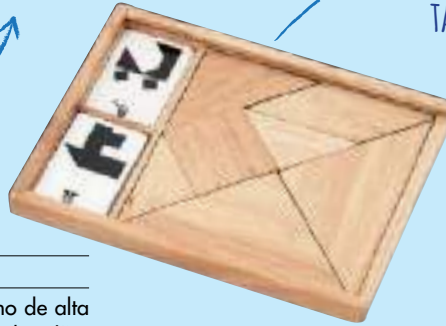

Tangram

VG 5630

El producto está fabricado en madera de caucho de alta calidad, la caja de madera tiene una tapa de acrílico. Los niños tienen que imitar los patrones de las láminas. También anima a los niños a crear más patrones usando su imaginación.

- 26,5 x 20 x 2 cm

MOSAICOS



Patrones de plástico 0,5 cm

TY 7142

- 6 colores, 245 piezas



Patrones de plástico 1 cm

TY 7114

- 6 colores, 248 piezas



Láminas de trabajo para

TY 7114 y TY 7142

TY 7142W

- 24 uds. 11 x 11 cm



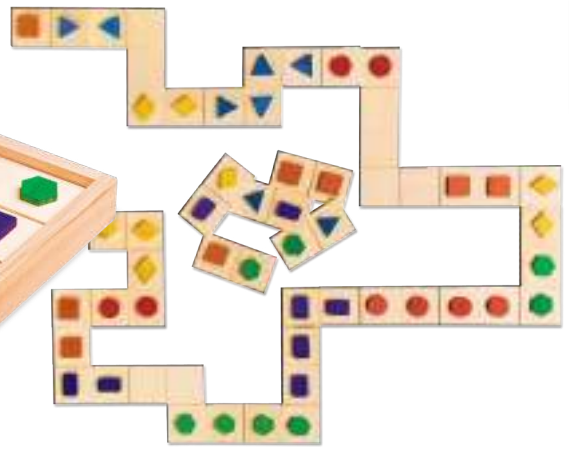

Dominó geométrico
EN 3103

- 28 piezas., caja 37.5 x 23 x 3.6 cm

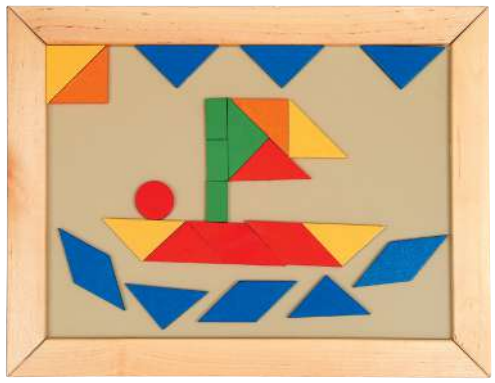
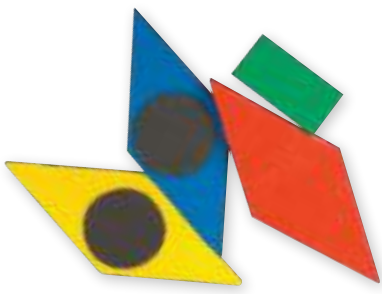

Mosaico magnético
NS 0542

- 49 elementos, base 37 x 28,5 x 2 cm

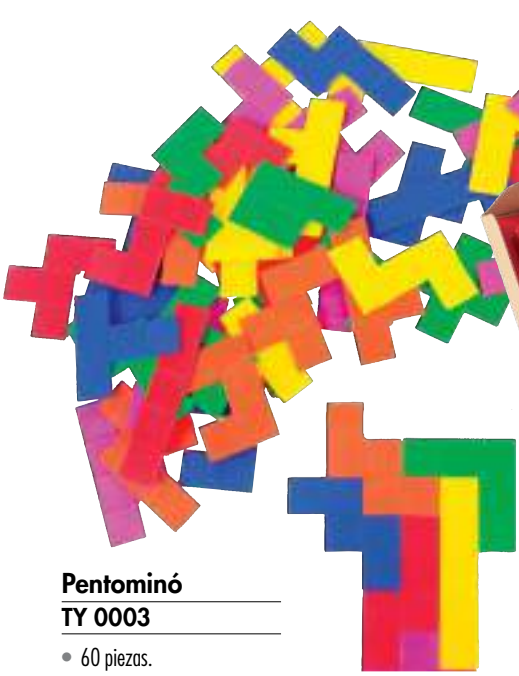

Pentominó
TY 0003

- 60 piezas.

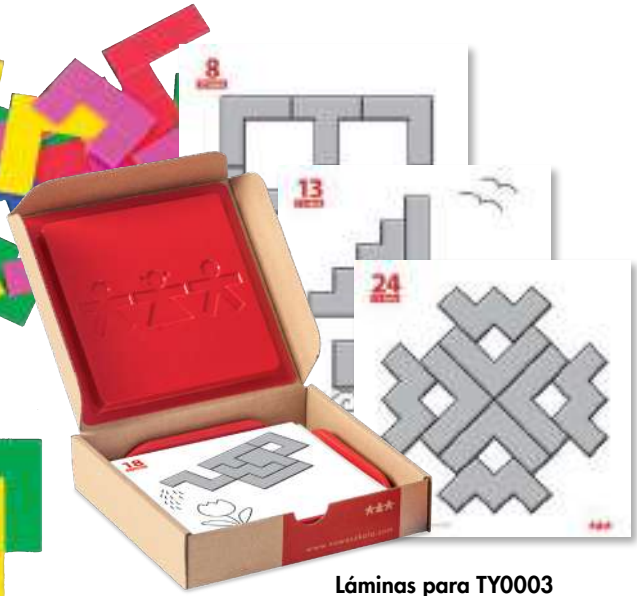

Láminas para TY0003
TY 0003W

- 24 piezas. 11 x 11 cm



Caja de clasificación

EO 1310

- Caja de madera con tapa de actividades
- 8 tapas guía
- 48 piezas



Set geométrico

EO 1204

- 12 piezas., 22 x 17 x 6,5 cm



Mariposas

EO 0316

- ø 24 cm



Caja con bloques

NS 0541

- 5 barras (L), bloques en 5 formas y colores (3 cm), cuerda,
- caja: 28 x 11,5 x 7 cm



Clasificación de cuentas de madera

NS 0539

- 36 elementos 3 cm,
- 2 bases, 7 x 7 cm con la varilla de 25 cm,
- 10 láminas 27 x 5,5 cm



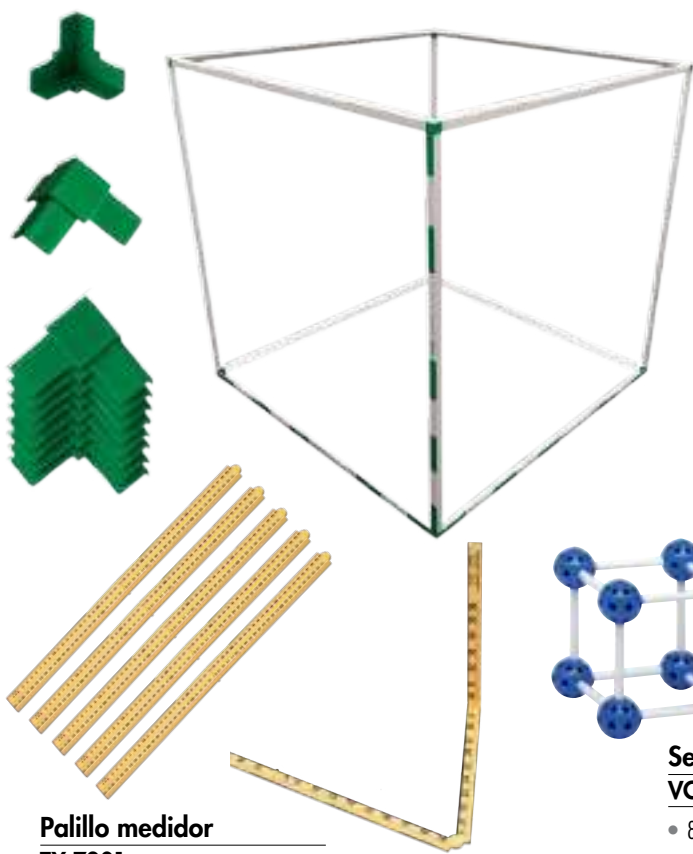

1 metro cúbico
TY 8411

- 1m³

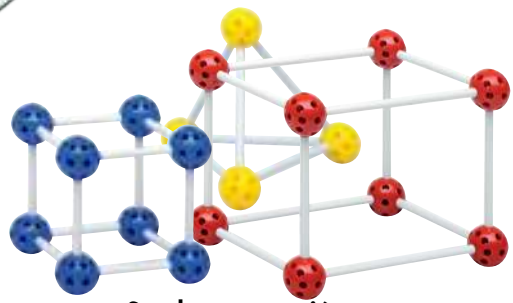

Set de construcción
VO 2182

- 80 uniones, 250 pajitas

Palillo medidor
TY 7201

- 5 piezas; 1 m

Pies para medir
NS 3016

- plástico colorido fácil de limpiar,
20 pies; L 10 cm, 15 cm, 20 cm, 25 cm

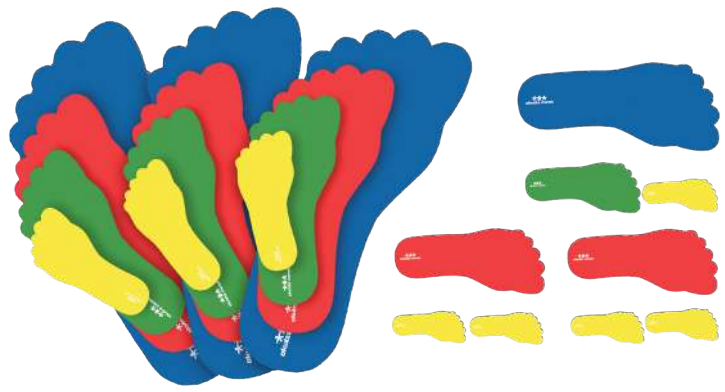

Aprendiendo Matemáticas
VG 5002

Aprender matemáticas con este juguete educativo es divertido. Compuesto de perlas de madera maciza y varillas de metal en una estructura robusta.

- 290 x 145 x 75 mm





ESCALAS

Pesas hexagonales

TY 8350

- 54 piezas en 4 colores de diferentes pesos: rojo - 1 g (20 uds.), azul - 5 g (20 uds.), verde - 10 g (10 uds.), amarillo - 20 g (4 uds.).

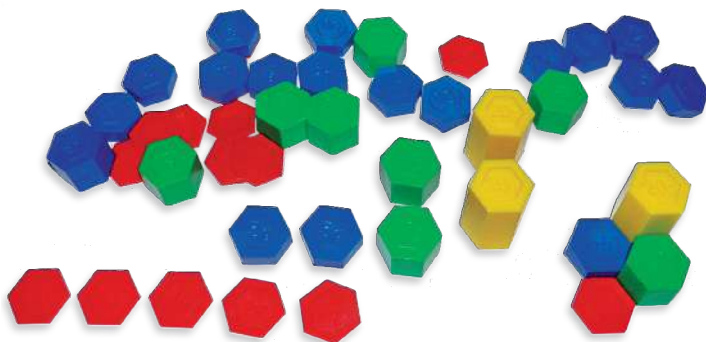

Báscula matemática

LR 0100

- 22 x 66 cm

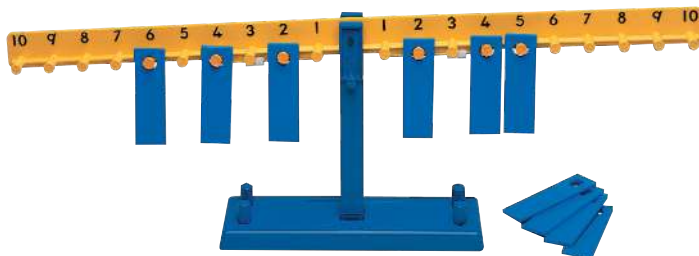

Balanza elemental

TY 2045

- 34 x 15 x 17 cm; 2 cubetas desmontables con escala 1 l.



Báscula

TY 2040

- L 33 cm, H 11 cm



Báscula Junior con ositos

TY 6016

- L 37 cm, H 14 cm, 12 ositos azules, 12 ositos rojos

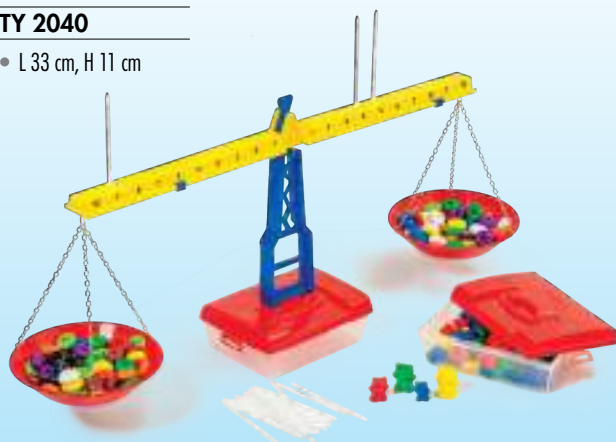

Conjunto de balanzas

TY 7206

- El set contiene una báscula, 2 cajas, 2 cubetas, 48 fichas (animales), 100 aros, 20 palos. Edad +3





Reloj estrudiantes
TY 5070

- ø 11 cm



Reloj demostración
Luna-Sol
TY 5073

- ø 30 cm



Reloj Luna-Sol
TY 5072

- ø 10 cm



Set reloj de arena
EI 0188

20 relojes de arena en una bonita caja.

- 5 colores: rojo (10 min), verde (5 min), amarillo (3 min), azul (1 min), negro (30 seg).



Set Euros
VO 2832

- set de 65 billetes y 110 monedas



Reloj y Calendario
NS 0298

Reloj y calendario con placas extraíbles para horas y fechas.
Util para explicar la noción de tiempo.

- 47 x 15 cm



CIENCIA

Kit Volcán

EI 0011

- 15 elementos
- + manual de instrucciones.
- edades +10



Observatorio Mundial de Agua

EI 0029

Cubo de plástico transparente con mango y una lupa en la cubierta para observar las criaturas o plantas capturadas.

- 5 elementos, h 30 cm, edad +6



Observatorio de insectos

EI 0033

Envase transparente para observar insectos que pueden ser capturados y liberados gracias a las paredes móviles. 6 elementos, incluyendo un manual de instrucciones.

- edad +6

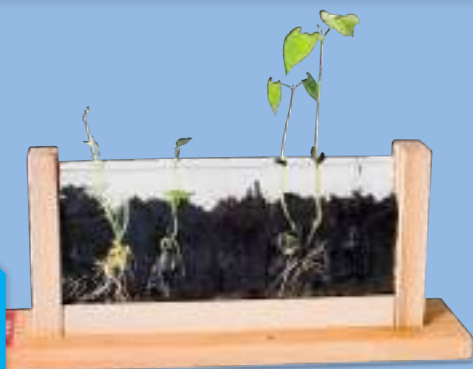

Kit de filtrado de agua

EI 0055

El kit presenta cómo se limpia el agua mediante la construcción de un sistema de filtración simple y más...

- 1 x Kit filtrado de agua, 3 x 65g Grava, 3 x 65g Arena, 3 x 90g Carbón activo, 12 x 60mm Filtro de papel, 1 x 50ml Taza para medir, 1 x gafas de seguridad



Explorador subterráneo

CS 6003

- 40 x 18 x 6 cm





2 puntos de vista
EI 0010

Dos lupas (4x y 6x) permiten a dos personas ver un objeto simultáneamente en el interior.
• 5 elementos. edades +5

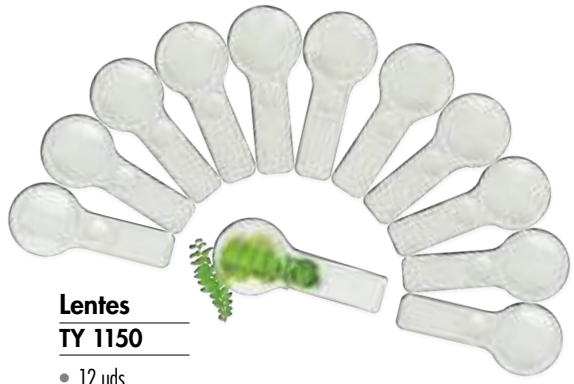

Lentes
TY 1150

• 12 uds



Microscopio
MX 0900

• L 30 cm, aumentos 300x, 600x, 900x



Microscopio óptico
EI 0020

• 640x microscopio óptico, 30 elementos, edad +8



Multizoom óptico
EI 0100

Kit para montar de varios instrumentos ópticos (binoculares, lupa, periscopio, microscopio, telescopio, caleidoscopio).
• No se requieren herraminetas extra. Incluidas instrucciones. Edad +8

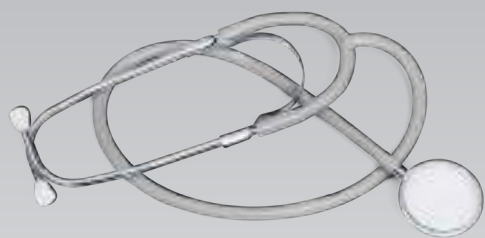

Estetoscopio

EI 0001

- metal, L 75 cm



Maqueta Higiene bucal

VO 5456

- 7 cm



Maqueta del cuerpo humano

EI 0050

la maqueta está hecha de plástico. Los órganos se pueden extraer para inspeccionar más cerca.

- 11 elementos. H 50 cm, edad +6



Globo terráqueo - Noche y Día

EI 2829

Reloj y calendario que muestran la hora del día y la fecha para cualquier ubicación en la Tierra. También demuestra qué partes de la tierra están en la noche. A medida que el globo gira, se puede ver donde está amaneciendo o anocheciendo.

- 11-elementos (28cm) Tierra, se puede montar y desmontar, Operado por el adaptador AC / DC (incluido)



Maqueta del Sistema Solar

VO 8500

Maqueta motorizada (pilas no incluidas).

- L 34,5 cm, A 26 cm, H 17 cm.





Vasos de precipitado

TY 7160

- 5 uds.: 1000 ml, 500 ml, 250 ml, 100 ml, 50 ml



Probetas

VO 8543

- 7 uds. con capacidad de 10 ml (10: 5 ml) a 1000 ml (1000: 10 ml)



Set 24 piezas para experimentos

TY 3950



Kit de atracciones magnéticas

EI 0052

Surtido de imanes y objetos magnéticos para explorar el magnetismo en profundidad.

- 18 elementos, edad +8



Set 12 piezas para experimentos

TY 0050



Bolsa cubo + cubo de litro

TY 8401

- 1l, 1 ud.



JUEGOS



Buena y mala conducta. Láminas NS 0305

Las imágenes representan una buena y una mala conducta.

- 24 piezas (12 pares) en una caja de 11.5 x 11.5 cm.



Conducta segura o insegura. Láminas NS 0306

Las imágenes representan conductas seguras o inseguras.

- 24 piezas (12 pares) en una caja de 11.5 x 11.5 cm.



Eco juego NS 0997

- 40 piezas de cartón. 6,8 x 6,8 cm, instrucciones con ejemplos



La seguridad a nuestro alrededor NS 0996

- 40 piezas de cartón. 6,8 x 6,8 cm, instrucciones con ejemplos



Las normas de clase NS 1361

- 35 tarjetas magnéticas mostrando situaciones en preescolar





Dominó ecológico NS 0300

Una variante de la versión clásica del juego. El contenedor debe coincidir con el tipo correcto de materiales de desecho.

- 25 tarjetas (6 x 8,6 cm) representando cubos de basura (verde para vidrio, azul para papel, amarillo para plástico, marrón para basura orgánica) o ilustraciones de varios tipos de basura.

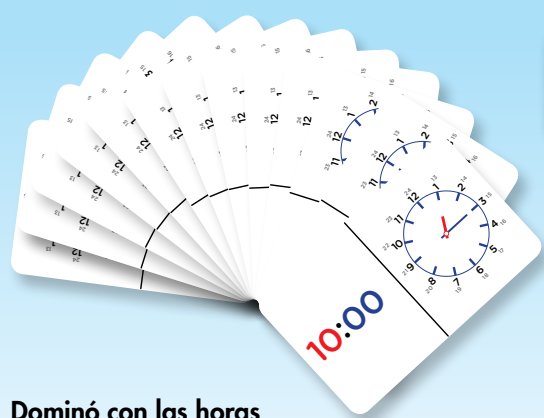

Dominó con las horas NS 0392

- 36 tarjetas (6 x 8,6 cm)



Dominó con números 0-6 NS 0391

- 54 tarjetas (6 x 8,6 cm)

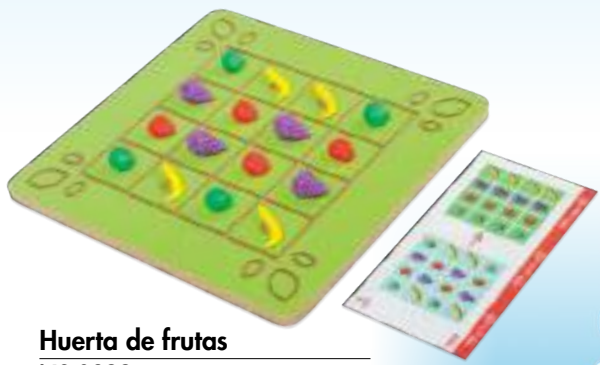

Huerta de frutas NS 0399

Es un desafío que busca ayudar a los niños a identificar objetos similares (formas y colores) y luego agruparlos siguiendo las diferentes formaciones propuestas. Los niños pueden aprender a ordenar los objetos en el espacio y desarrollar su comprensión de la geometría en el espacio.

- 1 tablero (34 x 34 cm), 16 frutas, 24 láminas de trabajo





akto

reciclamos para aprender a reciclar

Akto es una manera de animar a los niños a reciclar de forma creativa. El concepto es simple: reutilización de cartón y otros materiales para crear juguetes, edificios y objetos. La diversión con la cartulina desarrolla la destreza manual, la imaginación y despierta un sentido de la conciencia medioambiental. El objetivo es enseñar actitudes ecológicas entre los niños. Nuestro lema es: aprender a reciclar, reciclar para aprender. AKTO tornillo = elemento básico del sistema. Se adapta perfectamente a las tapas de las botellas de plástico. El sistema facilita la conexión con cada caja. 2D Conector = forma de cartón le permite conectar las cajas en dos planos. Conector 3D = forma de cartón le permite conectar las cajas en tres planos. Reciclar para aprender - aprender a reciclar.



Tubos de cartón
gracias a ellos, en combinación con los tornillos akto pueden construirse edificios de varios pisos.

Conector 3D
Forma de cartón que permite conectar cajas en tres planos.

Conector 2D
Forma de cartón que permite conectar cajas en dos planos.

tornillo AKTO
Elemento básico del sistema. Se adapta perfectamente a las tapas de las botellas de plástico. El sistema facilita la conexión con cada caja.

Conector grande
forma de cartón que permite conectar cartones entre sí.

Eco Herramienta
herramienta que permite hacer agujeros en el cartón de forma fácil y segura.

Conector pequeño
forma de cartón que permite conectar cartones entre sí.



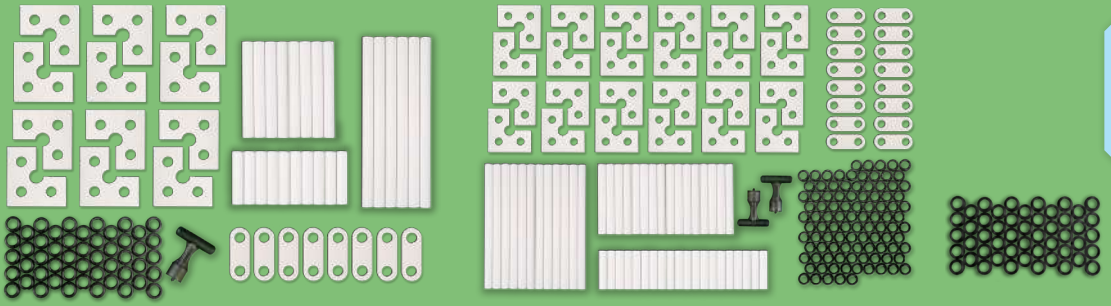

Set 1. akto
AKT 001

- Eco Herramienta x1,
- Tornillo Akto x50,
- Tubo de cartón (10cm) x10,
- Tubo de cartón (18cm) x8,
- Tubo de cartón (32cm) x6,
- Conector 2D x12,
- Conector 3D x8

Set 2. akto
AKT 002

- Eco Herramienta x2,
- Tornillo Akto x100,
- Tubo de cartón (10cm) x20,
- Tubo de cartón (18cm) x16,
- Tubo de cartón (32cm) x12,
- Conector 2D x24,
- Conector 3D x16

Set 3. akto
AKT 003

- Tornillo Akto x50

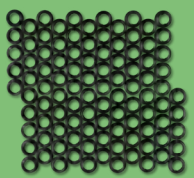

Set 4. akto
AKT 004

- Tornillo Akto x100

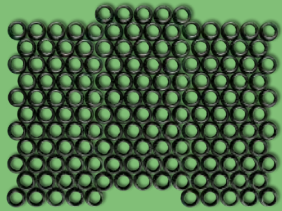

Set 5. akto
AKT 005

- Tornillo Akto x150



Set 6. akto
AKT 006

- Eco herramienta x5



Set 7. akto
AKT 007

- Eco herramienta x2

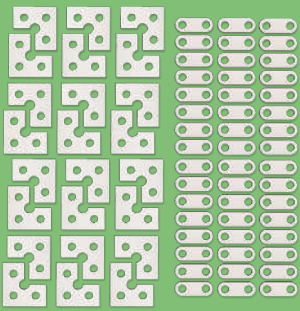

Set 8. akto
AKT 008

- Conector 2D x 48
- Conector 3D x 24

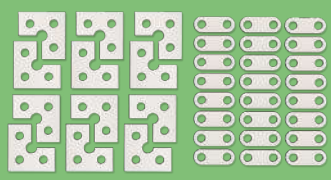

Set 9. akto
AKT 009

- Conector 2D x 24
- Conector 3D x 12



Set 10. akto
AKT 010

- Tubo de cartón (10 cm) x 16
- Tubo de cartón (18 cm) x 12
- Tubo de cartón (32 cm) x 10

Set 12. akto
AKT 012

- Conector Grande x 12



Set 11. akto
AKT 011

- Conector pequeño x 12





HORA DE INGLÉS



Conjunto de materiales educativos para enseñar inglés a niños de preescolar de 3 a 5 años. Su carácter innovador está proporcionado por su combinación única de "herramientas de enseñanza de idiomas" especialmente seleccionadas, tales como juguetes multi-sensoriales, materiales didácticos, materiales de audio y canciones con instrucciones para que los maestros los guíen a través del juego y actividades en inglés.

El material educativo y de audio han sido especialmente diseñados para proporcionar una rica variedad

de tareas construidas sobre temas seleccionados, vocabulario y estructuras asociadas. Este enfoque garantiza la compatibilidad de todos los materiales y garantiza grandes resultados: los niños juegan, participan plenamente en las actividades, responden espontáneamente y aprenden inglés al mismo tiempo. El conjunto contiene más de 120 juegos y actividades haciendo uso de los materiales educativos de la Hora de Inglés.

El set de Inglés se ha testado en escuelas preescolares y ha demostrado ser exitoso.



Un ejemplo del tema **FRUTA**

Los siguiente ilustración muestra la compatibilidad de los materiales educativos para enseñar a los niños: los nombres en inglés de las frutas, colores, números, e instrucciones para hacer una ensalada de frutas, proyectos relacionados sellos y canciones en inglés que consolidan todo el lenguaje presentado.

CD CON CANCIONES

Fruit Salad

*Take an apple, take an apple
Take an orange, take an orange*

Blueberries, blueberries

*Add them too
It's a salad, it's a salad
For me and you*

CONTADORES CON FORMA DE FRUTA

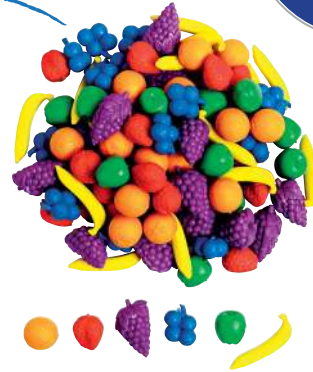

SET DE INSTRUCCIONES PARA CLASES DE INGLÉS



CUBO CON TARJETAS DE FRUTAS

SELLOS DE FRUTAS





+



=



HORA DE INGLÉS. SET COMPLETO

NS 4402

Iniciación + Curso principal + Stand Hora de Inglés

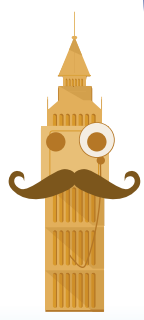

STAND HORA DE INGLÉS

NS 4404

- 73 x 40 x 120 cm
- sin contenido





INICIACIÓN

NS 4400

empezando el curso

El set de iniciación tiene como objetivo ilustrar la forma de iniciar la enseñanza. Cada uno de los materiales temas de enseñanza está acompañado de instrucciones claras y fáciles para juegos y tareas de grupo, también contiene 10 lecciones que enseñan a enseñar.

HORA DE INGLÉS - INICIACIÓN

contiene:

- ◆ 10 lecciones preparadas
- ◆ Instrucciones para 42 juegos y actividades
- ◆ Contadores en forma de frutas
- ◆ Un poster con frutas
- ◆ Un gran cubo educativo con bolsillos
- ◆ tarjetas para meter en los bolsillos
- ◆ 2 sets de sellos de frutas
- ◆ 2 almohadillas de tinta de color grandes
- ◆ CD con grabaciones de palabras e instrucciones, 4 canciones que consolidan el idioma de destino
- ◆ Una paleta de la Hora de Inglés
- ◆ Carpeta de cartón con lecciones e instrucciones
- ◆ Todos los productos se suministran en una gran caja de cartón con tapa.



Instrucciones para las clases de Inglés

- ◆ enfoque en objetivos lingüísticos
- ◆ contiene una amplia variedad de tareas
- ◆ Enseña a hablar a través de juegos y actividades de movimiento (el enfoque TPR)
- ◆ proporciona lecciones ya preparadas para los profesores

Instrucciones para los medios de enseñanza

- ◆ contiene 42 juegos y actividades (seis por objetivo)
- ◆ proporciona a los maestros y a los estudiantes oportunidades de jugar entre lecciones

Saludos y presentaciones

Numeros

Colores

Frutas

Verbos de movimiento

Formas

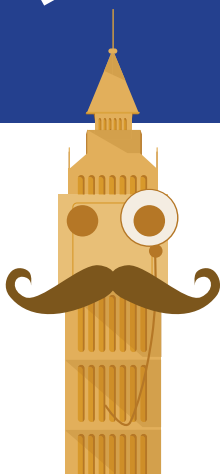

CD de audio con canciones

contiene 4 canciones de los temas: saludos; colores, frutas, actividades de movimiento, ejemplos de pronunciación para el vocabulario e instrucciones.





Contadores con forma de fruta



Cubo con bolsillos

versátil gracias a las tarjetas intercambiables de los bolsillos



Paleta 'Hora de Inglés'

Sirve como señal para dar comienzo las clases de inglés

Sellos de frutas

Almohadilla de tinta



Set de tarjetas para el cubo



actividades de movimiento

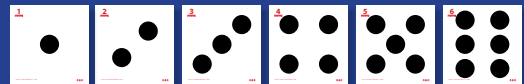

cálculo

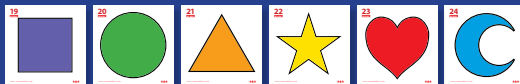

colores y formas



frutas

ENSEÑAR INGLÉS A TRAVÉS DE ACTIVIDADES MULTISENSORIALES, MOVIMIENTO, JUEGOS Y CANCIONES. SIN LIBROS DE TEXTO!

DESARROLLO DE LAS DESTREZAS, HABILIDADES COGNITIVAS Y HABILIDADES EN INGLÉS.



CURSO PRINCIPAL

NS 4400

Seguimiento de la Iniciación y del Curso Principal

HORA DE INGLÉS - CURSO PRINCIPAL contiene:

- ◆ 20 lecciones preparadas (continuación de la iniciación)
- ◆ Instrucciones para 80 juegos y actividades
- ◆ Contadores con formas de animales
- ◆ 18 tarjetas grandes
- ◆ Bloques Morphon – animales
- ◆ Animales del Zoo
- ◆ Juego: Vistiendo a los gatos
- ◆ Set de tarjetas para el Cubo
- ◆ Tarjetas de historias: rutinas diarias
- ◆ Títeres de madera: miembros de la familia
- ◆ Títeres de fieltro: emociones
- ◆ Sellos: juguetes (2 sets)
- ◆ CD 1, 10 canciones
- ◆ CD, audio con pronunciaciones de las palabras e instrucciones
- ◆ Carpeta de cartón con instrucciones y clases preparadas
- ◆ Todos los productos se suministran en una caja de cartón con tapaw.



Instrucciones, clases, CDs



**Juego:
Vistiendo a los Gatos**

Este es un juego con el que a los niños también les gusta jugar en su tiempo libre. La pequeña rueda de la fortuna introduce un elemento de azar, suerte y sorpresa, que ayuda a mantener a los niños entretenidos en la tarea y les enseña palabras en inglés.

Bloques Morphon 3D

Los bloques Morphon proporcionan oportunidades para crear secuencias, ritmos, grupos de palabras y expresiones más largas.

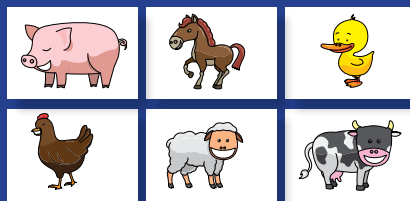
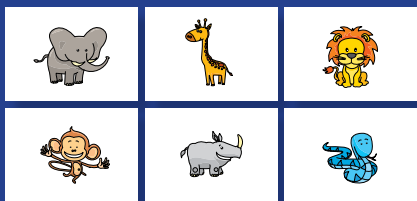

Grandes tarjetas con los temas: animales de granja, animales de safari, ropa

Las tarjetas son una herramienta básica para enseñar Inglés a los niños. Las grandes imágenes de color ayudan a los niños a recordar las palabras y a introducir el vocabulario en Inglés.



Temas:

- emociones
- animales de granja
- animales de safari
- ropa
- miembros de la familia
- juguetes
- Navidad



Zoo

A los niños les encanta aprender los nombres de los animales del zoológico, sus colores y números. La variedad de tamaños y animales ayuda a mantener a todos los niños comprometidos en el aprendizaje.





Sellos: juguetes



Emoti títeres

Los títeres crean oportunidades para desarrollar la inteligencia emocional de los niños y de usar el drama para aprender nuevas palabras en inglés

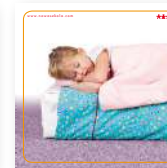
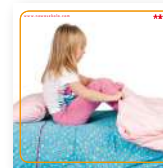

Tarjetas de historias:
rutinas diarias

Los conjuntos de tarjetas crean oportunidades para secuenciar, construir historias, nombrar en inglés e imitar las rutinas diarias.

Tarjetas para el Cubo



miembros de la familia

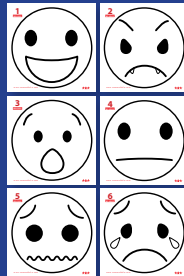

emociones

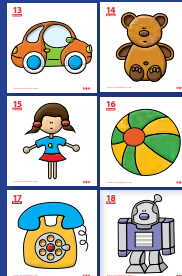

juguetes



Navidad

Títeres de madera:
miembros de la familia

Los títeres de madera pueden decorarse y convertirse en miembros de la familia que hablan Inglés. Es una actividad divertida que combina tareas de arte y drama con Inglés.

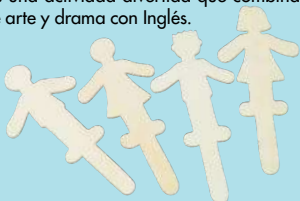

Animales de Granja

72 de estos pequeños animales de granja que se pueden, tocar, coger, contar, clasificar y usar para crear una granja. Todas estas actividades se realizan en Inglés y con el propósito de aprender inglés idioma.





TABLA DE CONDUCTAS

NS 0301

La tabla de conductas es un acuerdo sobre normas de comportamiento en clase. Es un elemento de intervención pedagógica en un nivel básico. Las normas se elaboran con los alumnos, lo que ayuda a que el niño tome conciencia de responsabilidad por su propio comportamiento. Aunque la integración en clase es muy importante en el nivel de la escuela primaria, muchos alumnos tienen problemas para desarrollar vínculos y la estresante realidad escolar puede obstaculizar el desarrollo de las relaciones interpersonales. Nuestro acuerdo de normas puede ser un remedio a esto.

La tabla de comportamiento puede ser utilizada por el maestro y / o alumnos. El acuerdo debe aumentar el sentido de responsabilidad resultante de la cooperación y la toma de decisiones en conjunto. Tiene el potencial de unir al grupo y crear una buena relación a través de una autoevaluación honesta. Debe facilitar el desarrollo integral de los alumnos y ayudar al profesor a observar mejor a cada alumno en diversas situaciones de trabajo para conocerle mejor. El acuerdo es un sistema de evaluación en clase y un código de conducta para su desarrollo.

Incluye:

- Vengo a clases a tiempo (*puntualidad*).
- No molesto a los demás en su trabajo; voy a estar en silencio, escuchar al maestro y llevar a cabo sus instrucciones (*comportamiento*).
- Vengo a la lección preparada/ o y con todos los libros necesarios, cuadernos y equipo escolar (*preparación*).
- Participo activamente en las lecciones - levanto la mano cuando quiero decir algo (*actividad*).
- Me comporto de una manera adecuada en mis relaciones con mis maestros y compañeros de escuela (*buenos modales*).
- Aprendo y hago mi tarea sistemáticamente. (*deberes*).
- Mantengo mi escritorio y aula ordenados (*limpieza y orden*).
- Observo las reglas del grupo (*cooperación*).



Nombre	Kacasa	Tomak	Kakho	Kambana	Andik	Martayika	Weller	Kanika	Zuzika	Lozak	Loma	Masok	Jupu	Ania	Jark	Medial	Stas	Bucio
Puntualidad	🍎	🍎	🍎	🍎	🍎	🍎	🍎	🍎	🍎	🍎	🍎	🍎	🍎	🍎	🍎	🍎	🍎	🍎
Comportamiento	🍎	🍎	🍎	🍎	🍎	🍎	🍎	🍎	🍎	🍎	🍎	🍎	🍎	🍎	🍎	🍎	🍎	🍎
Preparación de libros	🍎	🍎	🍎	🍎	🍎	🍎	🍎	🍎	🍎	🍎	🍎	🍎	🍎	🍎	🍎	🍎	🍎	🍎
Participación	🍎	🍎	🍎	🍎	🍎	🍎	🍎	🍎	🍎	🍎	🍎	🍎	🍎	🍎	🍎	🍎	🍎	🍎
Deberes	🍎	🍎	🍎	🍎	🍎	🍎	🍎	🍎	🍎	🍎	🍎	🍎	🍎	🍎	🍎	🍎	🍎	🍎
Cooperación	🍎	🍎	🍎	🍎	🍎	🍎	🍎	🍎	🍎	🍎	🍎	🍎	🍎	🍎	🍎	🍎	🍎	🍎
Orden y limpieza	🍎	🍎	🍎	🍎	🍎	🍎	🍎	🍎	🍎	🍎	🍎	🍎	🍎	🍎	🍎	🍎	🍎	🍎
Buenos modales	🍎	🍎	🍎	🍎	🍎	🍎	🍎	🍎	🍎	🍎	🍎	🍎	🍎	🍎	🍎	🍎	🍎	🍎
Deberes	🍎	🍎	🍎	🍎	🍎	🍎	🍎	🍎	🍎	🍎	🍎	🍎	🍎	🍎	🍎	🍎	🍎	🍎
Performance	1	1	2	2	2	2	5	4	2	1	1	1	1	1	1	1	1	1
	1	1	2	2	2	2	5	4	2	1	1	1	1	1	1	1	1	1

6 LENGUAJES



Mi casa

NS 0302

Mi casa es un medio de enseñanza y una herramienta multifacética para usar en clase o individualmente. La gran variedad de elementos deja mucha libertad para imaginar ejercicios de habilidades lingüísticas en el nivel A1. La tabla también se puede utilizar para jugar en casa y puede servir memorizar el vocabulario o como una decoración de aula.

- El set incluye: 1 tablero magnético grande (70 x 50 cm), 17 elementos con vocabulario cotidiano, 3 elementos con nombres de niños, 17 elementos con nombres de mobiliario, 3 figuras de niños



Dominó Animales

NS 0987

- 18 elementos a doble cara



Vestir al gato

NS 0984

- 4 tableros, 16 prendas de vestir,
- 16 fichas con nombres de ropa



Nuestras casas

NS 0986

- 4 tableros de casas, 56 fichas



Calendario

NS 2006

el set incluye:

- tablero magnético (70x50cm),
- imanes,
- imágenes del tiempo (19),
- actividades (18),
- días del mes (31),
- números para poner el año actual (10),
- ciclos lunares (8),
- flechas para apuntar (2),
- marcos,
- texto en 6 lenguajes



Reloj magnético

NS 2007

Ayuda al desarrollo de habilidades de lectura del reloj. El juego consiste en una mesa magnética con un dial dividido en minutos, cuartos y horas.

- 2 manijas
- 40 elementos para recordar la hora
- 50 x 50 cm





Mapa Mundial de las Naciones
NS 1104

Mapa con la localización de varias nacionalidades representadas por los títeres, niños del mundo. De doble cara (en Inglés y Polaco).

- 100 x 70 cm.

LENDAJE
PERSONALIZABLE

Sistema Solar
NS 1103

De doble cara (en Inglés y Polaco).

- 100 x 70 cm.





Pollos
NS 1595

- 5 espejos, 100 x 65 cm

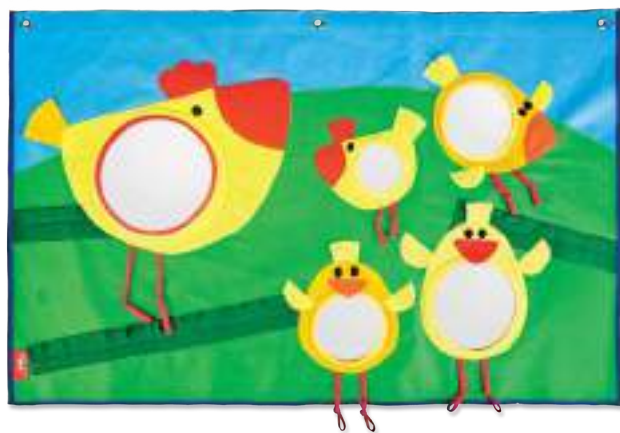

Vagones
NS 1597

- 40 x 23 cm, 1 vagón, 15 nubes

Locomotora
NS 1599

- locomotora 45 x 32 cm,
- 3 vagones 40 x 23 cm,
- 45 nubes de humor

Castor
NS 1913
Rana
NS 1912

Telas de dos colores para colgar en la pared, ideales para almacenar pequeños objetos. El alegre diseño animará el aula.

- 86 x 112 cm, 9 bolsillos 24 x 22 cm



Árboles 4 estaciones

NS 1660

- 130 x 80cm,
- 39 elementos acoplables



Huerta

NS 1602

- 150 x 80 cm



Manzano
NS 1603

• 75 x 70 cm

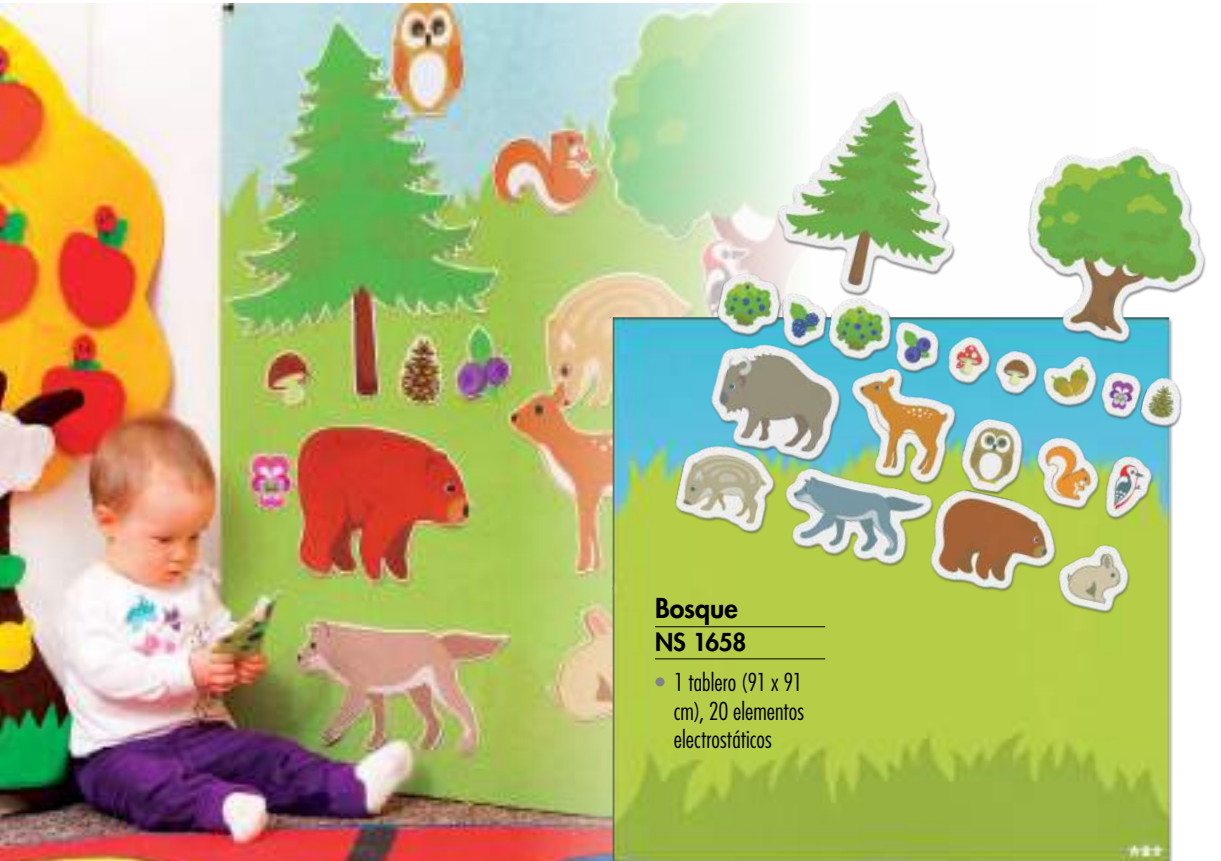
Bosque
NS 1658

• 1 tablero (91 x 91 cm), 20 elementos electrostáticos



Calendario

NS 1661

Este tapiz es un calendario educativo esencial en todas las aulas. Es de gran formato y tiene bolsillos para tarjetas con los nombres de los meses del año y los días de la semana. 6 elementos blandos representando las condiciones climáticas típicas de una estación que ayudan a los niños a aprender en qué meses cambian las estaciones. Abotonando dos flechas se puede mostrar el mes actual y el día de la semana, que es un ejercicio de manipulación adicional. Las tarjetas con nombres pueden ser impresas o manuscritas durante una actividad de grupo. Opcionalmente, se pueden preparar tarjetas con nombres de idiomas extranjeros para los días y meses, lo que lo hace muy útil para un profesor de idiomas.

- 150 x 90 cm



Tapiz de Frutas y Verduras

NS 1655

Tapiz con cierre de velcro para ilustrar el crecimiento de vegetales y frutas en particular.

- 100 x 150 cm, las frutas y vegetales se venden por separado



Frutas

NS 1654

El set incluye una manzana, pera, fresa, piña, plátano, limón, ciruela, naranja, cereza y una mora.

- 10 uds., 7 x 15 cm; con velcro



Vegetales

NS 1653

El set incluye una remolacha, cebolla, calabaza, patata, pepino, pimienta, berenjena, zanahoria, lechuga, guisantes y un tomate.

- 11 uds., 7 x 15 cm, con velcro



Set tapiz de Frutas y Verduras

NS 1652

- Tapiz (100 x 150 cm); 10 frutas (7 x 15 cm; con velcro); 11 vegetales (7 x 15 cm, con velcro)





TEATRO



Teatro multicolor
NS 1955

- 87 x 168 cm



Soporte multifunción
NS 0578

- Sirve como zona de juego; con los accesorios se puede utilizar como teatro de marionetas (NS 0580), marco esmaltado (NS 0581) o un puesto de mercado (NS 0579)
- 84 x 51 x 113,5 cm



Teatro de marionetas
NS 0580

Las cortinas encajan en el soporte multiusos.





Teatro
NS 0223

- 87 x 168 cm



Mostrador multifunción
NS 0263

Un mostrador multiusos con contadores para jugar. Por ejemplo una tienda, oficina de correos o banco.

- Fabricado en MDF y tablero laminado (abedul).
- 100 x 50 x 130 cm.





TÍTERES DE MANO 25 CM

Familia

NS 2023

• 6 uds.



Títeres con emociones

NS 2034

A través de estos títeres de mano y su puesta en escena, los niños conocen el mundo de las emociones, lo que les ayuda a comprender las emociones de otras personas. Expresar sus propias emociones con la ayuda de títeres de mano ayuda a superar las barreras de timidez y comunicación. Todos los títeres están hechos de tela suave con elementos de fieltro y que encajan en las manos pequeñas.

- alegría, tristeza, asustado, enfadado, neutral, sorprendido
- 6 uds., 25 cm



Emoti Títeres

NS 2035

- Enseñan a los niños a reconocer y expresar emociones.
- Las seis expresiones faciales ayudan a desarrollar empatía.
- Complementos: Emoti pelotas (LG 0613). 6 uds., 25 x 22 cm





TÍTERES EDUCACIONALES

Niños del Mundo

NS 2063

Dos títeres de mano con una mujer y un hombre que representa a un determinado grupo étnico:

- Africano, Árabe, Chino, Esquimal, Indio, Nativo Americano, Europeo.
- fabricados en fieltro con adornos multicolor cosidos.
- 14 títeres. H 25 cm.



Esquimal

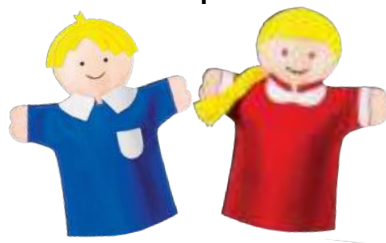

Europeo



Nativo Americano



Indio



Chino



Árabe



Africano



Profesiones

NS 2062

Conjunto de títeres de mano que representan las profesiones típicas: un peluquero, cocinero, médico, ingeniero, bombero, jardinero, abogado, mecánico de automóviles, enfermera, policía, cartero, soldado, maestro, piloto.

- Fabricados en fieltro con adornos de tela multicolor cosidos.
- 14 marionetas, H 25 cm.



jardinero



enfermera



doctor



soldado



abogado



cocinero



bombero



policía



profesor



peluquero



cartero



ingeniero



TÍTERES DE MANO 18 CM



Animales set 2.
NS 2033

- 5 uds.



Animales set 1.
NS 1944

- 6 uds.

Bolso para títeres

Conjunto de 14 títeres de cuento de hadas en colores suaves en un práctico bolso plegable con asas y bandas elásticas para llevarlos firmemente en su lugar y mantenerlos ordenados y listos para usar.

Las marionetas representan personajes y animales de cuento de hadas: Caperucita Roja, Abuelita, Cazador, Lobo, Caballero, Dragón, Princesa, hada, elefante, oso, perro, rana, vaca, gato.

Dimensiones del bolso:
64 x 47 cm plegado;
64 x 94 cm abierto



Bolso con títeres 1.
NS 1966

- 14 títeres, 64 x 95 cm abierto



Bolso con títeres 2.
NS 2036

- 14 títeres, 64 x 95 cm abierto





TÍTERES DE MANO 25 CM



Cuento de hadas
NS 1956

• 4 uds.



Caperucita roja
NS 1961

• 4 uds.



Familia Real
NS 2027

• 5 uds.





TÍTERES PARA DEDOS 10 CM



Títeres de fieltro de color fáciles de poner en los dedos pequeños. Un niño puede utilizar varios títeres simultáneamente y actuar solo o con amigos.

El conjunto cuenta con el zapatero, rey, princesa, príncipe, dragón, caballero, oveja.

- 7 unidades 7 x 10 cm

El Zapatero

NS 1915

- hechos de fieltro



Caperucita roja

NS 1914

- hechos de fieltro



Bolso con títeres de dedo

NS 1916

Conjunto de 12 títeres de dedo en un práctico bolso en forma de casa con un asa para llevarlo o colgarlo. La casa y los títeres están hechos de fieltro de colores.

Un niño puede jugar con varios títeres simultáneamente y representar las obras de El zapatero y La Caperucita Roja - solo o con amigos.

El conjunto consta de una bolsa y títeres que representan: El zapatero, Rey, Princesa, Príncipe, Dragón, Caballero, Oveja, Caperucita Roja, Abuela, Cazador, Lobo, Madre.

- hecho de fieltro, 12 uds., 35 x 30 x 4 cm cerrado, 60 x 30 cm abierto



Peluca y barba de Papá Noel
KK 0922

- talla universal para adultos



Alas de Ángel
KK 0403

- talla universal, 55 x 48 cm



Gorro de Papá Noel
KK 5484

- talla XL para adultos



Aureola de Ángel
KK 0120



DISFRACES



Sombrero de Bruja
KK 0144

- ø 40 cm, H. 38 cm



Escoba de Bruja
KK 0205

- L 120 cm



Set Mariquita
KK 0465



Set Abeja
KK 1905



GORRAS



Conejo
KK 0681

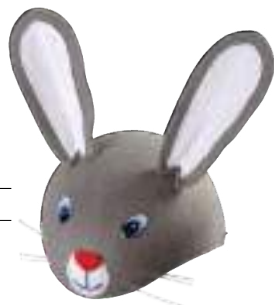

Vaca
KK 0682



Erizo
KK 0684



Búho
KK 0685



Cigüeña
KK 0686



Zorro
KK 0680



Ratón
KK 0809



Lobo
KK 0683



Gato
KK 0786



Perro
KK 0816





Oso
KK 0687



Dragón
KK 0004



Caperucita Roja
KK 0003

- talla universal



Oveja
KK 0006



Gorro de Cocinero
KK 0015

- talla universal para niños



**Lobo.
Gorra y Guantes**
KK 0002

- talla universal



Rana. Gorra y Guantes
KK 0007

- talla universal



Cerdo. Gorra y Guantes
KK 0005

- talla universal



Tallas A: 110/116. B: 122/128. C: 134/140.



Manzana
KK 0227

- talla universal

Guisante
KK 0229

- talla universal

Zanahoria
KK 0228

- talla universal



Sombrero flor azul
KK 0688A

- talla universal

Sombrero flor roja
KK 0688B

- talla universal



Reyes Magos
KK 0718A,
KK 0718B,
KK 0718C

- set de 3 disfraces.



Maria
KK 0764A
KK 0764B
KK 0764C



Jose
KK 0655A
KK 0655B
KK 0655C



Pastor
KK 0656A
KK 0656B
KK 0656C



Diademas de Vegetales
KK 0001

- talla universal; 8 vegetales



CARRITO MUSICAL



Carrito musical

PG 9015

- Destinado a instrumentos para niños.
- 90 x 55 x 40 cm, solo el mueble

Carrito musical con instrumentos

PG 9016

Destinado a instrumentos para niños.
90 x 55 x 40 cm, contiene:

- xilófono,
- campanas con mangos de madera (2 uds),
- sonaja de cascabeles (2 uds),
- platillos (2 uds),
- triángulos (3 uds),
- sonaja de platillos (1 ud),
- maracas (2 uds), maracas de color (2 uds),
- sacudidor con rascador (1ud),
- güiro con rascador (1 ud),
- caja china con rascador (1 ud)





Bolso de música

VO 8319

Práctica bolsa con muchos bolsillos, fabricado con tela duradera y con cremallera. Cuando se abre se puede colgar.

Dimensiones (cerrado)
40 x 40 cm. Peso 3.5 kg.

Contiene:

- pandereta
- 5 triángulos (10 - 20 cm)
- 2 maracas de madera
- güiro grande
- 2 cajas chinas (2 tonos)
- 1 caja china (1 tono)
- palos de madera
- 2 castañuelas
- castañuelas con mango
- un par de claves
- sacudidor de metal



Set de música pequeño

NT 0214

- 12 elementos, 24 x 8 x 26 cm



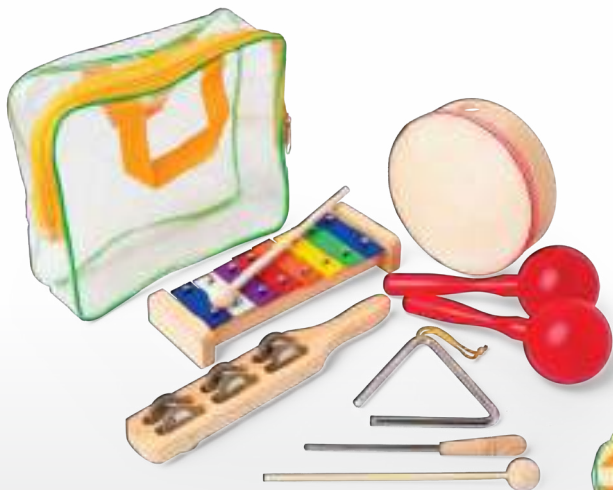

Bolso de música pequeño
NT 1821

Conjunto de instrumentos musicales en una bolsa de plástico con un asa y cremallera. Contiene:

- tambor de madera (D 15 cm), cascabeles (L 22 cm), maracas de plástico (H 18 cm), triángulo (H 10 cm) con batidor (L 16 cm), 2 baquetas de madera (L 20 cm), sonaja de platillos (L 25 cm). 9 elementos en total.
- Bolso 23 x 7 x 21 cm



N **Instrumentos musicales divertidos**
NT 0138

Sacudidor, Rascador, Tambor, Pandereta, Castañuelas,
 • 32 x 33 x 6 cm
 • edad: +1

Ukelele
NT 0001

Instrumento de juguete de madera. La caja de sonido con 4 cuerdas de vinilo.
 • L 53 cm, A 17 cm, F 5.5 cm.

Acordeón
NT 5830

Instrumento de juguete con fuelle manual. Teclado - rango de una octava y media, 8 botones.
 • L 53 cm, A 17 cm, F 5.5 cm.



Cinturón de cascabeles

NT 3304

- 78 x 2,5 x 3 cm, 10 cascabeles



Muñequera o tobillera

PG 7550

- 23 x 2,3 x 3 cm; 2 unidades



Pandereta

NT 7081

- 2 uds., 14 x 11,5 x 2,5 cm



Sonaja de cascabeles

PG 0730

- 20 x 6 x 6 cm, 1 unidad, 13 cascabeles



Sonajero con 5 cascabeles

NT 4200

- 10,5 x 8,5 x 2,5 cm



**Sonaja de platillos 1****NT 8300**

- 23,5 x 5,5 x 4 cm

**Sonaja de platillos 2****PG 1718**

- 17 x 4 x 3 cm, 1 ud.

**Pandereta con tambor****NT 2401**

- 5 cascabeles, ø 21 cm

**Pandereta Flor****VO 5762**

- 16 pares de platillos

**Pandereta****PG 1771**

- ø 21 cm

**Tambor con pandereta****PG 7701**

- ø 27 cm



Maracas de plástico

PG 1725

- 2 uds, 19 x 7 x 7 cm



Maracas huevos

VO 5396

- 13,2 x 4 x 4 cm, 2 uds



Maracas de madera

NT 0100

- 2 uds, 15,2 x 5,3 x 5,3 cm



Huevos maraca de madera

NT 2201

- 2 uds., 7 x 4,5 x 4,5 cm



Palo de lluvia

NT 1032

- 24 x 4,5 x 4,5 cm



Huevos musicales

VO 4955

- 6 cm, 4 uds.



Maracas coloridas de madera

NT 0404

- 2 uds, 20,5 x 6 x 6 cm





Sacudidor con rascador
PG 0735

- 15 x 4,5 x 4,5 cm, 1 unidad



Güiro
PG 1715

- 20,5 x 4,2 x 4,2 cm



Güiro rascador
NT 1021

- 21 x 5,8 x 5,8 cm



Carraca
NT 9803

- 14 x 13 cm



Cabasca
NT 9804

- ø 11 cm



Creador de tormenta
NT 1041

- 14 x 14 x 15 cm



Triple agogo
NT 9005

- H 26 cm, ø 4 cm

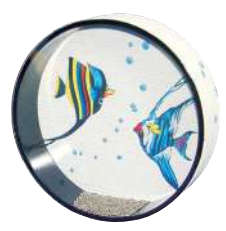

Tambor oceánico
NT 1001

Cierra los ojos y muévelo lentamente, se oirá el sonido del océano.

- 25 x 25 x 3,5 cm



Castañuelas
NT 9303

- 5,8 x 5,8 x 1,6 cm, 2 uds., plástico



Claves
NT 9603

- 2 uds, 20 cm

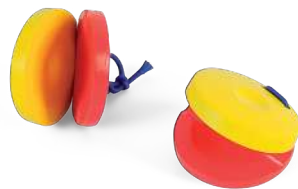

Castañuelas
VO 4155

- 2 uds., 5,8 x 5,8 x 1,6 cm, madera

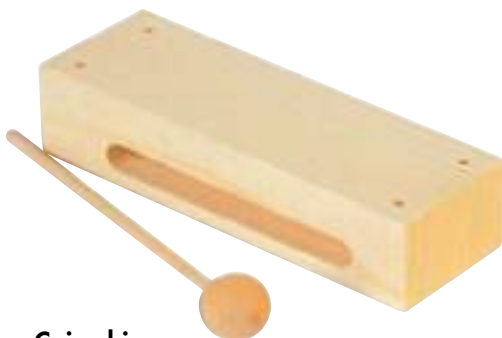

Caja china
PG 4618

- 16,5 x 5,5 x 3,8 cm



Güiro doble
VO 5276

- 19 x 4 x 19,5 cm



Tambor mono
NT 7105

- ø 10 cm

WOODEN INSTRUMENTS



Tambor de madera
NT 3305

- 20 x 20 x 10 cm



Castañuelas con mango
PG 1722

- 21,3 x 5,5 x 2,7 cm





Bongos
VO 4956

• ø 15 cm, 19 cm



Palo de madera
PG 3713

• L 17 cm



Tambor con correa
NT 3301

• ø 20 cm



Tambor
VO 4181

• ø 25 cm



Tambor
OV 0335

• ø 21 cm



Partituras - Canciones populares

NS 4210

Partituras con canciones populares y fáciles de tocar. Cada canción con tres anotaciones: solfeo musical y color / numérico.

- 24 láminas 11 x 23 cm.

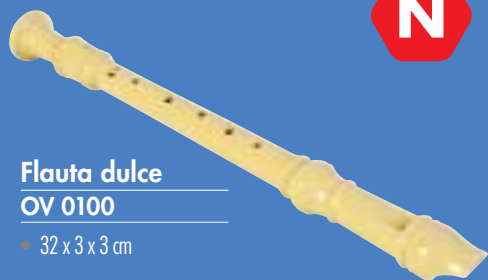

Flauta dulce

OV 0100

- 32 x 3 x 3 cm



Partituras - Villancicos

NS 4209

Partituras con villancicos fáciles de tocar. Cada villancico con tres anotaciones: solfeo musical y color / numérico.

- 24 láminas 11 x 23 cm.



Flauta de madera

NT 4250

- 32 x 3 x 3 cm



Triángulo

PG 1733

- 10 x 10 x 0,7 cm



Platillos

PG 7852

- 15 x 15 x 1,8 cm



Platillo con palo de madera

PG 1788

- ø 6 cm

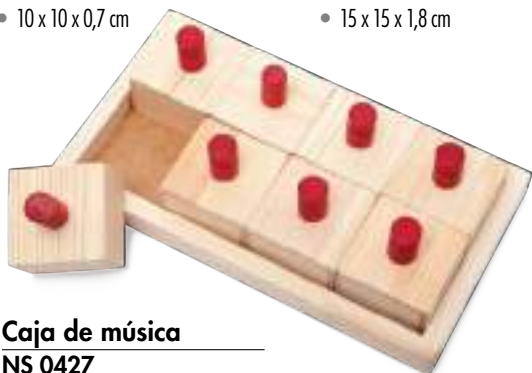

Caja de música

NS 0427

- base 29 x 15,5 x 2,3 cm,
- cada caja: 6,7 x 6,7 x 4,7 cm



Cubos acústicos

BE 1009

- 8 pares de cubos con diferentes sonidos



Silvido de pájaro
NT 1061



- 4,5 x 4,5 x 8 cm

Kazoo
PG 7510

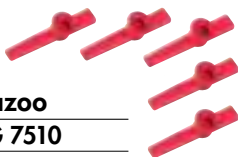

- L 12 cm, 5 uds.

Silbatos
PG 7630



- 6 x 6 x 1 cm, 3 uds.



Metalófono
NT 9701



- 42 x 14,5 x 4,5 cm, caja de resonancia

Harmónica
NT 2081



- 16 agujero tono C, metal, 13 x 2,6 x 2 cm



Metalófono
PG 1800

- 12 notas, 29 x 8 cm

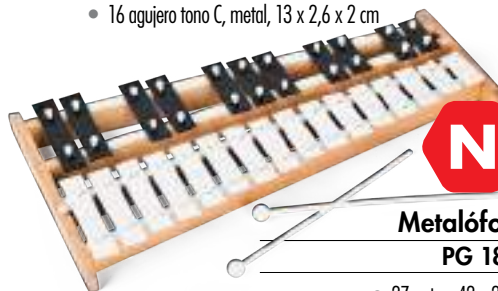

Metalófono
PG 1801

- 27 notas, 42 x 24 cm



Campanas con mango
VO 8535

- 8 campanas



Campanas con botón
VO 8528

- 8 notas: diatónico y F#

PARTITURAS
ESPECIALES PARA
CAMPANAS



Partituras musicales - Villancicos
NS 4204

Partituras con villancicos populares y fáciles de tocar. Cada villancico con tres anotaciones: solfeo musical y color / numérico.

- 24 láminas 11 x 23 cm.



Partituras musicales - canciones populares
NS 4203

Hojas de trabajo con canciones populares y fáciles de tocar. Cada canción con tres anotaciones: solfeo musical y color / numérico.

- 24 láminas 11 x 23 cm.



3 bandejas para caballete

NS 0314

- L 60 cm, A 12 cm, H 8 cm

6 bandejas para caballete doble

NS 0315

- L 60 cm, A 12 cm, H 8 cm



Caballete de pared

NS 0308

- 198 x 108 x 17 cm
- se vende sin bandejas



Caballete

NS 0445

- 164 x 77 cm



Caballete de doble cara

NS 0309

- tamaño grande, doble cara, para 6 niños, 200 x 70 x 95 cm
- se vende sin bandejas





Caballete para 4 niños

NS 1729

- plegable, doble cara, caben 4 personas (4 bandejas), H 121 cm, tableros 130 x 65 cm



Caballete doble

NS 1728

- doble cara, plegable, para 2 personas
- (2 bandejas), H 121 cm, tableros 65 x 65 cm



Pizarra blanca sobre ruedas

YC 9001

- doble cara, magnética, borrador en seco.
- Dimensiones: 180 x 100 cm
- dimensión total 180 x 58 x 175 cm

Pizarra blanca

YC 9000

- Dimensiones: 180 x 100 cm
- borrador magnético



Mesa móvil de actividades
NS 0594

- 62,5 x 42 x 67 cm, sin accesorios

BOLSILLOS
PARA LIBROS
Y FOLLETOS



Stand para exhibición
NS 0480

- tablero; estanterías y bolsillos para libros y folletos; 80,5 x 53 x 172 cm



Armario de Arte sobre ruedas
NS 0781

- 80x 75 x 40 cm, sin accesorios



Stand multifunción
NS 0578

Sirve como área de juego; con accesorios puede usarse como teatro de títeres (NS 0580).

- con espejo (NS 0581) o como puesto de mercado (NS 0579)
- 84 x 51 x 113,5 cm

Espejo

NS 0581

Colocado en el stand multifunción NS 0578 crea un rincón de arte.





TENTEDOR PARA SECAR DIBUJOS

AUTOENSAMBLAJE
(VIENE EN UNA
CAJA PLANA)

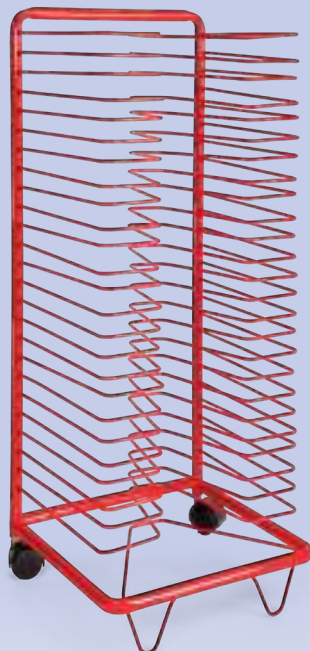
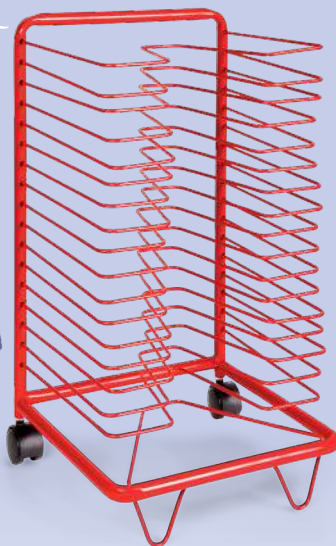

Pequeño
MT 5455

- 17 niveles, 43 x 33 x 65 cm

Grande
MT 5457

- 25 niveles, 43 x 33 x 90 cm

CONTENEDOR INTERIOR



Mesa con contenedor
NS 0565

- La parte central del sobre de la mesa esconde un contenedor para pequeños objetos necesarios para actividades artísticas,
- 120 x 80 cm, 3 H: 46, 52, 58 cm



Papel blanco de dibujo A4

TM 0001

- 250 uds.



PORTADAS
PERSONALIZABLES

Block de dibujo técnico

A4

TM 2020

- 10 láminas

TM 2029

- 30 láminas

A3

TM 2046

- 10 láminas

TM 2047

- 20 láminas

Papel blanco de dibujo A3

TM 0002

- 250 uds.



PORTADAS
PERSONALIZABLES

Block de dibujo

A4

TM 2018

- 20 láminas

TM 2028

- 50 láminas

A3

TM 2042

- 10 láminas

TM 2043

- 20 láminas

Papel de color

A4

TM 2021

- 10 láminas

TM 2031

- 20 láminas

A3

TM 2048

- 10 láminas

TM 2049

- 20 láminas





Papel adhesivo fluorescente

A4

TM 2023

- 10 láminas

Largo

TM 2024

- 10 láminas, 24,5 x 33,5 cm



Papel de dibujo a color

A4

TM 2019

- 10 láminas

TM 2030

- 30 láminas

A3

TM 2044

- 10 láminas

TM 2045

- 20 láminas

PORTADAS PERSONALIZABLES



Block negro de dibujo

A4

TM 2027

- 10 láminas

A3

TM 2060

- 10 láminas



Block a color de dibujo técnico

A4

TM 2025

- 10 láminas

TM 2032

- 30 láminas

A3

TM 2061

- 10 láminas

TM 2062

- 20 láminas

TM 2058

- 100 láminas



Papel arcoíris A4

TM 2022

- 10 láminas



Bandejas de plástico 4 uds

AP 2095

- 4 uds., 16 x 12 x 4 cm, portadas personalizables



Almohadillas de plástico

Pequeña

NS 0418

- 24 x 33 cm



Grande

NS 0389

- 40 x 60cm



Vaso antiderrame 6 uds

AP 2325

Vasos de plástico para contener el agua y los pinceles. La tapa cóncava en forma de embudo evita que el agua se derrame. 6 piezas en 6 colores. Edades +3



Delantales

NS 0801

- 3 uds.



Batas de nylon

NS 0133

- 3 uds.





Témpera 1 l. 6 colores
NS 0802

FABRICADO EN EUROPA

• 6 l



Témpera 0,5 l. 6 colores
NS 0800

FABRICADO EN EUROPA

• 3 l



Dispensadores en botella
RL 0754

- Dispensadores para pintura o pegamento.
- Capacidad 25 ml, 5 unidades.



FABRICADO EN EUROPA

Eco pintura 1 l - 6 colores
LF 0001



Eco pintura 0.5 l - 6 colores
LF 0020

FABRICADO EN EUROPA

Acuarelas eco en seis colores básicos. Una alternativa económica a nuestras excelentes temperas. Destinado a papel, lienzo, yeso, madera, espuma de poliestireno. La tapa a presión ayuda a dispensar la pintura.





PINCELES

ESTÁNDAR

PELO: CERDO

MANGO DE

MADERA



Mix NS 1035

- 24 uds.



Redondo 4 mm NS 1036

- H 16,7 cm, 8 uds.



Redondo 8 mm NS 1037

- H 17,2 cm, 8 uds.



Redondo 12 mm NS 1078

- H 16,7 cm, 8 uds.





Plano 5 mm
NS 1040

- H 16,7 cm, 8 uds.



Plano 9 mm
NS 1041

- H 17,2 cm, 8 uds.



Plano 15 mm
NS 1042

- H 17,9 cm, 8 uds.



Plano 20 mm
NS 1043

- H 18,4 cm, 8 uds.





PROFESIONAL

PELO: NYLON

MANGO DE
MADERA



**Redondo mix
NS 1044**

• 12 uds.



**Plano mix
NS 1045**

• 12 uds.

PLANO

PELO: NYLON

MANGO DE
MADERA



**24 mm
NS 1052**

• H 17,2 cm, 6 uds.



**40 mm
NS 1053**

• H 17,7 cm, 4 uds.



**60 mm
NS 1054**

• H 18,2 cm, 3 uds.



**Mix
NS 1055**

• A 24, 40, 60 mm, 12 uds.





GOLPECITOS
PELO: CERDO
MANGO DE
MADERA



26 mm
NS 1048

- H 17,2 cm, 3 uds.



Mix
NS 1049

- ø 12, 18, 26 mm, 3 uds.



18 mm
NS 1047

- H 16,7 cm, 5 uds.



12 mm
NS 1046

- H 17,4 cm, 8 uds.



UNIVERSAL

PELO: CABRA MANGO DE MADERA

11 mm 24 uds.

NS 1051

- H 18,7 cm



11 mm 8 uds.

NS 1050

- H 18,7 cm



PELO: CERDA BLANQUEADA

MANGO DE PLÁSTICO

pinceles antigoteo

NS 1070

- 13 mm set de 8 uds., cerdas blanqueadas, mango rojo de plástico



MANGO DE MADERA

Brochas Esponja

NS 1056

- 4 uds.





Ciudad
AP 0704

- 15 cm, 5 uds.

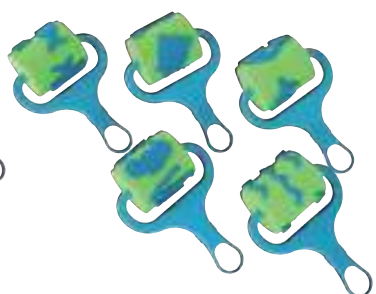

Mar
AP 0730

- 15 cm, 5 uds.

rodillos decorativos

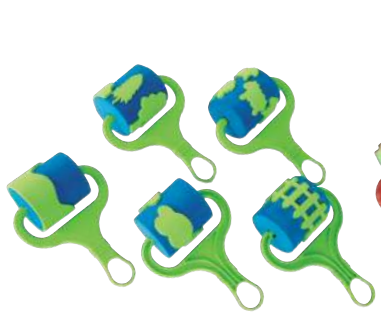

Granja
AP 0729

- 15 cm, 5 uds.

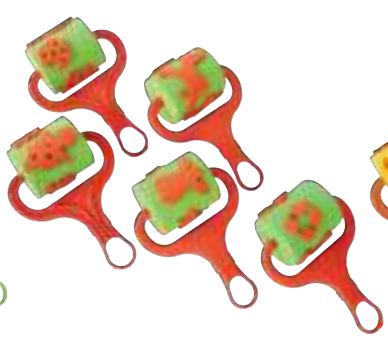

Navidad
AP 0732

- 15 cm, 5 uds.

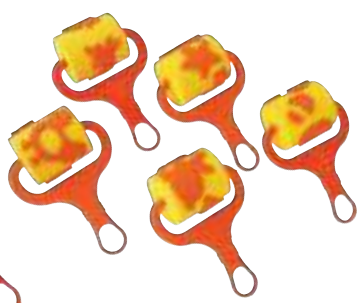

Pascua
AP 0731

- 15 cm, 5 uds.



Rodillos con estampado 2
AP 0406

- 7 cm, 3 uds.



Rodillos de espuma
AP 2111

- 7 cm, 4 uds. en 4 colores



LÁPICES DE COLOR TRIANGULARES



Jumbo corto

ø 12mm, L 88mm



Jumbo largo

ø 12mm, L 175mm



Regular largo

ø 8mm, L 175mm



Lápices de color Jumbo largo NS 0803

• 12 uds., ø 12 mm, 175 mm



Lápices de color Jumbo corto NS 1059

• 12 uds., ø 12 mm, 88 mm



Lápices de color largos 12 uds. NS 1057

• 12 uds., ø 8 mm, 175 mm



Lápices de color largos 24 uds. NS 1058

• 24 uds., ø 8 mm, 175 mm

Lápices de color acuarelables NS 0804

• 12 uds.





LÁPICES DE COLOR EN CAJAS DE CARTÓN



REGULAR



Largos

NS 1064

- 300 uds., ø 8 mm; L 176mm,
- 12 colores x 25 uds.



Largos

NS 1069

- 60 uds., ø 8 mm, L 175 mm
- 12 colores x 5 uds.

JUMBO



Jumbo corto

NS 1060

- 60 uds., ø 12 mm, L 88 mm
- 12 colores x 5 uds.



Jumbo largo

NS 1062

- 60 uds., ø 12 mm, L 175 mm
- 12 colores x 5 uds.



Jumbo largo

NS 1068

- 300 uds., ø 12 mm, L 175 mm
- 12 colores x 25 uds.



Ceras de color RL 3698

- 12 pcs,
- ø 8 mm, L 88 mm

Caja de ceras Jumbo NS 1065

- 300 uds., ø 11 mm, L 90 mm,
- 12 colores x 25 uds., caja: 25 x 19 x 10 cm



Cera al óleo XL 24 colores IG 2931

- ø 11 mm, L 7 cm



Cera al óleo XL 12 colores IG 2930

- ø 11 mm, 7 cm



Ceras al óleo - class pack NS 1077

Lápices de colores grandes y suaves para papel, tablero de Bristol, tela, madera o yeso. Las líneas dibujadas son fáciles de difuminar y los colores fáciles de mezclar.

- 300 uds., ø 11 mm, L 7 cm
- 12 colores x 25 uds.
- empaquetado en una caja duradera de cartón respetuosa del medio ambiente con tapa superior.



Cera al óleo 25 colores

FC 1250

- ø 8 mm, L 9 cm



Cera al óleo 12 colores

FC 1200

- ø 8 mm, L 9 cm



Plastilina (multicolor)

TM 2050

- 12 barras, diferentes colores



Plastilina (multicolor)

TM 2015

- 6 barras, diferentes colores



Láminas de trabajo

NS 4202

Instrucciones gráficas paso a paso. Nivel de dificultad marcado con estrellas. Cada hoja presenta una figura diferente. Una hoja es una muestra de color y proporciona instrucciones sobre cómo obtener colores secundarios.

Caja de plastilinas para clase

TM 2011

- set de 12 colores, 15 barras de cada color, 2,4 kg



2,4KG



SELLOS

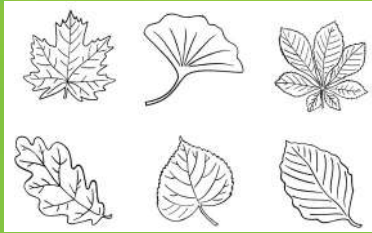

Hojas

DN 2621

- 6.5 x 7 cm



Navidad

DN 2622

- 6.5 x 7 cm



Vehículos

DN 2625

- 12 unidades 5 x 4 cm

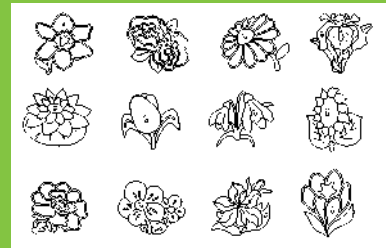

Flores

DN 2626

- 12 unidades 5 x 4 cm



Animales

DN 2630

- 12 unidades 5 x 4 cm



Juguetes

DN 2629

- 12 unidades 5 x 4 cm





ZOO

DN 2631

- 12 unidades 5 x 4 cm

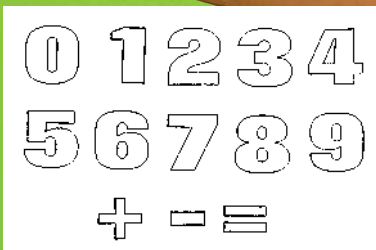

Dígitos

DN 2635

- 10 unidades 5 x 4,5 cm

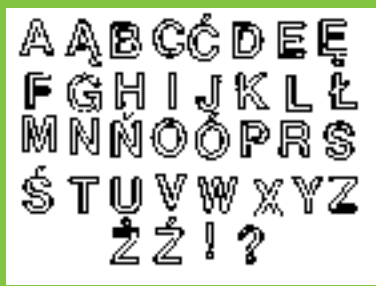

Alfabeto

DN 2638

- en letras mayúsculas 26 unidades.
- 1,5 x 2,4 cm



Vegetales

DN 2627

- 12 unidades 5 x 4 cm



Frutas

DN 2628

- 12 unidades 5 x 4 cm



Carretera

DN 2643

- 12 unidades 5 x 4 cm



Jardín
DN 2644

- 12 unidades 5 x 4 cm



Bosque
DN 2645

- 12 unidades 5 x 4 cm



El tiempo y las horas
DN 2646

- 9 unidades 5 x 4,3 cm;
- 2 unidades 2,5 x 12 cm



Granja
DN 2647

- 12 unidades 5 x 4 cm

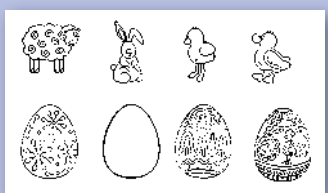

Pascua
DN 2648

- 8 unidades 5 x 4 cm and 5 x 8.5 cm

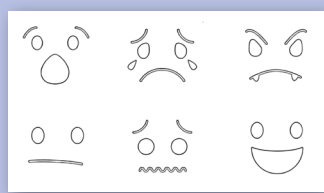

Emociones
DN 2634

- 6 uds., 6,5 x 7 cm



Cuento de hadas
NS 3025

- 6 x 7 cm



Euros
DN 2658

- 15 unidades de monedas y billetes.
- 3.5 x 3 cm – 7.5 x 4 cm



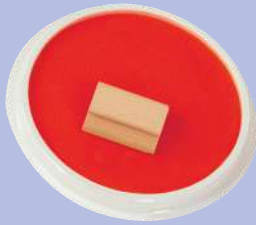

Almohadilla roja

AP 0494

- ø 15 cm

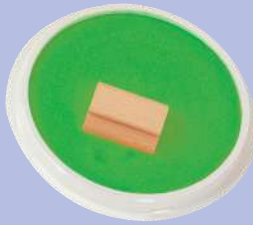

Almohadilla verde

AP 0493

- ø 15 cm

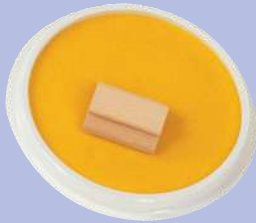

Almohadilla amarilla

AP 0495

- ø 15 cm

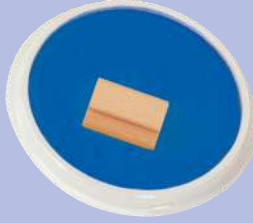

Almohadilla azul

AP 0488

- ø 15 cm

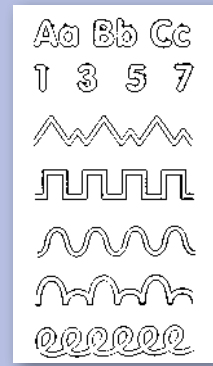

Patrones gráficos

DN 2656

- 7 uds.

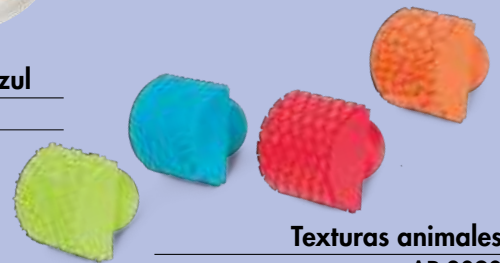

Texturas animales

AP 2090

- 4 uds., 6 x 5 x 5 cm

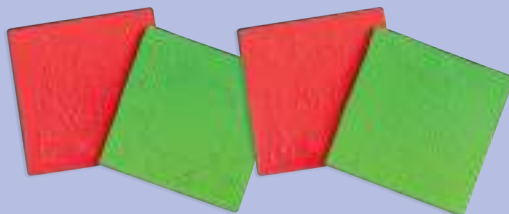

Navidad en relieve

AP 0340

- 8 patrones, 15 x 15 cm

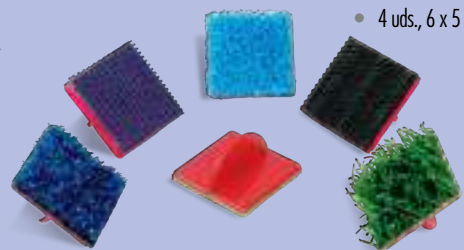

Sellos con patrones

AP 0434

- 6 uds.

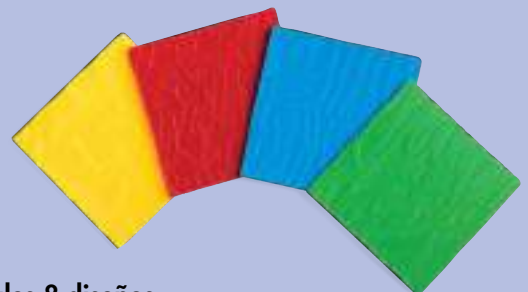

Relieves de pieles de animales 8 diseños

Descatalogado

- 8 patrones, 15 x 15 cm



PERFORADORAS

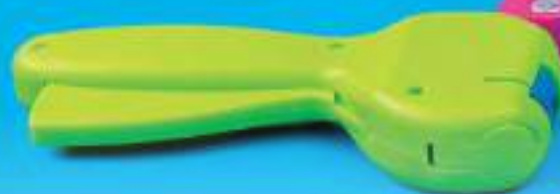

Ø 1,8 CM



Árbol de Navidad
KE 1813



Hoja de Arce
KE 1830



Oso
KE 1809



Tulipán
KE 1826



Lazo
KE 1820



Trébol
KE 1821



Copo de nieve
KE 1833



Liebre
KE 1811



Flor
KE 1819



Mariposa
KE 1805





Ø 2,5 CM



Ángel
KE 2529



Árbol de Navidad
KE 2501



Caramelo
KE 2533



Hoja de Arce
KE 2512



Mariposa
KE 2521



Corazón
KE 2516



Flor 1
KE 2511



Flor 2
KE 2528

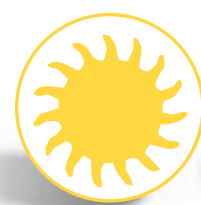

Sol
KE 2503



Copo de nieve
KE 2502



∅ 3,2 CM



Árbol de Navidad
KE 3216



Estrella
KE 3201



Trébol
KE 3214



Sol
KE 3213



Tulipán
KE 3217



Flor
KE 3221



SELLOS



Corazón
KE 8202



Flor
KE 8211



TROQUEL PARA BORDES



Casas
KE 0012



Lazo
KE 0015



Olas
KE 0018

PRENSA DE PAPEL



Corazones
KE 8011



Estrellas
KE 8012



Olas
KE 8013



Ositos
KE 8014



Flores
KE 8015



Troquel con
diferentes diseños
KE 8601

• 4 uds.

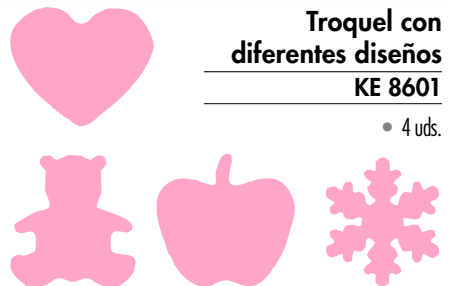



TIJERAS



Tijeras de Oficina
OP 0012

- 16 cm, 3 uds.

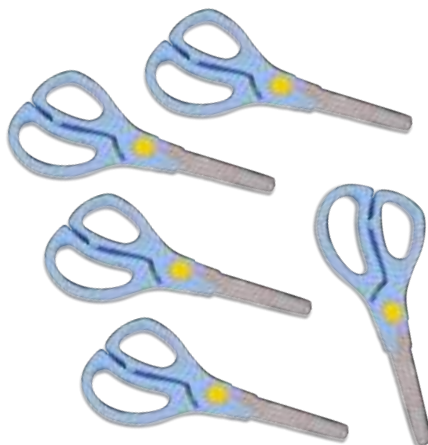

Tijeras ergonómicas
SN 0001

- 13 cm, 5 uds.



Tijeras de plástico
SN 0005

- 5 uds.



Tijeras de plástico con formas
SN 0006

- 3 uds.

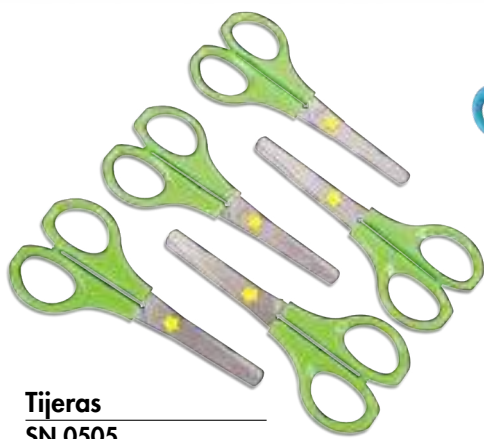

Tijeras
SN 0505

- 14 cm, 5 uds.



Tijeras ergonómicas
SN 0007

- 5 uds.





Tijeras
SN 7200

- 4 uds., 14 cm



Tijeras
SN 7500

- 3 uds., 16 cm



Tijeras largas
SN 4000

- 1 ud., 21 cm



Tijeras multiusos
SN 0002

- 21 cm, 1 unidad



Pegamento
vinilico
NS 0808

- 1 l.



Pegamento
vinilico
NS 0809

- 0,5 l.

PEGAMENTO

FABRICADO
EN EUROPA





PLANTILLAS

- 6 formas
- 15 x 15cm



Navidad
NS 0918

- vela, árbol de Navidad, bola, dulces, muñeco de nieve, calcetín



Hojas
NS 0913

- arce, nogal, haya, roble, tilo, ginkgo

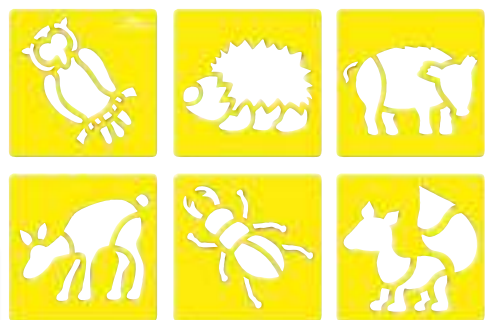

Bosque
NS 0915

- zorro, erizo, jabalí, corzo, escarabajo, búho



Jardín
NS 0916

- mariposa, tulipán, regadera, caracol, calabaza, girasol



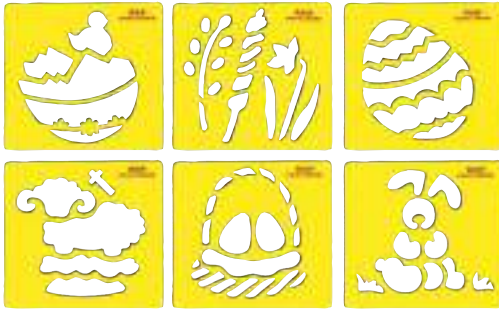

Pascua

NS 0919

- cordero, liebre, narciso, cesta, huevo de Pascua, pollo



Señales

Descatalogado

- extintor, minusválidos, tirar a la basura, bueno para el medio ambiente, plancha, reciclable



Frutas

NS 0920

- plátano, ciruela, fresa, cereza, pera, manzana

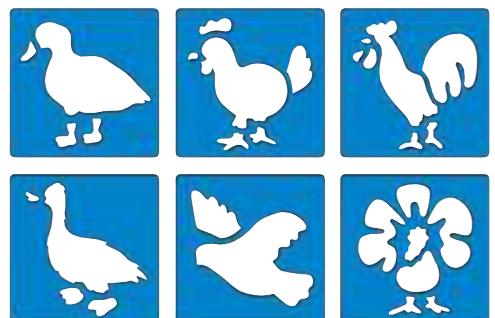

Aves

NS 0921

- Paloma, pavo, pato, ganso, gallina, gallo

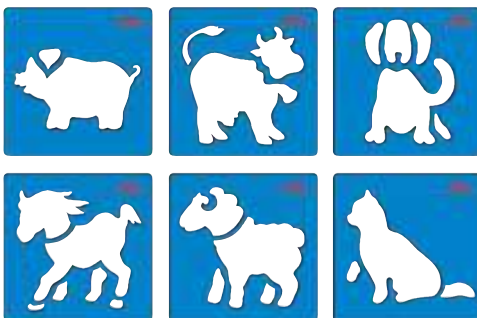

Granja

NS 0925

- caballo, vaca, cerdo, cabra, gato, perro



Decoraciones navideñas

NS 0910

- 6 formas de decoraciones navideñas

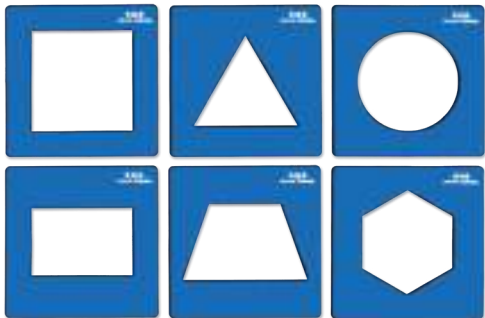

Formas geométricas

NS 0912

- cuadrado, triángulo, círculo, rectángulo, trapecio, hexágono

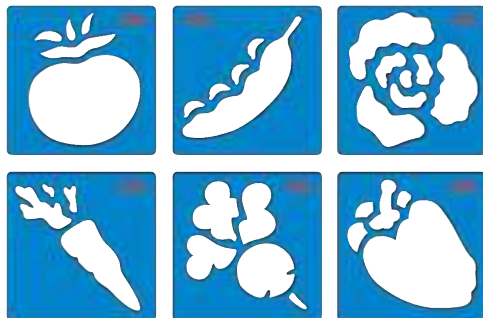

Vegetales

NS 0922

- zanahoria, tomate, lechuga, pimiento, remolacha, guisantes



Juguetes

NS 0923

- liebre, perro, oso, avión, coche, pato



Selva

NS 0924

- cebra, elefante, león, hipopótamo, rinoceronte, jirafa



Flores

NS 3020

- azafrán, lirio de agua, rosa, margarita, lirio de los valles, narciso

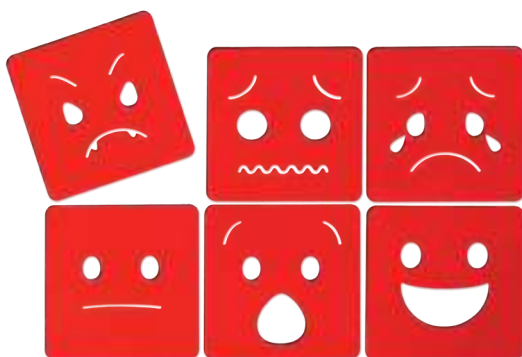

Emociones

NS 0914

- alegre, triste, miedoso, enfadado, sorpresa, neutral





26 uds.



Alfabeto en mayúsculas
AP 2112

- 26 uds., 23 x 17 cm



Alfabeto en minúsculas
AP2166

- 26 unidades, 11 x 9 cm



Números 0-9
AP 2113

- 10 uds. (numeros de 0 a 10), 21 x 15 cm, edad: +3

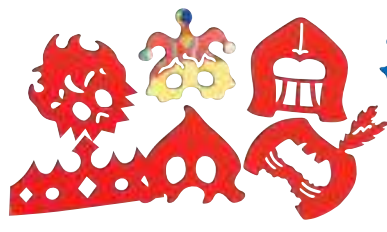

Carnaval
NS 0966

- mascarar, A4, 6 formas



ZOO
NS 0965

- máscaras de animales, A4, 6 formas



Bordes
NS 0926

- 6 formas—hojas, mariposas, flores, casa con árboles, notas, mar, 10,5 x 30 cm

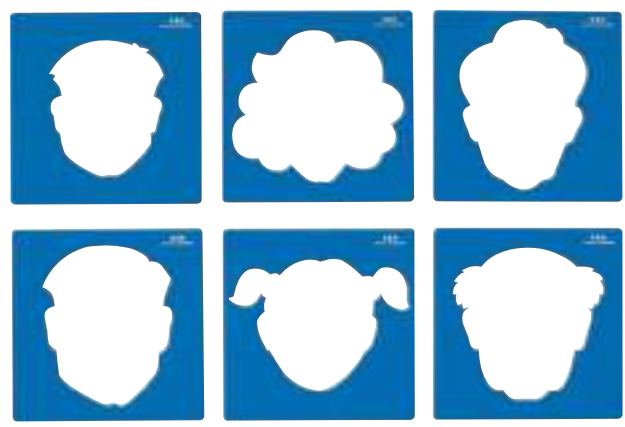

Maxi Caras
NS 0911

- A4, 6 formas



Marco
NS 0927

- A4, 6 formas



Dinosaurios
NS 0963

- 6 animales y plantas prehistóricas—tiranosaurio, amonita, diplodocus, helecho gigante, estegosaurio, pterosaurios
- 13,5 x 14,5 cm



Tubos brillantes

AP 2322

Cables flexibles y brillantes para crear diversas formas y obras de arte; 5 piezas en 5 colores, 4 m de largo



Bolígrafo

- depósito de tinta líquida de gran capacidad
- tinta de fibra de calidad
- escribe en cualquier ángulo con buen flujo de tinta
- aguanta destapado durante largos periodos

Azul

NX 6001

Negro

NX 6003



Bolígrafo Triangular

- designed to fit naturally into child hand
- with smooth writing plastic tips

Azul

NX4003

Negro

NX 4001

Bolígrafo borrable

- con 2 gomas de borrar y agarre antideslizante
- aguanta destapado, la tinta no se seca

Azul

NX 0003

Rosa

NX 0006





Caja de cierres
CI 8008

Este clasificador de formas tiene cerraduras diferentes y bloques de construcción geométricos. Los pequeños pueden abrir y cerrar las cerraduras y tratar de averiguar cómo los diferentes bloques entran y salen de la caja. Ayuda a la coordinación de manos y vista del niño.

- 32 x 28 x 27 cm; edad +3



Juego de Pesca magnético
CI 9000

- 28 x 28 x 15 cm, 4 cañas de pescar, 12 animales marinos

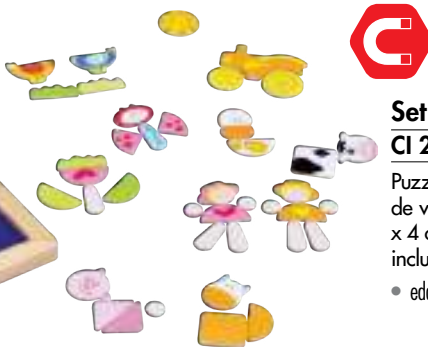

Set Granja magnética
CI 2561

Puzzle magnético con elementos de varios colores y formas (3,5 x 4 cm) Láminas de actividades incluidas.

- edad: +3



Dominó
CI 2437

- 7,5 x 3,7 cm, 28 fichas, caja de madera 10 x 5 x 17 cm



Peces
CI 2579

- 25 x 25 cm



Cochecito y andador
CI 3317

Mucho que hacer en un pequeño espacio. Ordenar formas y contar. Ayuda al niño a aprender a caminar.

- 43.5 x 23 x 40.5 cm; edad: +3



Andador con actividades
CI 3302

- Andador de madera sobre ruedas de goma, equipado con muchos elementos de manipulación (espejo rotatorio, clasificador, laberinto, dientes, campanas).
- 34 x 34 x 47 cm
- edades: +1 año



JUGUETES DE MADERA



Cohete multiactividades
CI 4121

- 37 x 37 x 62 cm
- edades: +18 meses



Caja de herramientas
CI 3511

Martillo, llave inglesa, alicates, etc. para el carpintero. No te preocupes mamá, puedo arreglarlo!

- 24x13x14 CM; edad: +3años; 16 uds





Banco de herramientas
CI 0980

- 40 x 29 x 56 cm



Cubos de Frutas
NS 2116

Set de cubos de espuma de colores cubiertos de terciopelo con motivos de frutas. Pueden servir como bloques grandes y ligeros para construir torres y pirámides. También pueden usarse para mejorar las habilidades de lanzar y agarrar y enseñar los colores y nombres de frutas

- 6 piezas
- lado 15 cm
- edad: +6 meses
- cubierta de cremallera lavable en máquina (max 40°)



Cojines Sensoriales
NS 2129

- Suaves cojines en forma de círculo, triángulo, rectángulo y cuadrado. Los colores vivos atraen la atención de los niños y el sonido los anima a jugar.
- diámetro del círculo 30 cm, lado del triángulo 30 cm, cuadrado 30 x 30 cm, rectángulo 40x28 cm
- relleno de granulada

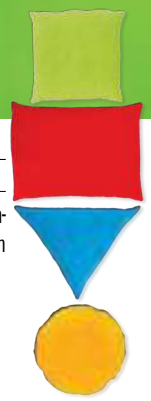



FAMILIA DE OSITOS

Set de ositos de peluche

NS 2041

- 4 pcs, 24, 34, 38, 45cm



45 cm
NS 2040

24 cm
NS 2037

34 cm
NS 2038

38 cm
NS 2039



Gatito
NS 2057

- amigo perfecto para llevar gracias a su reducido tamaño (25 cm).
- edades: +6 meses



Perro mimoso
NS 2056

Juguete mimoso para los más pequeños. Mantita suave con la cabeza de perro para jugar y acariciar

- dimensiones 34 x 30 cm
- edades: +0.





Sr. Gato
NS 2060

Peluche grande y muy suave. El gato puede abrazarse, montarse en un cochecito o acostarlo en la cama.

- altura: 70 cm
- edades: +6 meses



Conejito
NS 2059

Peluche grande y suave con largas orejas que invitan al niño a agarrarse a ellas, suave vientre que puede servir como almohada.

- altura: 50 cm
- edades: +6 meses



Mapache
NS 2058

El negro y el blanco contrastan y atraen la vista, mientras que las patas finas y la cola lo hacen fácil de agarrar.

- altura: 26 cm
- edades: +6 meses



Rana sensorial
NS 2055

Rana suave que se sienta con bolitas ocultas en sus pies y tronco. Se suman peso y proporcionan sensaciones que estimulan el tacto.

- altura: 15 cm
- edades: +6 meses



MUÑECOS ANATÓMICOS

Muñecos anatómicamente correctos de una niña y un niño. Vestidos con petos fáciles de cambiar y una camisa. Rellenas con bolitas. Su peso - acercándose al de un bebé real - los hace muy realistas.

- altura 48 cm



Bebé. Niña
NS 2042

Bebé. Niño
NS 2043



MUÑECOS SUAVES



NS 2051
20 cm



NS 2052
35 cm



NS 2053
50 cm



NS 2045
32 cm

Muñecos suaves muy agradables al tacto. Sus caras felices y ropa colorida despertará la imaginación de los niños.



NS 2047
20 cm

NS 2048
35 cm



NS 2049
50 cm





Tolek
NS 2065

Tola
NS 2054



Bebé
NS 2067

Suave muñeco con un set de 8 prendas con diferentes cierres. (velcro, cremallera, lazos)
• altura 44 cm

MUÑECOS MANIPULABLES

Grandes muñecos suaves vestidos con ropa con diferentes cierres (botones de madera y plástico, clavos, cremalleras, cordones y hebillas). Jugando con el juguete, el niño desarrolla destreza y confianza en sí mismo.
• altura 75 cm





MUÑECOS



Chico 40 cm
CB 0003



Chico 50 cm
CB 0004



Chica 50 cm
CB 0002



Chica 35 cm
CB 0001



Chico 20 cm
CB 0006



Chica 20 cm
CB 0005





Muñecas del Mundo NS 2061

Las cuatro niñas - Naomi, Klarissa, Emily, Yoko - vienen de diferentes partes del mundo. La apariencia de cada muñeca es característica de su lugar de origen. Hecho de tejido suave, rellenas.

- 4 muñecas. altura 35 cm.





Muñeca Anetka TU 0006

Muñeca de crecimiento que empezará a llorar después de presionar un botón y detenerse sólo cuando esté tomando biberón. Después de la comida eructa, ríe y crece. Cuando duerme ronca y encoge. Incluye biberón.

- altura 41–46 cm. Edades +3.



Muñeca Fashion TU 0002

Muñeca sonriente grande con ropa colorida. Después de presionar un botón comenzará a cantar canciones alegres.

- altura 50 cm. Diferentes diseños de ropa personalizados.



Muñeca Miss Playa TU 0001

Muñeca que toma el sol con traje de baño, gafas de sol y chancletas con volantes. En lugar del ombligo tiene un botón - al presionarlo dirá 'adiós', llorará, reirá, balbuceará o cantará. Después tomar biberón hará pis. La muñeca tiene piernas y manos móviles y puede sentarse. El conjunto incluye un biberón, una concha, una estrella de mar y gafas para la niña idéntica a la de la muñeca.

- requiere de 3 pilas LR44. Altura 38 cm. Edad +3.





Muñeca interactiva Milenka
TU0007

Muñeca con pelo largo y accesorios de peluquería: sandalias, peine, espejo, horquillas, tijeras y pulverizador de agua. Al presionar el botón inicia a balbucear y reír.

- requiere 3 pilas AA (no incluidas). Altura 40 cm.



Muñeca interactiva Bebé
TU0008

La muñeca puede tocar una melodía, gatear y mirar alrededor. Se acostará en su barriga, llamará a su mamá y papá en Inglés, abre y cierra los ojos al cambiar de posición.

- Accesorios: ropa, babero.
- altura 33 cm.
- requiere 3 pilas AA (no incluidas)

Muñeco interactivo Lukas
TU0010

Alimentar a esta muñeca es todo un reto. Colocar un biberón cerca de su cara provocará un sonido de succión. La otra botella hará que la muñeca gire su cabeza firmemente.

- Accesorios: 2 biberones, plato, cuchara, tenedor. requiere 3 pilas AA (no incluidas).
- altura 37 cm.



Muñeca Bebé baño
TU0009

Muñeca para jugar en el baño. Abrirá y cerrará sus ojos cuando cambie de posición. Piernas y brazos móviles.

- Accesorios: ropa, bata, biberón, champú, crema, jabón, pato de goma.
- altura 30 cm.



Muñeca Jagodka TU 0003

Muñeca de peluche que cierra y abre los ojos al cambiar su posición. Después de presionar su vientre blanco, llorará y dirá 'Mamá' y 'Papá.'

- requiere 3 pilas LR44. altura 40 cm. Ropa adicional por separado. Edad +3.

Muñeca Bebé TU 0005

Muñeca que habla con chupete.

- altura 42 cm. El diseño de la ropa está sujeto a alteración

Muñeca con Accesorios TU 0004

Muñeca ideal para todas las niñas. La muñeca cerrará los ojos cuando se le da el biberón y puede hacer pis.

- altura 40 cm, hecha de material resistente. 8 accesorios: 2 chupetes, un orinal, un biberón, 3 porciones de papilla, un pañal, una cuchara, un plato; en diseño de la ropa está sujeto a alteraciones.





Cama para muñecas
NS 0495

Cuna de madera (50 x 23 x 30 cm).

- edad: +3



Ropa de cama para muñecas
DO 0006

- contiene una sábana (43 x 23 cm), una colcha (33 x 26 cm) y una almohada (22 x 16 cm)



Cuna para muñecas
CI 2808

Cuna de madera para una muñeca, con almohada y ropa de cama.

- 46 x 27 x 7 cm, edad: +3

Andador
CI 2812

Sillita de madera para empujar. Almohada y ropa de cama incluidas.

- 32,5 x 6,5 x 44,5 cm,
- edad: +18 meses





Sillita de paseo para muñecas
IK 2332

- 52 x 27 x 55 cm



Sillita de 3 ruedas
MI 0306

- 3 ruedas,
- 53 x 62 x 32,5 cm



Tocador
NS 1724

Tocador con un cajón, armario y espejo.

- 69 x 32 x 80 cm





Trona
MI 7580

• 33 x 26 x 60 cm



Tabla de planchar
MI 0207

• 46 x 21 x 45,5 cm



Cochecito
MI 7570

• 56 x 36,5 x 64 cm





Cajero mostrador

TU 0015

- Supermercado, con caja registradora, comida, fruta, vegetales etc.
- Dimensiones: 53 x 34 x 82 cm



Cocinita

TU 0017

- Música y luces incluidas. 3 pilas AA, no incluidas,
- Dimensiones: 67 x 41 x 61 cm

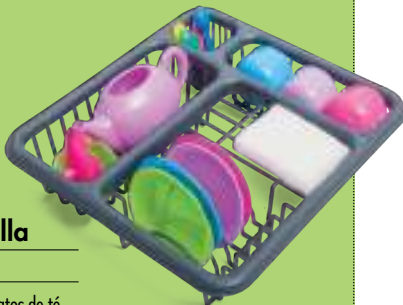

Juego de vajilla

TU 0012

- 1 tetera, 4 tazas y platos de té,
- Dimensiones: 28 x 30 x 7 cm



Cafetera

TU 0011

- Agua corriente, 2 pilas AA, no incluidas,
- Dimensiones 16 x 13 x 21 cm



Carrito de Peluquería

TU 0013

- Secador de pelo con sonido. Requiere 2 pilas AA, no incluidas.
- Dimensiones 43,5 x 36,5 x 46,1 cm





Banco de mecánica
TU 0016

- Taladro, sierra, martillo, destornillador, etc. 2 pilas AA,
- Dimensiones 48 x 30 x 78 cm



Tocador con luz y música
TU 0014

- Música y luces, secador de pelo, pintalabios etc. 2 pilas AA no incluidas,
- Dimensiones 65 x 51 x 11,5 cm





COCINA MALUCH



Cocina
NS 0260

- 68 x 38 x 48 cm (90 cm total)



Lavadora
NS 0261

- 48 x 38 x 48 cm (68 cm total)



Módulo Estantería
NS 0262

- 48 x 38 x 48 cm (58 cm total)



Mostrador Mercado
NS 1837

- 123 x 82 x 81 cm



Cocina Rosa CI 4119

Cocinita de madera de estilo moderno con todos los electrodomésticos necesarias para cocinar: nevera, lavadora, horno microondas, fregadero, cocina de gas, así como una ventana con una cortina y un reloj. El set también incluye ollas de cocina, una sartén y cubiertos.

- 85 x 31 x 91 cm. Edad +3



Cocina Azul CI 4157

Esta cocina moderna multifuncional con fregadero, horno y armarios, proporciona un lugar donde su pequeño maestro cocinero puede practicar su arte.

- 55 x 30 x 75 cm, incluye 9 piezas; edad: +3





Combo cocina azul
NS 0290

- 104 x 37 x 56 cm, con 3 fuegos y un horno que se abre



Lavadora azul
NS 0288

- 104 x 37 x 56 cm, incluye plancha de madera



Fregadero azul
NS 0287

- 104 x 37 x 56 cm, módulo con fregadera de plástico



Stand Mercado NS 0465

- 80 x 80 x 120 cm



Tienda de Alimentación CI 0002

Tienda de alimentación de madera con verduras frescas, frutas, leche y galletas. Comprar o vender, es divertido.

- 44 x 28 x 77 cm, edad: +3



Mostrador multiusos NS 0263

Mostrador multiusos con contadores para jugar, ej. Tienda, oficina de correos o banco.

- 100 x 50 x 130 cm; hecho de tablero MDF y laminado (abedul)





**Tienda para mesa - Mundo submarino
NS 2122**

Tienda de algodón que crea un lugar de juego íntimo y seguro para cualquier niño. Viene con numerosos motivos subacuáticos, cordones, 2 ventanas redondas y 2 entradas con cortinas velcro.

- 75 x 120 x 60 cm; lavable 40°C; edades: +1año



**Stand multiusos
NS 0578**

- 84 x 51 x 113,5 cm



**Techo Mercado
NS 0579**

- Tela roja — stand adaptable a multiples usos NS 0578



Mesa 4 en 1

MK 0002

Mesa combo que sirve como centro de juego. Una única estructura estable con tapas reemplazables para proporcionar superficies para cuatro juegos: billar, tenis de mesa, air hockey, baloncesto.

- Dimensiones: 137 x 63 x 81 cm; sobre ruedas. Billar - 2 palos, 16 bolas, soporte, cepillo. Pin-pong: red, 2 bolas, 2 palas. Baloncesto: canasta, bola, lanzador. Air hockey: disco, 2 bases de fieltro.



Futbolín MK 0001

- 125 x 61 x 79 cm





COCHE TODOTERRENO

NS 1838

• 178 x 107 x 72 cm



Suelo de espuma con motivos de ciudad

MW 0011

• 9 uds., 30 x 30 cm

Twister

TY 0012

• vehículo accionado manualmente. Se mueve girando el volante a izquierda y derecha. L 75 cm, H 36 cm, A 28 cm. edad: +3





Casa de muñecas

NS 0155

- 56 x 56 x 55 cm



Casa de muñecas moderna

CI 4124

Casa de muñecas de madera con piscina. Los colores vivos, formas modernas y elementos móviles atraen a los niños a jugar. La casa tiene 6 habitaciones: una sala de estar, dormitorio, baño y cocina - todo con muebles típicos. También hay una piscina y un balcón.

- 70 elementos; 45 x 23 x 75 cm; edad: +3





Casa de muñecas de madera

NS 0198

Casa de muñecas de madera con un frente deslizante y techo extraíble. Cuatro habitaciones equipadas con pequeños muebles de madera. Acceso desde tres lados.

- 50 x 30 x 46 cm, 20 piezas de mobiliario + 4 figuras con ropa.

Estructura de madera de casa de muñecas

NS 0197

Una casa de muñecas de madera sobre pilares. Cuatro habitaciones equipadas con muebles de madera y una escalera. Mango superior para facilitar el transporte.

- 65 x 31 x 59 cm. 20 piezas de mobiliario, 4 figuras con ropa.



Mariposas - Casa de muñecas de madera

NS 0199

Una gran casa de muñecas pintada, con múltiples habitaciones y techo extraíble para facilitar el acceso. La casa tiene puertas y persianas abiertas.

- 50 x 30 x 60 cm. 3 pisos (planta baja, primer piso y ático); Los muebles y las figuras no forman parte del conjunto.



el mobiliario no está incluido



ANIMALES

Animales ideales para juegos temáticos. Los colores y los detalles hacen que las figuras parecían reales. Hecho de plástico.

Animales Polares

MJ 0004

- incluye: oso polar (10 x 6 x 3,5 cm), osito polar (6 x 4 x 3,5 cm), lobo antártico (11 x 5 x 3 cm), una foca (9 x 6,5 x 9 cm), pingüino (4 x 6 x 3 cm).



Animalitos

MJ 0006

- incluye un potro, vaca, ternero, becerro, cochinitillo, lechazo, gatito, cervatillo. 1,5–7 cm. +3años.



Animales de granja

MJ 0003

- set de 7 animales: gallina (4,5 x 2 x 4,5 cm), cerdo (9,8 x 3 x 4,6 cm), oveja (10 x 3 x 7 cm), camero (10 x 3,5 x 8 cm), vaca (14 x 4 x 7,5 cm), caballo (12,5 x 4 x 11 cm), cabra (11 x 3 x 6,5 cm)

Animales del bosque

MJ 0002

- set de 8 animales: alce (12 x 7,5 x 10,5 cm), lobo (10 x 2,5 x 6 cm), zorro (7 x 2 x 5 cm), ardilla (4 x 1,5 x 5 cm), tejón (7 x 2,5 x 3 cm), ciervo (9 x 2,5 x 7,5 cm), ciervo (12 x 6 x 13,5 cm), castor (8,5 x 3 x 3 cm)





Animales Marinos MJ 0005

- incluye: una ballena (24 x 3 x 12 cm), ballena asesina (20 x 6,5 x 8 cm), tiburón (16 x 4,5 x 7,5 cm), delfín (12,5 x 4 x 4,5 cm), foca (11 x 4 x 6 cm)

Animales prehistóricos MJ 0007

- El set contiene: un T-rex, triceratops, brachiosaurus, smilodon, sarcosuchus, mamut. 3,5–13 cm. Edad +3.



Animales exóticos MJ 0001





- set de 7 animale: elefante (16 x 10 x 8,7 cm), tigre (15,5 x 3,8 x 6,5 cm), león (14 x 4 x 6 cm), cebra (11 x 4 x 9 cm), jirafa (13,7 x 3,7 x 13,7 cm), leopardo (14 x 3 x 5,5 cm)





ECO ARMARIO DE ALMACENAMIENTO CON BLOQUES Y LÁMINAS

NS 4000

-  8 contenedores grandes de cartón
-  8 tipos d ebloques de construcción, más de 1200 piezas
-  8 conjuntos de láminas de trabajo
-  medidas del armario 56 x 38 x 94 cm







8 TIPOS DE BLOQUES PARA CONSTRUIR
MÁS DE 1200 PIEZAS
8 SETS DE LÁMINAS DE TRABAJO







MÓDULO DE ALMACENAMIENTO CON CONTENEDORES Y LADRILLOS

NS 4444

-  unidad de almacenamiento con 4 ruedas (2 con freno)
-  8 cubetas de plástico con tapa
-  8 conjuntos de ladrillos, 1200 piezas
-  medidas del armario 34 x 34 x 97 cm
-  cubetas en colores aleatorios (azul, verde o blanco)
-  **Todos los ladrillos vienen con láminas de trabajo que están disponibles por separado**



Láminas de trabajo para bloques de construcción NS 4445

-  set de láminas para 7 tipos de bloques, 168 tarjetas
-  3 sets de instrucciones para bloques Morphon Junior Starter
-  medida de las láminas 11,5 x 11,5 cm



8 TIPOS
DE BLOQUES PARA CONSTRUIR
1200 PIEZAS
CUBETAS DE PLÁSTICO CON TAPA



LADRILLOS

LÁMINAS DE TRABAJO

La idea que hay detrás de las láminas era dar gran variedad de juegos y poder jugar con nuevas variantes. Estos se crean en colaboración con los profesores, que tienen conocimientos prácticos de la escuela y los ambientes preescolares. Las tarjetas pueden facilitar las actividades dicentes, pero también se prestan para el juego individual en casa.



Láminas para NS 4016 NS 4016W

- 24 uds., 11 x 11 cm

Envolturas NS 4016

- 120 uds., 10 cm

Bloques conectores en rail NS 4088

- 160 uds., 6,5 x 3,5 cm,
edad: +3

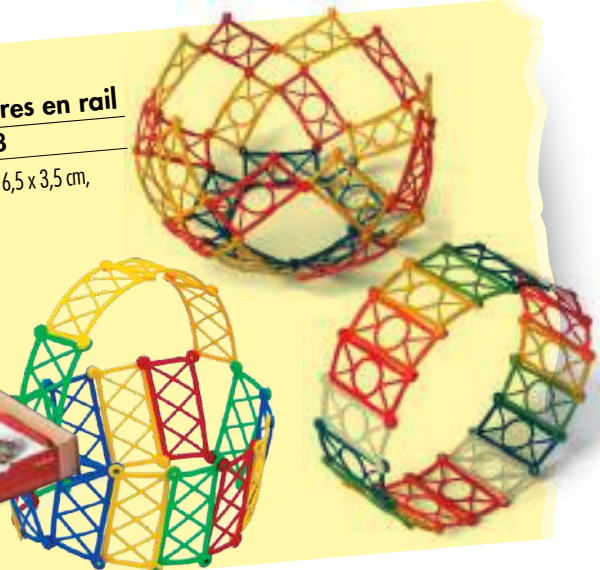

Láminas para NS 4088 NS 4088W

- 24 uds., 11 x 11 cm

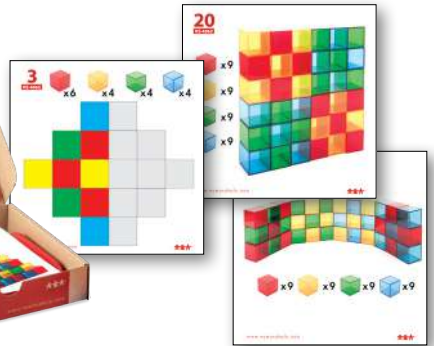
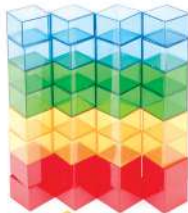

Cubos NS 4062

- 36 uds., 4 cm

Láminas para NS 4062 NS 4062W

- 24 uds., 11 x 11 cm



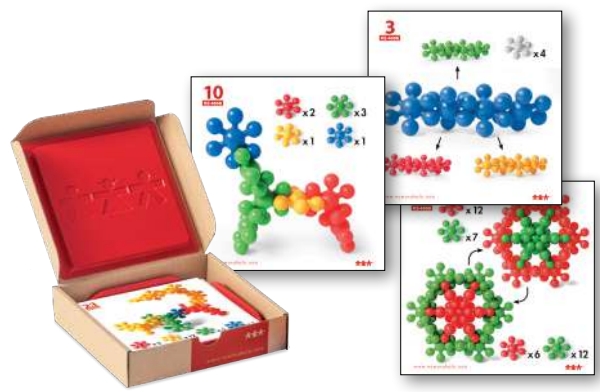

Láminas para NS 4008
NS 4008W

- 24 uds., 11 x 11 cm

Bloques NS 4008

- 58 uds, H 6,5 cm

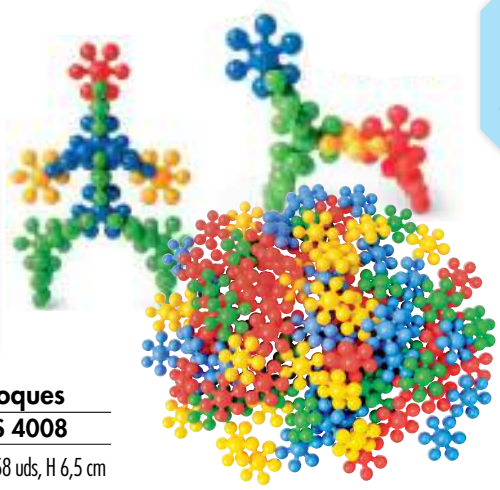

Láminas para NS 4013
NS 4013W

- 24 uds., 11 x 11 cm

Ladrillos NS 4013

- 100 uds., 2 cm

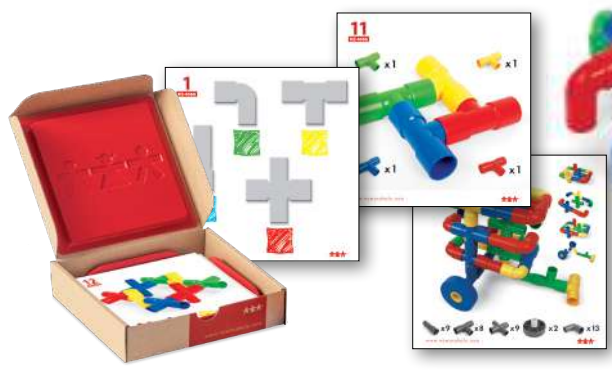

Láminas para NS 4006
NS 4006W

- 24 uds., 11 x 11 cm

Bloques NS 4006

- 64 uds

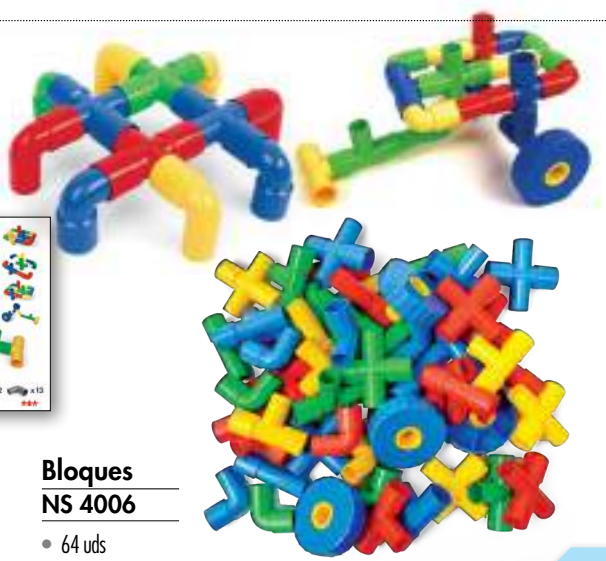



**Bloques
NS 4007**

- 120 uds, H 4,8 cm

**Láminas para NS 4007
NS 4007W**

- 24 uds., 11 x 11 cm

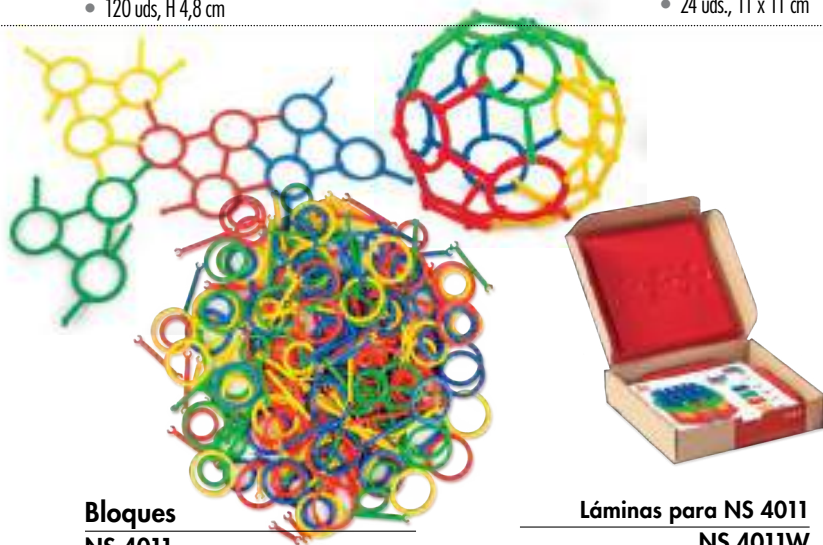
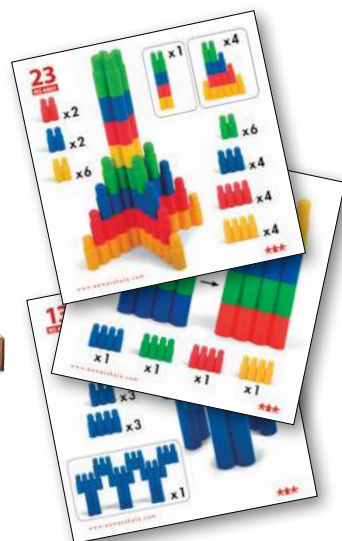

**Bloques
NS 4011**

- L 4 cm, ø 3.5 cm, 300 uds.

**Láminas para NS 4011
NS 4011W**

- 24 uds., 11 x 11 cm

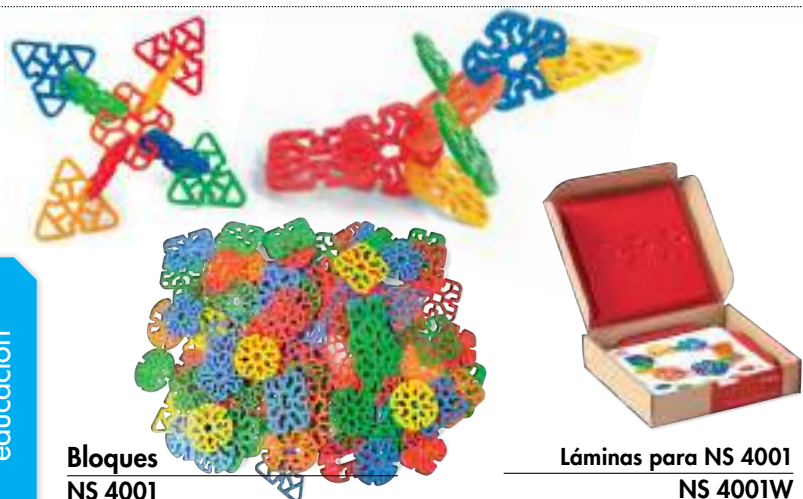
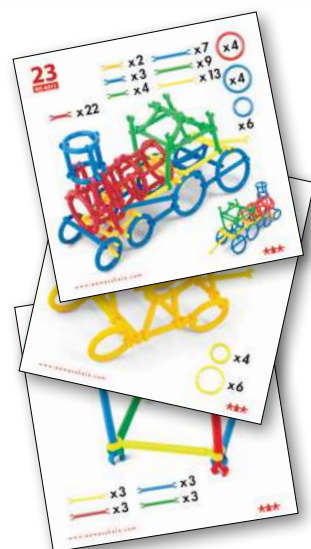

**Bloques
NS 4001**

- 200 uds

**Láminas para NS 4001
NS 4001W**

- 24 uds., 11 x 11 cm



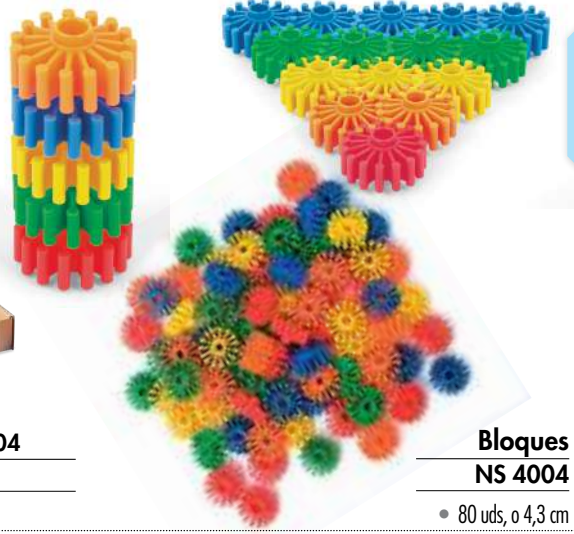
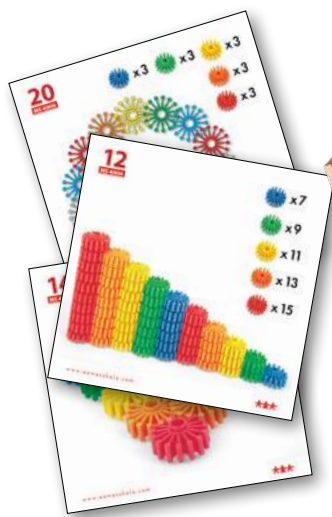

**Láminas para NS 4004
NS 4004W**

• 24 uds., 11 x 11 cm

**Bloques
NS 4004**

• 80 uds., ø 4,3 cm



**Láminas para NS 4003
NS 4103W**

• 24 uds., 11 x 11 cm

**Bloques
NS 4003**

• 80 uds., ø 2,8 cm

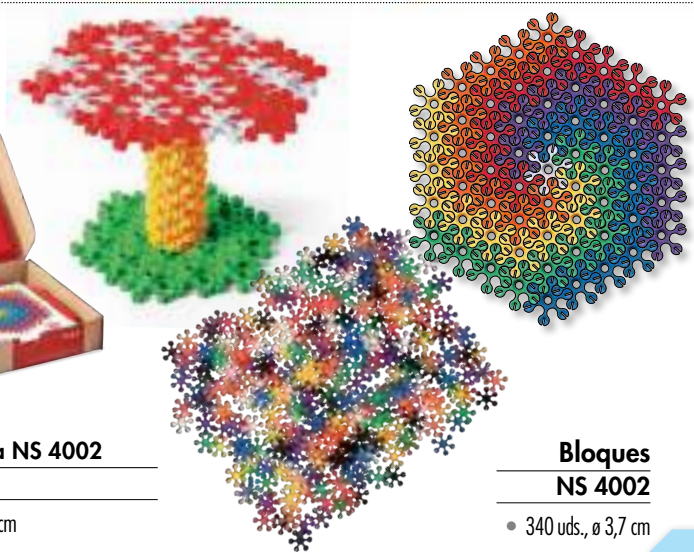
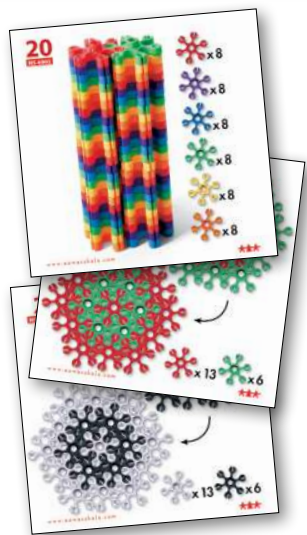

**Láminas para NS 4002
NS 4002W**

• 24 uds., 11 x 11 cm

**Bloques
NS 4002**

• 340 uds., ø 3,7 cm

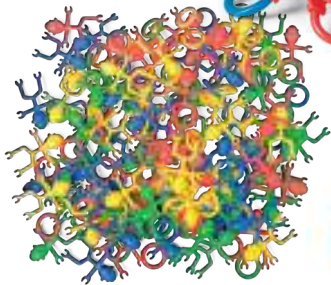

Acróbatas NS 4005

- 144 uds, H 9 cm



Láminas para NS 4005 NS 4005W

- 24 uds., 11 x 11 cm

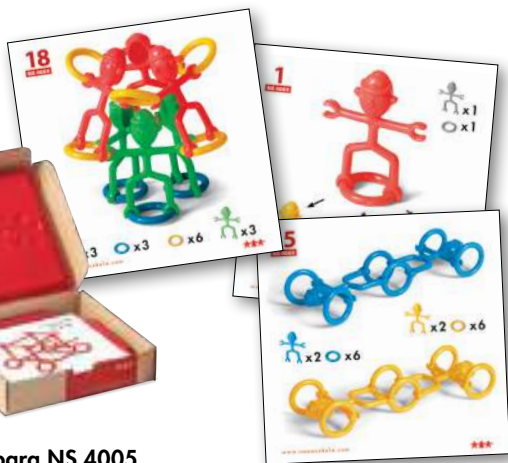

Bloques 2 NS 4091

- 80 uds, ø 2,8 cm



Láminas para NS 4003 NS 4003W

- 24 uds., 11 x 11 cm

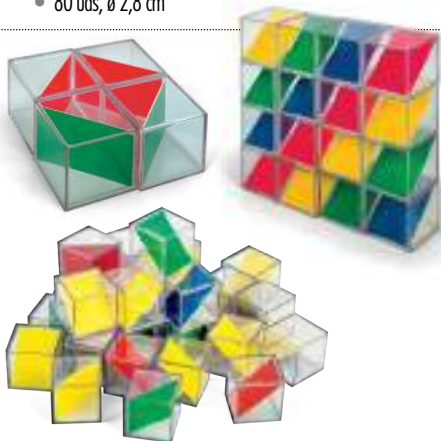
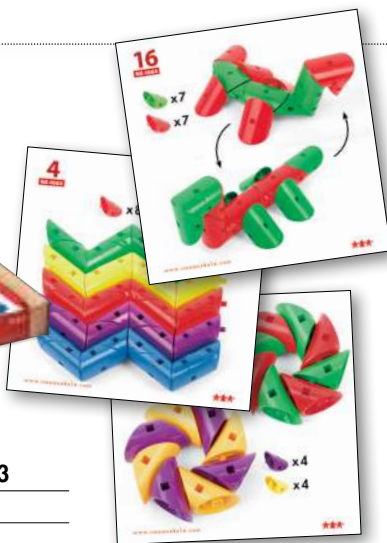

Cubos transparentes NS 4063

- lado cubo L 4 cm, 36 uds.



Láminas para NS 4063 NS 4063W

- 24 uds., 11 x 11 cm



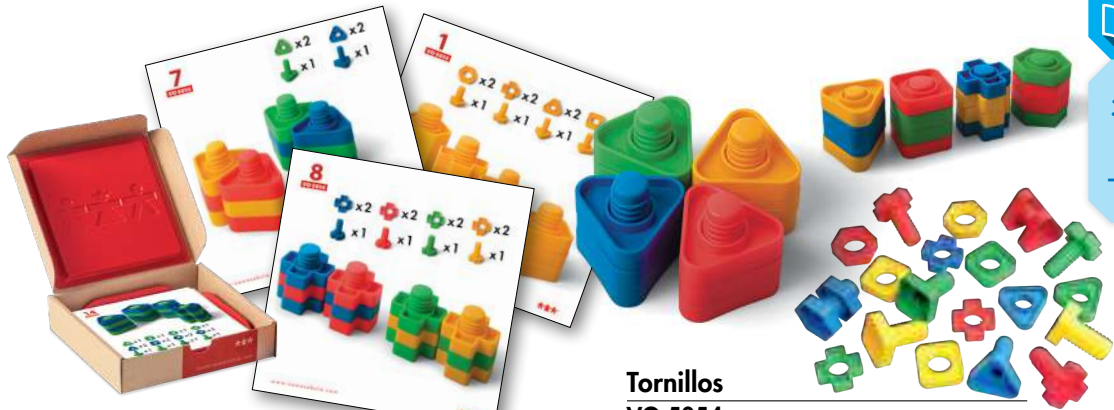

**Láminas para NS 5054
VO 5054W**

- 24 uds., 11 x 11 cm

**Tornillos
VO 5054**

- 32 tornillos y 32 tuercas, 4 colores y 4 formas, tornillo 6,5 cm

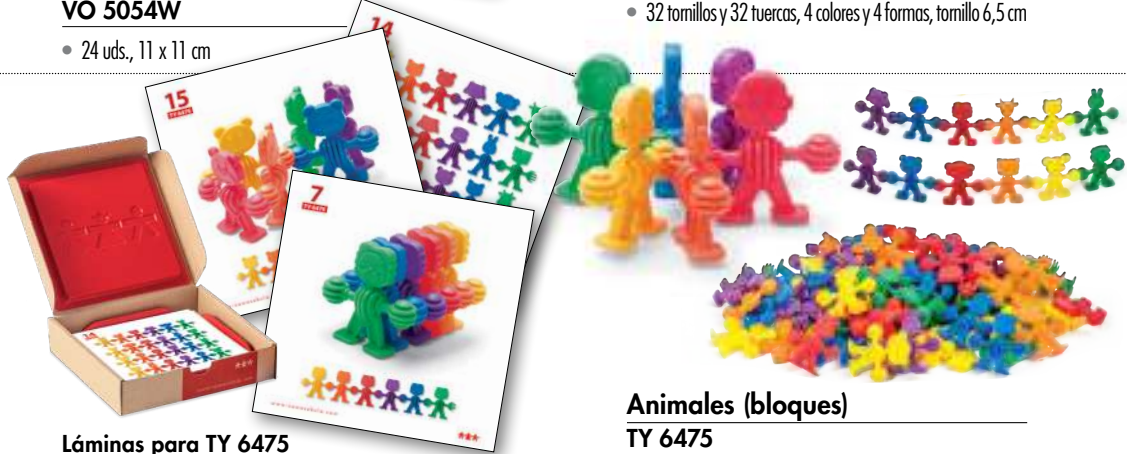

**Láminas para TY 6475
TY 6475W**

- 24 uds., 11 x 11 cm

**Animales (bloques)
TY 6475**

- 72 uds., edad: +3

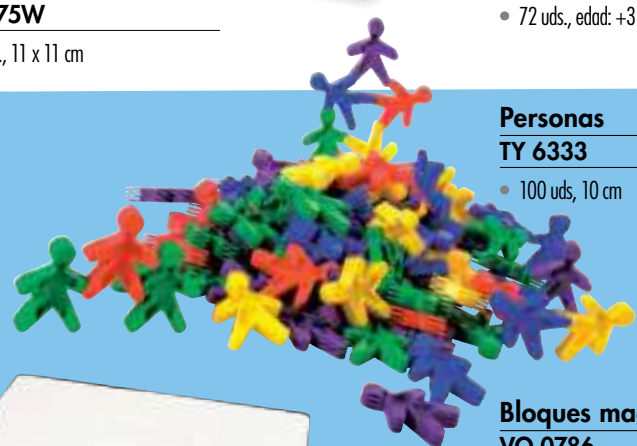

**Personas
TY 6333**

- 100 uds, 10 cm



**Bloques magnéticos
VO 0786**

- 244 uds., imanes con forma de bolas de 1,3 cm y rectangulares de 1,5 x 2,5 cm



Láminas NS 4093
NS 4093W

• 24 uds., 11 x 11 cm



Ventosas
NS 4093

• 42 uds.



Láminas para NS 3583
VO 3583W

• 24 uds., 11 x 11 cm

Multicubos
VO 3583

• 100 uds, cubo 2 x 2 cm



Bloques de construcción
NS 4095

• 100 elementos (incluye 42 triángulos,
42 cuartos de círculo y 16 conectores)



Láminas para NS 4086
NS 4086W

• 24 uds., 11 x 11 cm

Encajables
NS 4086

• 72 uds. dim. 4-15 cm, edad: +3

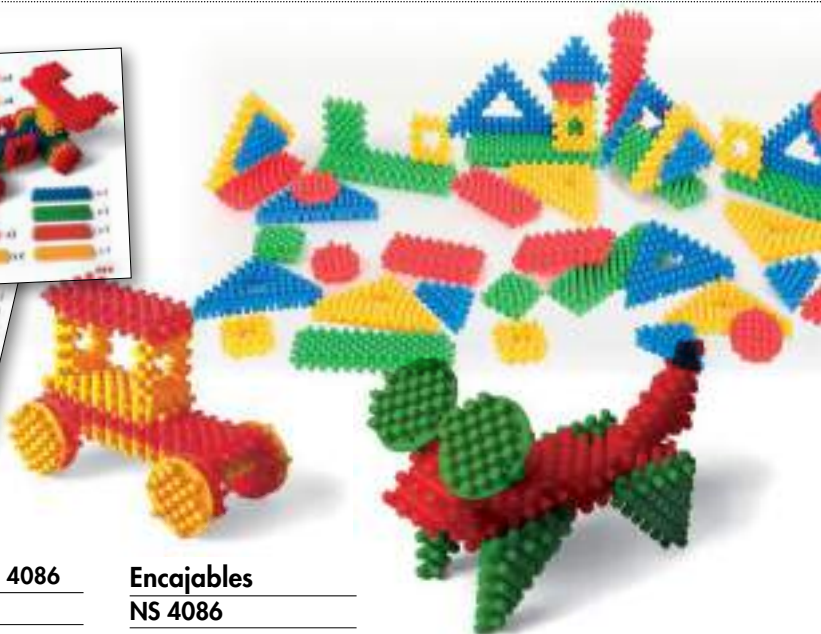



Hexi
NS 4096

- 100 uds.

Láminas para NS 4096
NS 4096W



Arcoiris Rompecabezas Descatalogado

- 10 x 10 cm, 15 elementos



Diamante Rompecabezas TY 6509

- 15 elementos



Bloqués para bebés
NS 4092

Ladrillos de colores con elementos móviles: ruedas, ventanas, dígitos y dibujos. Una gran ayuda para familiarizarse con los números y producir simples ecuaciones matemáticas.

- hecho de plástico; 63 piezas en una bolsa de plástico. Manual que proporciona ejemplos de ecuaciones y construcciones simples.



Tráfico en 4 colores
TY 1100

- 36 uds., 4 colores 8 x 4 x 4 cm

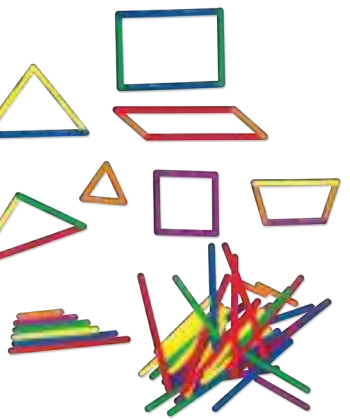

Geometría dinámica
TY 8720

- 72 uds., 6 longitudes diferentes en 6 colores



TOP EXPRESS

Gracias a la variedad de sus elementos, conectores, placas y ruedas, estos bloques de construcción se pueden utilizar para crear edificios y vehículos totalmente únicos. El conjunto también incluye algunas figuras de plástico con diferentes cabezales.

125 uds.

TE 0001

250 uds.

TE 0002

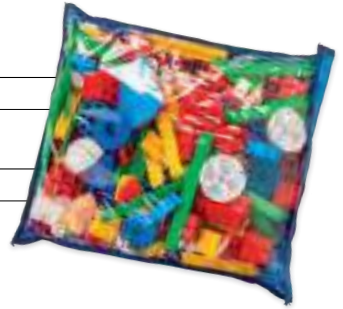

Cubos
NS 4098

• en 6 colores, 72 uds

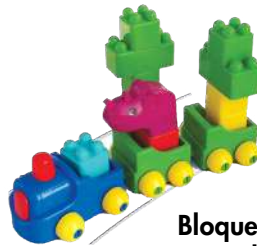

Bloques con animales
NS 4099

• en 7 colores, 24 uds



Bloques Click
NS 4100

• en 5 colores, 60 uds



Huesos
NS 4094

• 160 uds.



Torres 144 uds
NS 4208

• 144 uds





Pajitas
RO 6087

- 20cm, ø 0,7cm, 6 colores, 5 tipos de conectores. • 1000 uds.

Pajitas
RO 6086

- 20cm, ø 0,7cm, 6 colores, 5 tipos de conectores. • 120 uds.

Mini gofres elásticos
MA 2141

- 500 uds., 8 colores, 1 dim. 3,5 x 3,5 cm



Láminas para MA 2141
MA 2141W

- 24 uds., 11 x 11 cm



Construcción con engranajes
NS 4097

- El set incluye 2 bases (31 x 32 cm), 12 ruedas (D 6 - 12 cm), 2 manivelas, 40 eslabones de la cadena, 30 pilares, 84 conectores. 170 elementos. Edad: +3

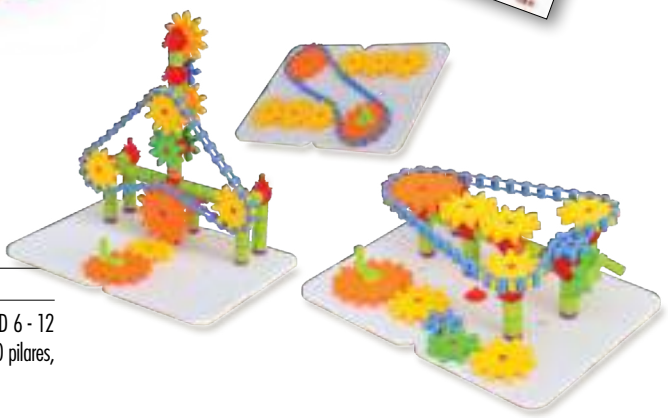



Ositos dominó

CI 3531

- 109 uds., 18 x 18 x 15cm, edad: +18m

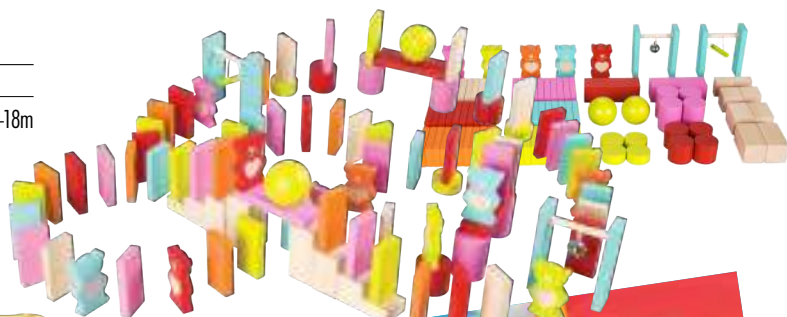

Vigas pequeñas

NS 0373

- 60 uds

Vigas grandes

NS 0374

- 120 uds



Conjunto para constructores

CI 3912

Construye tu propia obra maestra o amplía el conjunto con los nuevos aviones y coches. Incluye 218 Piezas, bolsa de transporte e instrucciones.

- 100 conjuntos diferentes; Medidas caja: 40 x 28 x 15 cm
- Edad: +3



Granja set de bloques 50 uds

VG 5028

Conjunto de 50 piezas (3 cm) en un cubo de cartón con asa. Incluye un folleto con ejemplos de construcciones.

Andador infantil con bloques

CI 6460

- carro 29 x 27 cm, 26 bloques



Zoo bloques

CI 3556

Apilar bloques, contar historias con bloques de animales, matemáticas, letras y tangram.

- 25x20x25 CM edad: +1 año 100 uds"





Bloques de espuma
MW 1940

• 40 uds.



Bloques de espuma
MW 2940

• 40 uds.



Pista de bolas
NS 0376

• 42 bloques, 2 bolas



bloques de madera

1 **2**
SI 2864 **SI 2868**

• 50 uds • 100 uds

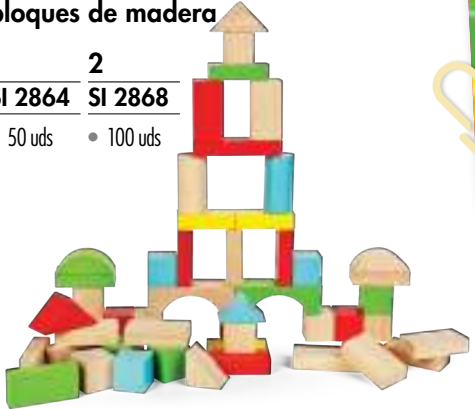

Bloques de cartón
NS 1007

• 32 piezas en 4 colores, pueden soportar el peso de un adulto,
• 30 x 15 x 7.5 cm



32 UDS.

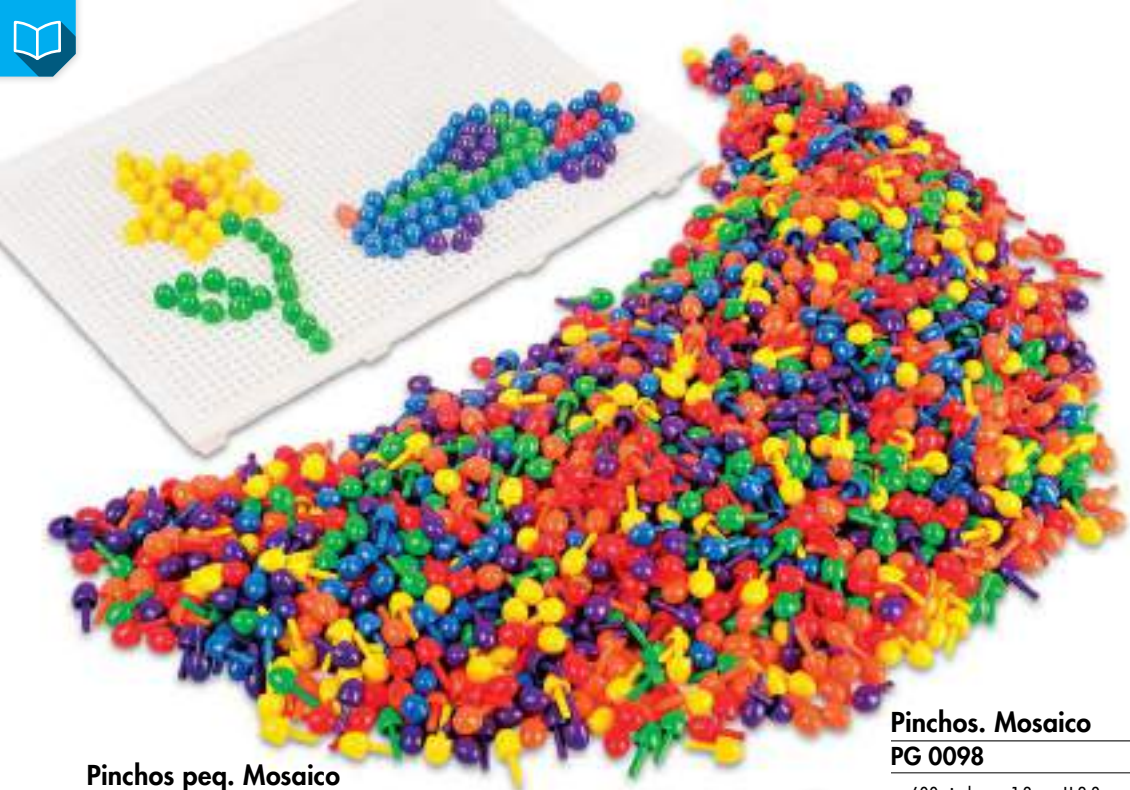

Pinchos peq. Mosaico
PG 0097

- 1500 pinchos, o 0,9 cm, H 2.5 cm

Pinchos. Mosaico
PG 0098

- 600 pinchos, o 1,3 cm, H 2.8 cm

Láminas para PG 0098
y PG 0097
PG 0098W

- 24 uds., 11 x 11 cm



Tableros. Mosaico
PG 0220

- 20 x 6 x 6 cm, 5 uds

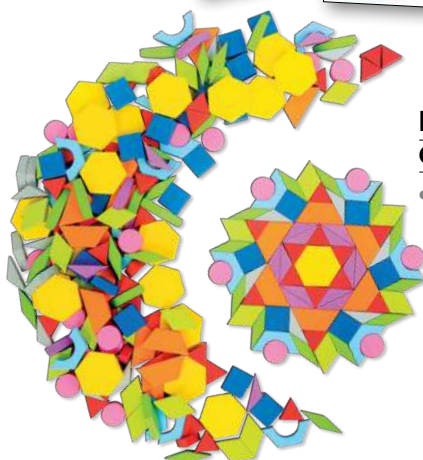

Ladrillos Mosaico
CI 2559

- 250 uds



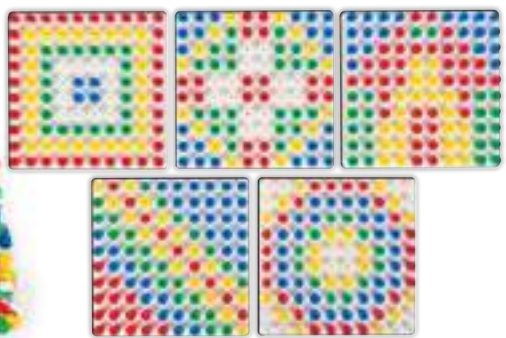

Tableros con pinchos. Mosaico

TY 1405

- 5 tableros 16 x 16 cm, 1000 pinchos

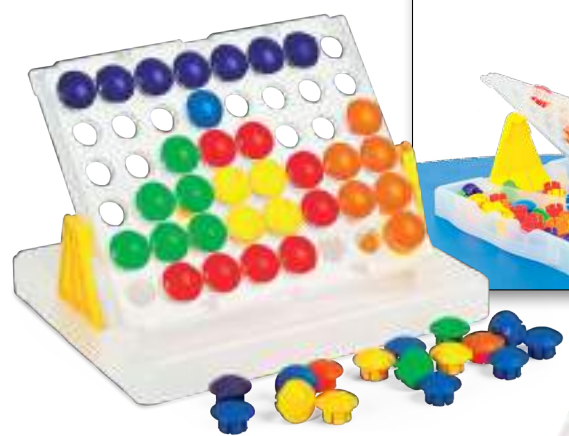

Mosaico de colores

NS 4074

- 48 clavos en 8 colores. Hoja de actividades +2



Caja con ladrillos. Mosaico

NS 4035

- caja 21 x 29 cm, 92 uds.

Patrones con pinchos y parchís

VG 5999

Un puzzle y un parchís en un solo conjunto.

- 40 x 3 x 27 cm; la caja de madera contiene un tablero de doble cara con juegos, pinchos en 9 colores, 24 láminas con patrones y 4 dados de madera.



NOTES

A series of horizontal dashed lines for writing notes.

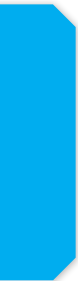



A series of horizontal dashed lines for writing, spanning the width of the page.

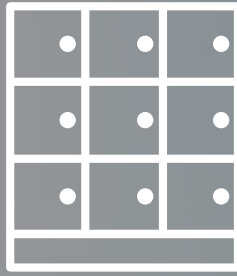

MOBILIARIO

1-187



JUEGOS DE ACTIVIDAD

188-277



EDUCACIÓN

278-464



cubbo
próximamente



Dirección

Via Romana s/n
E-31520 Cascante
(Navarra) SPAIN

Teléfono

+34 948 85 03 84

Fax

+34 948 85 03 97

Mail

pedidos@mobeduc.com

Web

www.mobeduc.com